

UBICAZIONE: Fondi, via Lazio

Lavori di manutenzione straordinaria:
edifici di ERP sito nel Comune di Fondi,
trasformazione di n.1 locale condominiale
in n. 3 alloggi - Lotto 15°, scala C e H

PIANO DI SICUREZZA E COORDINAMENTO

PROGETTISTA

Geom. Benito Silvi



COLLABORATORI:

Arch. Emanuela Di Rocco

Geom. Marco Ricci

COORD. SICUREZZA

Arch. Massimo Davi

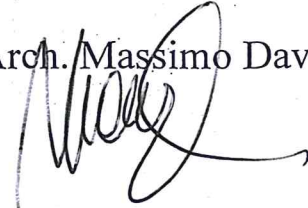

RESPONSABILE del PROCEDIMENTO

Ing. Riccardo Roco



Scale :
1:100

Data : 18 /07/2014
Agg.to:

ATER DELLA PROVINCIA DI LATINA

INTERVENTO DI CAMBIO DI DESTINAZIONE D'USO DEI LOCALI SITI IN FONDI,
VIA LAZIO, PER UN IMPORTO TOTALE DI € 145.000,00 DA FINANZIARSI CON I
PROVENTI DERIVANTI DALLA L. 560/93

Committente

ATER DELLA PROVINCIA DI LATINA



Elaborato

PIANO DI SICUREZZA E COORDINAMENTO

D. Lgs. 81/08

*Elaborato con il supporto di
Blumatica Safety – CANTIERI*



COORDINATORE PER LA SICUREZZA
in fase di progettazione:

Arch. Massimo Davi

Data : 16/07/2018

Sezione 1 - ANAGRAFICA DI CANTIERE

DATI GENERALI DEL CANTIERE

Descrizione dei lavori ed ubicazione	
Lavori	Di realizzazione di n. 3 alloggi di ERP mediante ristrutturazione di locale condominiale e locale commerciale
Comune	Fondi
Provincia	LT
Ubicazione	Via Lazio – lotto 15°, scale C e H
Committente	
Ragione sociale	ATER DELLA PROVINCIA DI LATINA
Comune	Latina
Provincia	LT
Sede	Via Curtatone, 2
Telefono	0773 4831
Fax	0773 695317
Committente (nella persona di)	
Nominativo	RICCARDO ROCO
Qualifica	LEGALE RAPPRESENTANTE DELL'ATER
Figure e Responsabili	
Datore di lavoro	Impresa esecutrice
Responsabile dei Lavori	Ing. Riccardo Roco – Ater LT
Progettista	Geom. Benito Silvi – Ater LT
Direttore dei Lavori	Da nominare
Collaudatore	-----
Coord. Sicurezza Progettazione	arch, Massimo Davi – Ater LT
Coord. Sicurezza Esecuzione	da nominare
Tempi e modalità di attuazione	
Data presunta di inizio lavori	01/07/2018
Durata presunta dei lavori (gg)	180
N° massimo di lavoratori giornalieri	4
Entità presunta uomini/giorno	204
Costi e Contratto	
Titoli Abilitativi	Dia da presentare
Numero	
Data	
Estremi del Contratto d'Appalto	
Importo complessivo dei lavori (€)	€ 104.974,52
Importo oneri per la Sicurezza (€)	€ 3.120,69

Sezione 2 - RELAZIONE INTRODUTTIVA

GENERALITA'

Il **Piano di Sicurezza e di Coordinamento**, in seguito denominato **PSC**, è stato sviluppato e redatto in modo dettagliato ed è stato suddiviso in moduli autonomi, corrispondenti alle categorie di lavoro, al fine di consentire un'immediata lettura e comprensione da parte di tutti gli operatori del Cantiere. Tutte le informazioni risultano chiare e sintetiche e, per ogni fase di lavoro prevista e derivante dall'analisi degli elaborati di progetto, è possibile dedurre tutti i rischi, con le relative valutazioni, le misure di prevenzione ed i relativi dispositivi di protezione collettivi ed individuali da utilizzare.

Il **PSC** contiene l'individuazione, l'analisi e la valutazione dei rischi, e le conseguenti procedure, gli apprestamenti e le attrezzature atti a garantire, per tutta la durata dei lavori, il rispetto delle norme per la prevenzione degli infortuni e la tutela della salute dei lavoratori. Il **PSC** contiene altresì le misure di prevenzione dei rischi risultanti dalla eventuale presenza simultanea o successiva di più imprese o di lavoratori autonomi ed è redatto anche al fine di prevedere, quando ciò risulti necessario, l'utilizzazione di impianti comuni quali infrastrutture, mezzi logistici e di protezione collettiva.

Come indicato dall'art. 100 del D. Lgs. n. 81/08, il **PSC** è costituito da una relazione tecnica e prescrizioni correlate alla complessità dell'opera da realizzare ed alle eventuali fasi critiche del processo di costruzione, atte a prevenire o ridurre i rischi per la sicurezza e la salute dei lavoratori, ivi compresi i rischi particolari riportati nell'Allegato XI dello stesso D.Lgs. 81, nonché la stima dei costi di cui al punto 4 dell'Allegato XV.

Il piano di sicurezza e coordinamento (**PSC**) è corredato da tavole esplicative di progetto, relative agli aspetti della sicurezza, comprendenti almeno una planimetria sull'organizzazione del cantiere e, ove la particolarità dell'opera lo richieda, una tavola tecnica sugli scavi.

I contenuti minimi del piano di sicurezza e di coordinamento e l'indicazione della stima dei costi della sicurezza sono definiti all'Allegato XV.

Come indicato dal D. Lgs. n. 81/08, il **PSC** deve essere costituito da una relazione tecnica e prescrizioni correlate alla complessità dell'opera da realizzare ed alle eventuali fasi critiche del processo di costruzione. In particolare il piano deve contenere, come contiene, in relazione alla tipologia del cantiere interessato, i seguenti elementi (indicati nell'allegato XV del D.Lgs. 81/08):

In riferimento all'area di cantiere

- ☛ alle caratteristiche dell'area di cantiere, con particolare attenzione alla presenza nell'area del cantiere di linee aeree e condutture sotterranee;
- ☛ all'eventuale presenza di fattori esterni che comportano rischi per il cantiere, con particolare attenzione:
 - a lavori stradali ed autostradali al fine di garantire la sicurezza e la salute dei lavoratori impiegati nei confronti dei rischi derivanti dal traffico circostante,
 - al rischio di annegamento;
- ☛ agli eventuali rischi che le lavorazioni di cantiere possono comportare per l'area circostante.

In riferimento all'organizzazione del cantiere

- ☛ le modalità da seguire per la recinzione del cantiere, gli accessi e le segnalazioni;
- ☛ i servizi igienico-assistenziali;
- ☛ la viabilità principale di cantiere;
- ☛ gli impianti di alimentazione e reti principali di elettricità, acqua, gas ed energia di qualsiasi tipo;
- ☛ gli impianti di terra e di protezione contro le scariche atmosferiche;
- ☛ le disposizioni per dare attuazione a quanto previsto dall'articolo 102;
- ☛ le disposizioni per dare attuazione a quanto previsto dall'articolo 92, comma 1, lettera c);
- ☛ le eventuali modalità di accesso dei mezzi di fornitura dei materiali;

- ☛ la dislocazione degli impianti di cantiere;
- ☛ la dislocazione delle zone di carico e scarico;
- ☛ le zone di deposito attrezzature e di stoccaggio materiali e dei rifiuti;

Le eventuali zone di deposito dei materiali con pericolo d'incendio o di esplosione.

In riferimento alle lavorazioni, le stesse sono state suddivise in fasi di lavoro e, quando la complessità dell'opera lo richiede, in sottofasi di lavoro, ed è stata effettuata l'analisi dei rischi aggiuntivi, rispetto a quelli specifici propri dell'attività delle imprese esecutrici o dei lavoratori autonomi, connessi in particolare ai seguenti elementi:

- ☛ al rischio di **investimento** da veicoli circolanti nell'area di cantiere;
- ☛ al rischio di **seppellimento** da adottare negli scavi;
- ☛ al rischio di **caduta dall'alto**;
- ☛ al rischio di **insalubrità dell'aria** nei lavori in galleria;
- ☛ al rischio di **instabilità delle pareti e della volta nei lavori in galleria**;
- ☛ ai rischi derivanti da **estese demolizioni** o manutenzioni, ove le modalità tecniche di attuazione siano definite in fase di progetto;
- ☛ ai rischi di **incendio o esplosione** connessi con lavorazioni e materiali pericolosi utilizzati in cantiere;
- ☛ ai rischi derivanti da **sbalzi eccessivi di temperatura**.
- ☛ al rischio di **elettrocuzione**;
- ☛ al rischio **rumore**;
- ☛ al rischio dall'uso di **sostanze chimiche**.

Per ogni elemento dell'analisi il **PSC** contiene sia le **scelte progettuali ed organizzative**, le procedure, le misure preventive e protettive richieste per eliminare o **ridurre al minimo i rischi di lavoro** (ove necessario, sono state prodotte tavole e disegni tecnici esplicativi) sia le **misure di coordinamento** atte a realizzare quanto previsto nello stesso PSC..

Il **PSC** dovrà essere custodito presso il Cantiere e dovrà essere controfirmato, per presa visione ed accettazione, dai datori di lavoro delle imprese esecutrici.

CONFORMITA' DEL PSC

Il presente **Piano di Sicurezza e Coordinamento (PSC)**, previsto dall' art. 100 del D.Lgs. 81/08, è stato redatto nel rispetto della normativa vigente e rispetta i contenuti minimi indicati dal D.Lgs. 81/08 ed in particolare dall' Allegato XV allo stesso Decreto.

IDENTIFICAZIONE E DESCRIZIONE DELL'OPERA

Punto 2.1.2, lettera a), Allegato XV, D.Lgs. 81/08

Come meglio dettagliato nella relazione tecnica allegata al progetto dell'opera, i lavori di cui al presente PSC sono relativi a:

- opere interne di ristrutturazione del locale condominiale
- opere di sistemazione esterna

Indirizzo del Cantiere : Comune di **FONDI, Via Lazio, lotto 15° scale C/H**

SOGGETTI CON COMPITI DI SICUREZZA

Punto 2.1.2, lettera b), Allegato XV, D.Lgs. 81/08

Soggetto	Nome e Cognome
RESPONSABILE DEI LAVORI	Ing Riccardo Roco
COORDINATORE PER LA SICUREZZA In fase di progettazione	Arch. Massimo Davi
COORDINATORE PER LA SICUREZZA In fase di esecuzione	Da nominare

Come previsto al *Punto 2.1.2, lettera b), Allegato XV, D.Lgs. 81/08*, a cura del coordinatore per l'esecuzione prima dell'inizio dei singoli lavori dovranno essere riportati i nominativi dei datori di lavoro delle imprese esecutrici e dei lavoratori autonomi.

IMPRESE ESECUTRICI	DATORE DI LAVORO

LAVORATORI AUTONOMI	DATORE DI LAVORO

CONSULTAZIONE DEI RAPPRESENTANTI PER LA SICUREZZA

(Art. 102, D.Lgs. 81/08)

Come previsto dall'art. 102 del D.Lgs. **81/08**, prima dell'accettazione del presente piano di sicurezza e di coordinamento delle eventuali modifiche significative apportate allo stesso, il datore di lavoro di ciascuna impresa esecutrice dovrà **consultare il rappresentante dei lavoratori per la sicurezza** e dovrà fornirgli eventuali chiarimenti sul contenuto del piano. Il rappresentante dei lavoratori per la sicurezza ha facoltà di formulare proposte al riguardo.

ELENCO DELLA DOCUMENTAZIONE DA TENERE A DISPOSIZIONE E/O IN CANTIERE

1. Documentazione generale	
Notifica inizio lavori in galleria o per interventi in presenza di fibre amianto	<i>Da tenere in cantiere</i>
Cartello di cantiere	<i>Da affiggere all'entrata del cantiere</i>
Copia della notifica preliminare ricevuta da committente/Resp. Lav.	<i>Da affiggere in cantiere</i>
Concessione/autorizzazione edilizia	<i>Tenere copia in cantiere</i>
Libro presenze giornaliera di cantiere vidimato INAIL con la registrazione relativa al personale presente in cantiere con le ore di lavoro effettuate	<i>Art. 20 e seguenti T.U. D.P.R. 1124/65</i>

2. Sistema di sicurezza aziendale D.Lgs. 81/08	
Piano di sicurezza e coordinamento (PSC)	<i>Copia del piano</i>
Piano operativo di sicurezza (POS)	<i>Copia del piano, da redigere per tutti i cantieri</i>
Piano di sicurezza specifico (programmazione delle demolizioni)	<i>Nel caso di lavori di estese demolizioni (integrabili nel POS dell'esecutore)</i>
Piano di sicurezza specifico	<i>Nel caso di montaggio di elementi prefabbricati (integrabili nel POS dell'esecutore)</i>
Piano di lavoro specifico	<i>Nel caso di lavori di rimozione e bonifica amianto, piano autorizzato da ASL</i>
Registro infortuni	<i>Tenere copia in cantiere</i>
Verbale di avvenuta elezione del RLS	<i>Art. 47 D.Lgs. 81/08</i>
Attestato di formazione del RLS	<i>Art. 37 D.Lgs. 81/08</i>
Nomina del medico Competente e relativi giudizi di idoneità dei lavoratori	<i>Art. 18 D.Lgs. 81/08</i>

3. Prodotti e sostanze	
Scheda dei prodotti e delle sostanze chimiche pericolose	<i>Richiedere al fornitore e tenere copia in cantiere</i>

4. Macchine e attrezzature di lavoro	
Libretti uso ed avvertenze per macchine marcate Ce	<i>Tenere copia in cantiere</i>
Documentazione verifiche periodiche e della manutenzione effettuate sulle macchine e sulle attrezzature di lavoro	<i>Come previsto da Allegato VII (art. 71, comma 11, D.Lgs. 81/08)</i>

5. Dispositivi di Protezione Individuale	
Istruzioni per uso e manutenzione DPI fornite dal fabbricante	<i>Tenere copia in cantiere</i>
Ricevuta della consegna dei DPI	<i>Tenere copia in cantiere</i>

6. Ponteggi	
Autorizzazione ministeriale e relazione tecnica del fabbricante	<i>Per ogni modello presente</i>
Schema del ponteggio (h <20 mt) come realizzato	<i>Disegno esecutivo firmato dal capo cantiere</i>
Progetto del ponteggio (h>20 mt , o composto in elementi misti o comunque difforme dallo schema tipo autorizzato)	<i>Progetto, relazione di calcolo e disegni firmati da tecnico abilitato</i>
Progetto del castello di servizio	<i>Relazione di calcolo e disegno firmato da tecnico abilitato</i>
Documento attestante esecuzione ultima verifica del ponteggio costruito.	<i>Anche in copia</i>
Pi.M.U.S. (Piano di montaggio, uso, trasformazione e smontaggio dei Ponteggi)	<i>Tenere copia in cantiere sottoscritta dal Datore di Lavoro della Impresa esecutrice (D.Lgs. 81/08, art. 134)</i>

7. Impianto elettrico di cantiere e di messa a terra	
Schema dell'impianto di terra	<i>Copia in cantiere</i>
Eventuale richiesta verifica periodica biennale rilasciata da organismi riconosciuti (Asl ecc.)	<i>Per cantieri della durata superiore ai due anni</i>
Calcolo di fulminazione	<i>Tenere copia in cantiere</i>
In caso di struttura non autoprotetta: progetto impianto di protezione contro le scariche atmosferiche	<i>Tenere in cantiere</i>
Dichiarazione di conformità impianto elettrico e di messa a terra	<i>Completo di schema dell'impianto elettrico realizzato, della relazione dei materiali impiegati e del certificato di abilitazione dell'installatore rilasciato dalla Camera di Commercio – inviata agli enti competenti</i>
Dichiarazione del fabbricante dei quadri elettrici di rispondenza alle norme costruttive applicabili.	<i>Completo di schema di cablaggio</i>

8. Apparecchi di sollevamento	
Libretto di omologazione ISPESL (portata >200kg)	<i>Per apparecchi acquistati prima del settembre 1996. Valida anche copia</i>
Certificazione CE di conformità del costruttore	<i>Per apparecchi acquistati dopo il settembre 1996. Tenere copia in cantiere</i>
Libretto uso e manutenzione	<i>anche in copia (per macchine marcate CE)</i>
Richiesta di verifica di prima installazione ad ISPESL (portata > 200kg)	<i>Copia della richiesta per prima installazione di mezzi di sollevamento nuovi</i>
Registro verifiche periodiche	<i>Redatto per ogni attrezzatura</i>
Richiesta di visita periodica annuale o di successiva installazione (per portata>200kg) e conseguente verbale.	<i>Da indirizzare alla ASL competente nel territorio del cantiere.</i>
Verifiche trimestrali funi e catene	<i>Completa di firma tecnico che ha effettuato la verifica</i>
Procedura per gru interferenti	<i>Copia della procedura e delle eventuali comunicazioni relative a fronte di terzi</i>
Certificazione radiocomando gru	<i>Certificazione CE del fabbricante</i>

9. Rischio rumore	
Richiesta di deroga per l'eventuale superamento dei limiti del rumore ambientale causate da lavorazioni edili (DPCM 01/03/91 e DPCM 14/11/97).	<i>Relazione concernente la programmazione dei lavori e le durate delle singole attività, la documentazione tecnica delle macchine ed attrezzature utilizzate con le dichiarazioni di conformità</i>
Valutazione dell'Esposizione al Rumore per i lavoratori esposti, ai sensi del Capo II del D.Lgs. 81/08	<i>Allegato al POS o singolo elaborato, sottoscritto dalla Impresa esecutrice</i>

10. Vibrazioni	
Valutazione dell'Esposizione alle Vibrazioni per i lavoratori esposti, ai sensi del Capo III del D.Lgs. 81/08	<i>Allegato al POS o singolo elaborato, sottoscritto dalla Impresa esecutrice</i>

11. Recipienti a pressione	
Libretto recipienti a pressione di capacità superiore a 25 l.	<i>Valida anche copia</i>

DEFINIZIONI RICORRENTI

Come indicato all'art. 89, comma 1, del D.Lgs. 81/08, si intende per:

Cantiere temporaneo o mobile: qualunque luogo in cui si effettuano lavori edili o di ingegneria civile il cui elenco è riportato nell' [Allegato X](#) del D.Lgs. 81/08.

Committente: il soggetto per conto del quale l'intera opera viene realizzata, indipendentemente da eventuali frazionamenti della sua realizzazione. Nel caso di appalto di opera pubblica, il committente è il soggetto titolare del potere decisionale e di spesa relativo alla gestione dell'appalto.

Responsabile dei Lavori: responsabile dei lavori: soggetto che può essere incaricato dal committente per svolgere i compiti ad esso attribuiti dal presente decreto; nel campo di applicazione del decreto legislativo 12 aprile 2006, n. 163, e successive modificazioni, il responsabile dei lavori è il responsabile del procedimento;

Lavoratore autonomo: persona fisica la cui attività professionale contribuisce alla realizzazione dell'opera senza vincolo di subordinazione.

Coordinatore in materia di Sicurezza e di Salute durante la Progettazione dell'opera: soggetto incaricato, dal committente o dal responsabile dei lavori, dell'esecuzione dei compiti di cui all'articolo 91, nel seguito indicato **Coordinatore per la progettazione**.

Coordinatore in materia di Sicurezza e di Salute durante la Realizzazione dell'Opera: soggetto incaricato, dal committente o dal responsabile dei lavori, dell'esecuzione dei compiti di cui all'articolo 92, che non può essere il datore di lavoro delle imprese affidatarie ed esecutrici o un suo dipendente o il responsabile del servizio di prevenzione e protezione (RSPP) da lui designato. Le incompatibilità di cui al precedente periodo non operano in caso di coincidenza fra committente e impresa esecutrice, nel seguito indicato **Coordinatore per l'esecuzione dei lavori**.

Rappresentante dei lavoratori per la sicurezza: Persona, ovvero persone, elette o designate per rappresentare i lavoratori per quanto concerne gli aspetti della salute e sicurezza durante il lavoro.

Lavoratore autonomo: Persona fisica la cui attività professionale concorre alla realizzazione dell'opera senza vincolo di subordinazione.

Uomini-giorno: entità presunta del cantiere rappresentata dalla somma delle giornate lavorative prestate dai lavoratori, anche autonomi, previste per la realizzazione dell'opera

Piano Operativo di Sicurezza: il documento che il datore di lavoro dell'impresa esecutrice redige, in riferimento al singolo cantiere interessato, ai sensi dell'articolo 17 comma 1, lettera a) DEL d.Lgs. 81/08, i cui contenuti sono riportati nell' [Allegato XV](#), nel seguito indicato con **POS**.

Impresa affidataria: impresa titolare del contratto di appalto con il committente che, nell'esecuzione dell'opera appaltata, può avvalersi di imprese subappaltatrici o di lavoratori autonomi. Nel caso in cui titolare del contratto di appalto sia un consorzio tra imprese che svolga la funzione di promuovere la partecipazione delle imprese aderenti agli appalti pubblici o privati, anche privo di personale deputato alla esecuzione dei lavori, l'impresa affidataria è l'impresa consorziata assegnataria dei lavori oggetto del contratto di appalto individuata dal consorzio nell'atto di assegnazione dei lavori comunicato al committente o, in caso di pluralità di imprese consorziate assegnatarie di lavori, quella indicata nell'atto di assegnazione dei lavori come affidataria, sempre che abbia espressamente accettato tale individuazione ;

Impresa esecutrice: impresa che esegue un'opera o parte di essa impegnando proprie risorse umane e materiali

Idoneità tecnico-professionale: possesso di capacità organizzative, nonché disponibilità di forza lavoro, di macchine e di attrezzature, in riferimento ai lavori da realizzare.

Come indicato nell' [Allegato XV](#) del D.Lgs. 81/08, si intende per:

Scelte progettuali ed organizzative: insieme di scelte effettuate in fase di progettazione dal progettista dell'opera in collaborazione con il coordinatore per la progettazione, al fine di garantire l'eliminazione o la riduzione al minimo dei rischi di lavoro. Le scelte progettuali sono effettuate nel campo delle tecniche

Lavori di realizzazione di n. 3 alloggi in Fondi Via Lazio lotto 15° – scale C/H

costruttive, dei materiali da impiegare e delle tecnologie da adottare; le scelte organizzative sono effettuate nel campo della pianificazione temporale e spaziale dei lavori.

Procedure: le modalità e le sequenze stabilite per eseguire un determinato lavoro od operazione.

Apprestamenti: le opere provvisorie necessarie ai fini della tutela della salute e della sicurezza dei lavoratori in cantiere.

Attrezzatura di lavoro: qualsiasi macchina, apparecchio, utensile o impianto destinato ad essere usato durante il lavoro;

Misure preventive e protettive: gli apprestamenti, le attrezzature, le infrastrutture, i mezzi e servizi di protezione collettiva, atti a prevenire il manifestarsi di situazioni di pericolo, a proteggere i lavoratori da rischio di infortunio ed a tutelare la loro salute;

Prescrizioni operative: le indicazioni particolari di carattere temporale, comportamentale, organizzativo, tecnico e procedurale, da rispettare durante le fasi critiche del processo di costruzione, in relazione alla complessità dell'opera da realizzare;

Cronoprogramma dei lavori: programma dei lavori in cui sono indicate, in base alla complessità dell'opera, le lavorazioni, le fasi e le sottofasi di lavoro, la loro sequenza temporale e la loro durata.

PSC: il piano di sicurezza e di coordinamento di cui all'articolo 100.

PSS: il piano di sicurezza sostitutivo del piano di sicurezza e di coordinamento, di cui all'articolo 131, comma 2, lettera b) del D.Lgs. 163/2006 e successive modifiche.

POS: il piano operativo di sicurezza di cui all'articolo 89, lettera h, e all'articolo 131, comma 2, lettera c), del D.Lgs. 163/2006 e successive modifiche.

Costi della sicurezza: i costi indicati all'articolo 100, nonché gli oneri indicati all'articolo 131 del D.Lgs. 163/2006 e successive modifiche.

Si intende, inoltre, per:

Pericolo: proprietà o qualità intrinseca di un determinato fattore avente il potenziale di causare danni;

Rischio: probabilità di raggiungimento del livello potenziale di danno nelle condizioni di impiego o di esposizione ad un determinato fattore o agente oppure alla loro combinazione;

Il rischio (**R**) è funzione della magnitudo (**M**) del danno provocato e della probabilità (**P**) o frequenza del verificarsi del danno.

Valutazione dei rischi: Procedimento di valutazione dei rischi per la sicurezza e la salute dei lavoratori nell'espletamento delle loro mansioni, derivante dalle circostanze del verificarsi di un pericolo sul cantiere di lavoro.

Agente: L'agente chimico, fisico o biologico presente durante il lavoro e potenzialmente dannoso per la salute.

Sezione 3 - VALUTAZIONE DEI RISCHI

CONSIDERAZIONI GENERALI

La Valutazione dei Rischi cui sono esposti i lavoratori richiede come ultima analisi quella della situazione in cui gli addetti alle varie posizioni di lavoro vengono a trovarsi. La Valutazione dei Rischi è stata:

- ☛ correlata con le scelte fatte per le attrezzature, per le sostanze, per la sistemazione dei luoghi di lavoro;
- ☛ finalizzata all'individuazione e all'attuazione di misure e provvedimenti da attuare.

Pertanto la Valutazione dei Rischi è legata sia al tipo di fase lavorativa in cantiere, sia a situazioni determinate da sistemi quali ambiente di lavoro, strutture ed impianti utilizzati, materiali e prodotti coinvolti nei processi.

METODOLOGIA E CRITERI ADOTTATI

L'analisi valutativa effettuata può essere, nel complesso, suddivisa nelle seguenti due fasi principali:

A) Individuazione di tutti i possibili PERICOLI esistenti negli ambienti e nei luoghi in cui operano gli addetti al Cantiere ed in particolare:

- Studio del Cantiere di lavoro (requisiti degli ambienti di lavoro, vie di accesso, sicurezza delle attrezzature, microclima, illuminazione, rumore, agenti fisici e nocivi)
- Identificazione delle attività eseguite in Cantiere (per valutare i rischi derivanti dalle singole fasi)
- Conoscenza delle modalità di esecuzione del lavoro (in modo da controllare il rispetto delle procedure e se queste comportano altri rischi, ivi compresi i rischi determinati da interferenze tra due o più lavorazioni singole)

B) Valutazione dei RISCHI relativi ad ogni pericolo individuato nella fase precedente

Nella fase **A** il lavoro svolto è stato suddiviso, ove possibile, in singole fasi e sono stati individuati i possibili pericoli osservando il lavoratore nello svolgimento delle proprie mansioni.

Nella fase **B**, per ogni pericolo accertato, si è proceduto a:

1) individuazione delle possibili conseguenze, considerando ciò che potrebbe ragionevolmente accadere, e scelta di quella più appropriata tra le quattro seguenti possibili **MAGNITUDO** del danno e precisamente

MAGNITUDO (M)	VALORE	DEFINIZIONE
LIEVE	1	Infortunio o episodio di esposizione acuta o cronica rapidamente reversibile che non richiede alcun trattamento
MODESTA	2	Infortunio o episodio di esposizione acuta o cronica con inabilità reversibile e che può richiedere un trattamento di primo soccorso
GRAVE	3	Infortunio o episodio di esposizione acuta o cronica con effetti irreversibili o di invalidità parziale e che richiede trattamenti medici
GRAVISSIMA	4	Infortunio o episodio di esposizione acuta o cronica con effetti letali o di invalidità totale

2) valutazione della **PROBABILITA'** della conseguenza individuata nella precedente fase A, scegliendo quella più attinente tra le seguenti quattro possibili:

PROBABILITA' (P)	VALORE	DEFINIZIONE
IMPROBABILE	1	L'evento potrebbe in teoria accadere, ma probabilmente non accadrà mai. Non si ha notizia di infortuni in circostanze simili.
POSSIBILE	2	L'evento potrebbe accadere, ma solo in rare circostanze ed in concomitanza con altre condizioni sfavorevoli
PROBABILE	3	L'evento potrebbe effettivamente accadere, anche se non automaticamente. Storicamente si sono verificati infortuni in analoghe circostanze di lavoro.
M.PROBABILE	4	L'evento si verifica nella maggior parte dei casi, e si sono verificati infortuni in azienda o in aziende similari per analoghe condizioni di lavoro.

3) valutazione finale dell' entità del **RISCHIO** in base alla combinazione dei due precedenti fattori e mediante l'utilizzo della seguente **MATRICE** di valutazione, ottenuta a partire dalle curve Iso-Rischio.

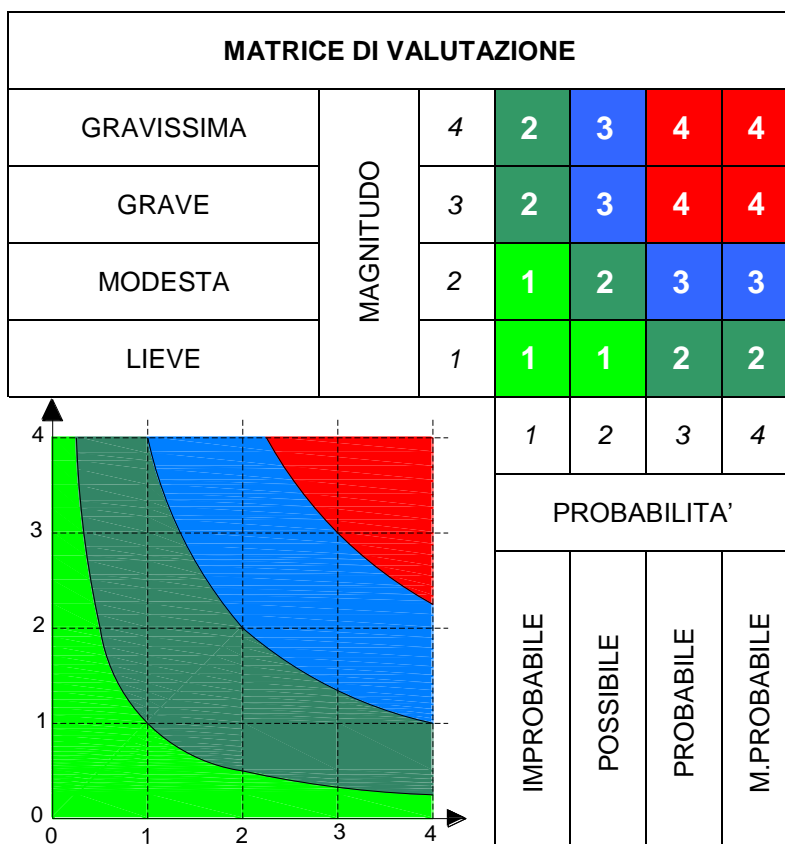

Dalla combinazione dei due fattori precedenti (PROBABILITA' e MAGNITUDO) viene ricavata, come indicato nella Matrice di valutazione sopra riportata, l'**Entità del RISCHIO** (nel seguito denominato semplicemente **RISCHIO**), con la seguente gradualità:



AZIONI DA INTRAPRENDERE IN FUNZIONE DEL RISCHIO

In funzione dell' entità del RISCHIO, valutato mediante l'utilizzo della matrice già illustrata, e dei singoli valori della Probabilità e della Magnitudo (necessari per la corretta individuazione delle misure di prevenzione e protezione, come indicato nella figura seguente), sono state previste le azioni necessarie.

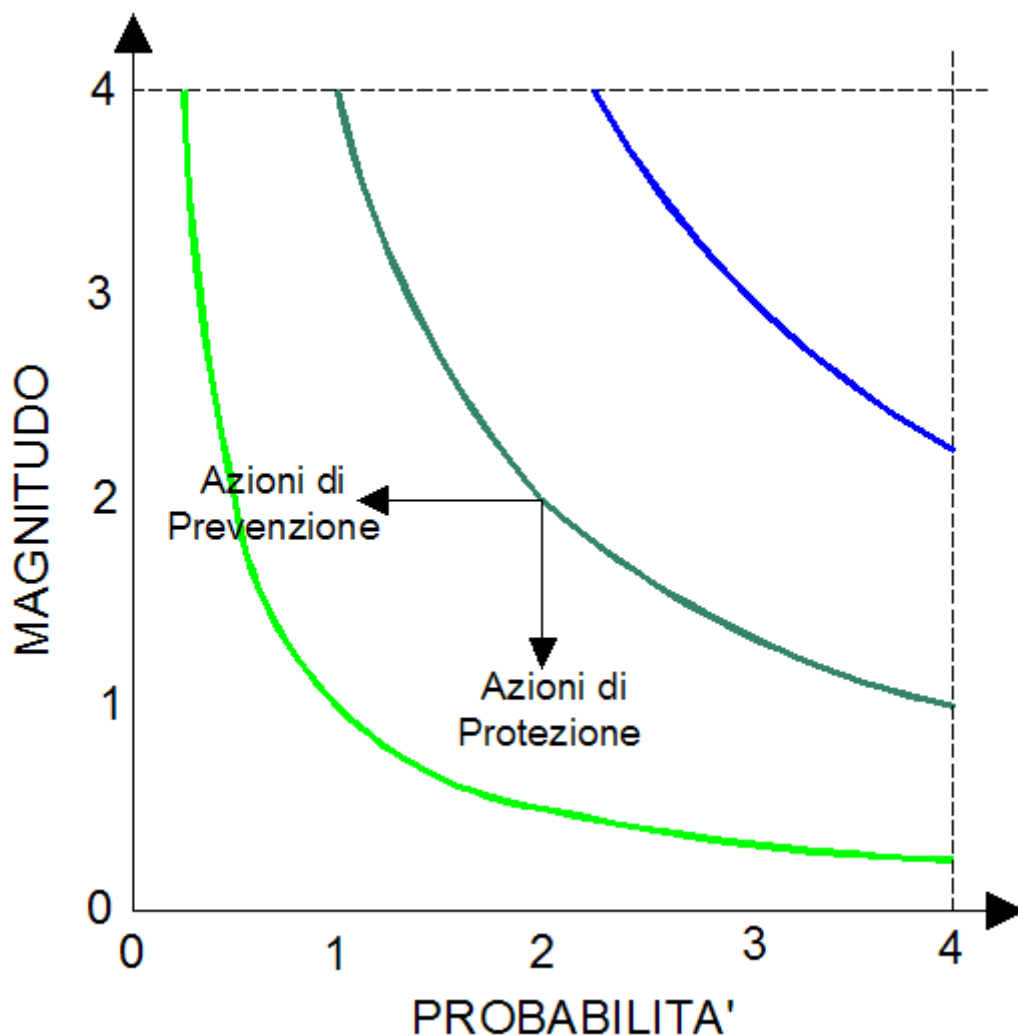

Curve Iso-Rischio ed azioni di prevenzione e protezione

Per ogni pericolo individuato sono stati sempre riportati, oltre alla Entità del Rischio i valori della Probabilità e della Magnitudo, in modo da poter individuare le azioni più idonee da intraprendere. Le osservazioni compiute vengono confrontate con criteri stabiliti al fine di garantire la sicurezza e la Salute in base a:

- ☞ norme legali Nazionali ed Internazionali;
- ☞ norme di buona tecnica;
- ☞ norme ed orientamenti pubblicati.

Principi gerarchici della prevenzione dei rischi:

1. eliminazione dei rischi;
2. sostituire ciò che è pericoloso con ciò che non è pericoloso o lo è meno;
3. combattere i rischi alla fonte;
4. applicare provvedimenti collettivi di protezione piuttosto che individuali;
5. adeguarsi al progresso tecnico ed ai cambiamenti nel campo dell'informazione;
6. cercare di garantire un miglioramento del livello di protezione.

Sezione 4 - OBBLIGHI e MISURE GENERALI DI TUTELA

OBBLIGHI

COMMITTENTE O RESPONSABILE DEI LAVORI

(Art. 90 D.Lgs. 81/08)

Nella fase di progettazione dell'opera, ed in particolare al momento delle scelte tecniche, nell'esecuzione del progetto e nell'organizzazione delle operazioni di cantiere, dovrà attenersi ai principi e alle misure generali di tutela di cui all'*articolo 15 del D.Lgs. 81/08*, in particolare:

- a) al momento delle scelte architettoniche, tecniche ed organizzative, onde pianificare i vari lavori o fasi di lavoro che si svolgeranno simultaneamente o successivamente;
- b) all'atto della previsione della durata di realizzazione di questi vari lavori o fasi di lavoro.

Per i lavori pubblici l'attuazione di quanto indicato avviene nel rispetto dei compiti attribuiti al responsabile del procedimento e al progettista.



Nella fase della progettazione dell'opera, dovrà prendere in considerazione i documenti redatti dal Coordinatore per la progettazione (indicati all'*articolo 91 del D.Lgs. 81/08*)

Nei cantieri in cui è prevista la **presenza di più imprese esecutrici**, anche non contemporanea, il committente, anche nei casi di coincidenza con l'impresa esecutrice, o il responsabile dei lavori, contestualmente all'affidamento dell'incarico di progettazione, **dovrà designare il coordinatore per la progettazione** e, prima dell'affidamento dei lavori, **dovrà designare il coordinatore per l'esecuzione dei lavori**, in possesso dei requisiti di cui all'*articolo 98 del D.Lgs. 81/08*.

Gli stessi obblighi riportati nel punto precedente applicano anche nel caso in cui, dopo l'affidamento dei lavori a un'unica impresa, l'esecuzione dei lavori o di parte di essi sia affidata a una o più imprese.

Il committente o il responsabile dei lavori **dovrà comunicare** alle imprese affidatarie e ai lavoratori autonomi **il nominativo del coordinatore per la progettazione e quello del coordinatore per l'esecuzione dei lavori. Tali nominativi sono indicati nel cartello di cantiere.**

Il committente o il responsabile dei lavori, anche nel caso di affidamento dei lavori ad un'unica impresa:

-  dovrà **verificare l'idoneità tecnico-professionale delle imprese affidatarie, delle imprese esecutrici e dei lavoratori autonomi** in relazione alle funzioni o ai lavori da affidare, con le modalità di cui all'*ALLEGATO XVII*. Nei cantieri la cui entità presunta è inferiore a 200 uomini-giorno e i cui lavori non comportano rischi particolari di cui all'allegato XI il requisito di cui al periodo che precede si considera soddisfatto mediante presentazione da parte dell'impresa e dei lavoratori autonomi del certificato di iscrizione alla Camera di commercio, industria e artigianato e del documento unico di regolarità contributiva, corredato da autocertificazione in ordine al possesso degli altri requisiti previsti dall'*ALLEGATO XVII*;
-  dovrà **chiedere alle imprese esecutrici una dichiarazione dell'organico medio annuo**, distinto per qualifica, corredata dagli estremi delle denunce dei lavoratori effettuate all'Istituto nazionale della previdenza sociale (INPS), all'Istituto nazionale assicurazione infortuni sul lavoro (INAIL) e alle casse edili, nonché una dichiarazione relativa al contratto collettivo stipulato dalle organizzazioni sindacali comparativamente più rappresentative, applicato ai lavoratori dipendenti. Nei cantieri la cui entità presunta è inferiore a 200 uomini-giorno e i cui lavori non comportano rischi particolari di cui all'allegato XI il requisito di cui al periodo che precede si considera soddisfatto mediante presentazione da parte delle imprese del documento unico di regolarità contributiva fatto salvo quanto previsto dall'articolo 16-bis, comma 10, del decreto-legge 29 novembre 2008, n. 185, convertito, con modificazioni, dalla legge 28 gennaio 2009, n. 2 e dell'autocertificazione relativa al contratto collettivo applicato;
-  dovrà **trasmettere all'amministrazione concedente**, prima dell'inizio dei lavori oggetto del permesso di costruire o della denuncia di inizio attività, copia della notifica preliminare di cui all'articolo 99, il documento unico di regolarità contributiva delle imprese e dei lavoratori autonomi, fatto salvo quanto previsto dall'articolo 16-bis, comma 10, del decreto-legge 29 novembre 2008, n. 185, convertito, con modificazioni,

dalla legge 28 gennaio 2009, n. 2, e una dichiarazione attestante l'avvenuta verifica della ulteriore documentazione di cui ai due punti precedenti.

COORDINATORE PER LA PROGETTAZIONE

(Art. 91 D.Lgs. 81/08)

Durante la progettazione dell'opera e comunque prima della richiesta di presentazione delle offerte, il coordinatore per la progettazione dovrà:

- ✚ **redigere il piano di sicurezza e di coordinamento** di cui all'articolo 100, comma 1, i cui contenuti sono dettagliatamente specificati nell' ALLEGATO XV;
- ✚ **predispone un fascicolo adattato alle caratteristiche dell'opera**, i cui contenuti sono definiti all' ALLEGATO XVI, contenente le informazioni utili ai fini della prevenzione e della protezione dai rischi cui sono esposti i lavoratori, tenendo conto delle specifiche norme di buona tecnica e dell'allegato II al documento UE 26 maggio 1993. Il fascicolo non è predisposto nel caso di lavori di manutenzione ordinaria di cui all'articolo 3, comma 1, lettera a) del testo unico delle disposizioni legislative e regolamentari in materia di edilizia, di cui al decreto del Presidente della Repubblica 6 giugno 2001, n. 380. Il fascicolo verrà preso in considerazione all'atto di eventuali lavori successivi sull'opera.

COORDINATORE PER L'ESECUZIONE DEI LAVORI

(Art. 92 D.Lgs. 81/08)

Durante la realizzazione dell'opera oggetto del presente PSC, come indicato *all' art. 92 del D.Lgs. 81/08*, il coordinatore per l'esecuzione dei lavori dovrà:

- ✚ verificare, con opportune azioni di coordinamento e controllo, **l' applicazione**, da parte delle imprese esecutrici e dei lavoratori autonomi, **delle disposizioni loro pertinenti contenute nel PSC** di cui all'articolo 100, ove previsto, e la corretta applicazione delle relative procedure di lavoro.
- ✚ **verificare l'idoneità del POS**, da considerare come piano complementare di dettaglio del PSC, assicurandone la coerenza con quest'ultimo, ove previsto, adeguando il PSC e il fascicolo di cui all'articolo 91, comma 1, lettera b) in relazione all'evoluzione dei lavori ed alle eventuali modifiche intervenute, valutando le proposte delle imprese esecutrici dirette a migliorare la sicurezza in cantiere, verifica che le imprese esecutrici adeguino, se necessario, i rispettivi piani operativi di sicurezza;
- ✚ **organizzare tra i datori di lavoro**, ivi compresi i lavoratori autonomi, **la cooperazione ed il coordinamento delle attività nonché la loro reciproca informazione**;
- ✚ **verificare l'attuazione di quanto previsto negli accordi tra le parti sociali** al fine di realizzare il coordinamento tra i rappresentanti della sicurezza finalizzato al miglioramento della sicurezza in cantiere;
- ✚ **segnalare** al committente o al responsabile dei lavori, previa contestazione scritta alle imprese e ai lavoratori autonomi interessati, **le inosservanze alle disposizioni degli articoli 94, 95 e 96 e 97, comma 1, e alle prescrizioni del PSC** di cui all'art. 100 del D.Lgs. 81 (ove previsto), e propone la sospensione dei lavori, l'allontanamento delle imprese o dei lavoratori autonomi dal cantiere, o la risoluzione del contratto. *(Nel caso in cui il committente o il responsabile dei lavori non adotti alcun provvedimento in merito alla segnalazione, senza fornire idonea motivazione, il coordinatore per l'esecuzione dà comunicazione dell'inadempienza alla azienda unità sanitaria locale e alla direzione provinciale del lavoro territorialmente competente);*
- ✚ sospendere, in caso di pericolo grave e imminente, direttamente riscontrato, le singole lavorazioni fino alla verifica degli avvenuti adeguamenti effettuati dalle imprese interessate.

Nota: Nei casi di cui all'articolo 90, comma 5, del D.Lgs. 81/08 (cioè allorchè la esecuzione dei lavori o di parte di essi venga affidata a più imprese), il coordinatore per l'esecuzione, oltre a svolgere i compiti di cui al comma 1, dovrà redigere il piano di sicurezza e di coordinamento e predisporre il fascicolo, di cui all'articolo 91, comma 1, lettere a) e b), fermo restando quanto previsto al secondo periodo della medesima lettera b).

LAVORATORI AUTONOMI

(Art. 94 D.Lgs. 81/08)

I lavoratori autonomi che esercitano la propria attività nei cantieri, fermo restando gli obblighi previsto dal D.Lgs. 81/08, dovranno adeguarsi alle indicazioni fornite dal coordinatore per l'esecuzione dei lavori, ai fini della sicurezza.

DATORI DI LAVORO, DIRIGENTI E PREPOSTI DELLE IMPRESE ESECUTRICI

(Art. 96 D.Lgs. 81/08)

I datori di lavoro delle imprese affidatarie e delle imprese esecutrici, anche nel caso in cui nel cantiere operi un' unica impresa, anche familiare o con meno di dieci addetti dovranno:

- ☛ **adottare le misure conformi alle prescrizioni di sicurezza e di salute** per la logistica di cantiere e per i servizi igienico-assistenziali a disposizione dei lavoratori, come indicate nell' **Allegato XIII** del D.Lgs. 81/08;
- ☛ **predisporre l'accesso e la recinzione del cantiere** con modalità chiaramente visibili e individuabili;
- ☛ **curare la disposizione o l'accatastamento di materiali o attrezzature** in modo da evitarne il crollo o il ribaltamento;
- ☛ **curare la protezione dei lavoratori contro le influenze atmosferiche** che possono compromettere la loro sicurezza e la loro salute;
- ☛ **curare le condizioni di rimozione dei materiali pericolosi**, previo, se del caso, coordinamento con il committente o il responsabile dei lavori;
- ☛ curare che lo **stoccaggio e l'evacuazione dei detriti e delle macerie** avvengano correttamente;
- ☛ **redigere il POS** (Piano Operativo di Sicurezza) di cui all'articolo 89, comma 1, lettera h) del D.Lgs. 81/08 (*Il POS non va redatto in caso di mere forniture di materiali o attrezzature. In tali casi trovano comunque applicazione le disposizioni di cui all'articolo 26 del D.Lgs. 81/08*).

L' accettazione da parte di ciascun datore di lavoro delle imprese del piano di sicurezza e di coordinamento di cui all'articolo 100 nonché la redazione del piano operativo di sicurezza costituiscono, limitatamente al singolo cantiere interessato, adempimento alle disposizioni di cui all'articolo 17 comma 1 lettera a), all'articolo 26 commi 1 lettera b), 2, 3 e 5, e all'articolo 29 comma 3.

DATORE DI LAVORO DELL' IMPRESA AFFIDATARIA

(Art. 97 D.Lgs. 81/08)

Il datore di lavoro dell'impresa affidataria, oltre agli obblighi previsti dall'art. 96 e sopra riportati, dovrà :

- ☛ **verificare le condizioni di sicurezza dei lavori affidati e l'applicazione** delle disposizioni e delle prescrizioni **del PSC**.

Il datore di lavoro dell'impresa affidataria dovrà, inoltre:

- ☛ **coordinare gli interventi di cui agli articoli 95 e 96;**
- ☛ **verificare la congruenza dei POS delle imprese esecutrici rispetto al proprio**, prima della trasmissione dei suddetti piani operativi di sicurezza al coordinatore per l'esecuzione.

In relazione ai lavori affidati in subappalto, ove gli apprestamenti, gli impianti e le altre attività di cui al punto 4 dell'allegato XV siano effettuati dalle imprese esecutrici, l'impresa affidataria dovrà corrispondere ad esse senza alcun ribasso i relativi oneri della sicurezza.

Per lo svolgimento delle attività di cui all' articolo 97 del D.Lgs. 81/08, il datore di lavoro dell'impresa affidataria, i dirigenti e i preposti devono essere in possesso di adeguata formazione.

LAVORATORI

(Art. 20 D.Lgs. 81/08)

Ogni lavoratore, come indicato nell'art. 20 del D.Lgs. 81/08, deve prendersi cura della propria salute e sicurezza e di quella delle altre persone presenti sul cantiere, su cui ricadono gli effetti delle sue azioni o omissioni, conformemente alla sua formazione, alle istruzioni e ai mezzi forniti dal datore di lavoro.

I lavoratori devono in particolare:

- ☛ contribuire all'adempimento degli obblighi previsti a tutela della salute e sicurezza sui luoghi di lavoro;
- ☛ osservare le disposizioni e le istruzioni impartite dal datore di lavoro, dai dirigenti e dai preposti, e dal responsabile per l'esecuzione dei lavori ai fini della protezione collettiva ed individuale;
- ☛ utilizzare correttamente le attrezzature di lavoro, le sostanze e i preparati pericolosi, i mezzi di trasporto e, nonché i dispositivi di sicurezza;
- ☛ utilizzare in modo appropriato i dispositivi di protezione messi a loro disposizione;
- ☛ segnalare immediatamente al capocantiere o al responsabile per l'esecuzione dei lavori le deficienze dei mezzi e dei dispositivi, nonché qualsiasi eventuale condizione di pericolo di cui vengano a conoscenza, adoperandosi direttamente, in caso di urgenza, nell'ambito delle proprie competenze e possibilità e fatto salvo l'obbligo di cui al punto successivo per eliminare o ridurre le situazioni di pericolo grave e incombente, dandone notizia al rappresentante dei lavoratori per la sicurezza;
- ☛ non rimuovere o modificare senza autorizzazione i dispositivi di sicurezza o di segnalazione o di controllo;
- ☛ non compiere di propria iniziativa operazioni o manovre che non sono di loro competenza ovvero che possono compromettere la sicurezza propria o di altri lavoratori;

- ☛ partecipare ai programmi di formazione e di addestramento organizzati dal datore di lavoro;
- ☛ Esporre apposita tessera di riconoscimento, corredata di fotografia, contenente le generalità del lavoratore e l'indicazione del datore di lavoro.

MISURE GENERALI DI TUTELA

Come indicato nell' *articolo 95 del D.Lgs. 81/08*, durante l'esecuzione dell'opera, i datori di lavoro delle Imprese esecutrici dovranno osservare le misure generali di tutela di cui all'articolo 15 dello stesso D.Lgs. 81/08 e dovranno curare, ciascuno per la parte di competenza, in particolare:

- ☛ il mantenimento del cantiere in condizioni ordinate e di soddisfacente salubrità;
- ☛ la scelta dell'ubicazione di posti di lavoro tenendo conto delle condizioni di accesso a tali posti, definendo vie o zone di spostamento o di circolazione;
- ☛ le condizioni di movimentazione dei vari materiali;
- ☛ la manutenzione, il controllo prima dell'entrata in servizio e il controllo periodico degli apprestamenti, delle attrezzature di lavoro, degli impianti e dei dispositivi al fine di eliminare i difetti che possono pregiudicare la sicurezza e la salute dei lavoratori;
- ☛ la delimitazione e l'allestimento delle zone di stoccaggio e di deposito dei vari materiali, in particolare quando si tratta di materie e di sostanze pericolose;
- ☛ l'adeguamento, in funzione dell'evoluzione del cantiere, della durata effettiva da attribuire ai vari tipi di lavoro o fasi di lavoro;
- ☛ la cooperazione e il coordinamento tra datori di lavoro e lavoratori autonomi;
- ☛ le interazioni con le attività che avvengono sul luogo, all'interno o in prossimità del cantiere.

MISURE GENERALI DA ADOTTARE PER L'UTILIZZO DELLE ATTREZZATURE

CONFORMITA' NORMATIVA

Come previsto dall'art. 70 del D.Lgs. 81/08 il Datore di lavoro dell'Impresa esecutrice dovrà assicurare che:

- ☛ Le attrezzature di lavoro che verranno messe a disposizione dei lavoratori dovranno essere conformi alle specifiche disposizioni legislative e regolamentari di recepimento delle direttive comunitarie di prodotto.
- ☛ Le attrezzature di lavoro costruite in assenza di disposizioni legislative e regolamentari di cui al punto precedente, e quelle messe a disposizione dei lavoratori antecedentemente all'emanazione di norme legislative e regolamentari di recepimento delle direttive comunitarie di prodotto, dovranno essere conformi ai requisiti generali di sicurezza di cui all' *ALLEGATO V del D.Lgs. 81/08*.

Nota: Potranno essere considerate conformi le attrezzature di lavoro costruite secondo le prescrizioni dei decreti ministeriali adottati ai sensi dell'articolo 395 del decreto Presidente della Repubblica 27 aprile 1955, n. 547, ovvero dell'articolo 28 del decreto legislativo 19 settembre 1994, n. 626.

MODALITA' D'USO DELLE ATTREZZATURE

Per l'uso in sicurezza di macchine e attrezzature si farà riferimento a:

- ☛ Manuali di uso e manutenzione
- ☛ Schede delle attività lavorative allegate al presente piano

MANUTENZIONE ATTREZZATURE

La manutenzione :

- ☛ Dovrà essere effettuata secondo i programmi previsti dal costruttore e dalle norme di buona tecnica
- ☛ Dovrà essere registrata su apposito registro a disposizione in cantiere

UTILIZZO DI ATTREZZATURE DEL COMMITTENTE O DI ALTRE DITTE

Ogni impresa o lavoratore autonomo dovrà utilizzare la propria attrezzatura. Qualora si rendesse necessario l'utilizzo di attrezzature, presenti in cantiere, ma di proprietà di altre imprese o lavoratori autonomi, sarà attestata la consegna della stessa mediante un modulo di comodato gratuito.

L'impresa esecutrice verificherà prima dell'inizio dei lavori la conformità degli stessi e provvederà affinché gli stessi vengano mantenuti in scrupoloso stato di funzionamento durante tutto il periodo di lavoro. Nel caso si notassero dei malfunzionamenti o dei guasti si avvertirà immediatamente il committente per organizzare le necessarie riparazioni.

DISPOSITIVI DI PROTEZIONE INDIVIDUALE (DPI)

Saranno utilizzati idonei DPI marcati “CE”, al fine di ridurre i rischi di danni diretti alla salute dei lavoratori derivanti dalle attività effettuate in cantiere e durante l’uso di macchine e mezzi; in particolare i rischi sono legati a:

- le aree di lavoro e transito del cantiere;
- l’ambiente di lavoro (atmosfera, luce, temperatura, etc);
- le superfici dei materiali utilizzati e/o movimentati;
- l’utilizzo dei mezzi di lavoro manuali da cantiere;
- l’utilizzo delle macchine e dei mezzi da cantiere;
- lo svolgimento delle attività lavorative;
- le lavorazioni effettuate in quota;
- l’errata manutenzione delle macchine e dei mezzi;
- la mancata protezione (fissa o mobile) dei mezzi e dei macchinari;
- l’uso di sostanze tossiche e nocive;
- l’elettrocuzione ed abrasioni varie.



Nel processo di analisi, scelta ed acquisto di DPI da utilizzare nel cantiere sarà verificata l’adeguatezza alla fasi lavorative a cui sono destinati, il grado di protezione, le possibili interferenze con le fasi di cantiere e la coesistenza di rischi simultanei.

I DPI sono personali e quindi saranno adatti alle caratteristiche anatomiche dei lavoratori che li utilizzeranno

Dopo l’acquisto dei dispositivi i lavoratori saranno adeguatamente informati e formati circa la necessità e le procedure per il corretto uso dei DPI.

Si effettueranno verifiche relative all’uso corretto dei DPI da parte del personale interessato, rilevando eventuali problemi nell’utilizzazione: non saranno ammesse eccezioni laddove l’utilizzo sia stato definito come obbligatorio.

Sarà assicurata l’efficienza e l’igiene dei DPI mediante adeguata manutenzione, riparazione o sostituzione; inoltre, saranno predisposti luoghi adeguati per la conservazione ordinata, igienica e sicura dei DPI.

In caso di saldature, gli addetti devono essere obbligatoriamente dotati degli schermi facciali e delle protezioni del corpo onde evitare il contatto con le scintille o il danneggiamento della retina dell’occhio.

ESPOSIZIONE AL RUMORE

Ai sensi dell’art. 190 del D.Lgs. 81/08, dovrà essere valutato il rumore durante le effettive attività lavorative, prendendo in considerazione in particolare:

- Il livello, il tipo e la durata dell’esposizione, ivi inclusa ogni esposizione a rumore impulsivo
- I valori limite di esposizione ed i valori di azione di cui all’art. 188 del D.Lgs. 81/08
- Tutti gli effetti sulla salute e sulla sicurezza dei lavoratori particolarmente sensibili al rumore
- Gli effetti sulla salute e sicurezza dei lavoratori derivanti dalle interazioni tra rumore e sostanze ototossiche connesse all’attività svolta e fra rumore e vibrazioni, seguendo attentamente l’orientamento della letteratura scientifica e sanitaria ed i suggerimenti del medico competente
- Le informazioni sull’emissione di rumore fornite dai costruttori delle attrezzature impiegate, in conformità alle vigenti disposizioni in materia
- L’esistenza di attrezzature di lavoro alternative progettate per ridurre l’emissione di rumore;
- Il prolungamento del periodo di esposizione al rumore oltre l’orario di lavoro normale, in locali di cui e’ responsabile
- Le informazioni raccolte dalla sorveglianza sanitaria, comprese, per quanto possibile, quelle reperibili nella letteratura scientifica;
- La ‘disponibilità’ di dispositivi di protezione dell’udito con adeguate caratteristiche di attenuazione



CLASSI DI RISCHIO E RELATIVE MISURE DI PREVENZIONE

Fascia di appartenenza (Classi di Rischio)	Sintesi delle Misure di prevenzione (Per dettagli vedere le singole valutazioni)
Classe di Rischio 0 $L_{EX} \leq 80$ dB(A) $L_{picco} \leq 135$ dB(C)	Nessuna azione specifica (*)
Classe di Rischio 1 $80 < L_{EX} \leq 85$ dB(A) $135 < L_{picco} \leq 137$ dB(C)	INFORMAZIONE E FORMAZIONE: formazione ed informazione in relazione ai rischi provenienti dall'esposizione al rumore DPI : messa a disposizione dei lavoratori dei dispositivi di protezione individuale dell'udito (art. 193 D.Lgs. 81/08, comma 1, lettera a) VISITE MEDICHE : solo su richiesta del lavoratore o qualora il medico competente ne confermi l'opportunità (art. 196, comma 2, D.Lgs. 81/08)
Classe di Rischio 2 $85 < L_{EX} \leq 87$ dB(A) $137 < L_{picco} \leq 140$ dB(C)	INFORMAZIONE E FORMAZIONE: formazione ed informazione in relazione ai rischi provenienti dall'esposizione al rumore; adeguata informazione e formazione sull'uso corretto delle attrezzature di lavoro in modo da ridurre al minimo la loro esposizione al rumore DPI : Scelta di DPI dell'udito che consentano di eliminare il rischio per l'udito o di ridurlo al minimo, previa consultazione dei lavoratori o dei loro rappresentanti (Art. 193, comma 1, lettera c, del D.Lgs. 81/08). Si esigerà che vengano indossati i dispositivi di protezione individuale dell'udito (art. 193 D.Lgs. 81/08, comma 1, lettera b) VISITE MEDICHE : Obbligatorie (art. 196, comma 1, D.Lgs. 81/08) MISURE TECNICHE ORGANIZZATIVE : Vedere distinta
Classe di Rischio 3 $L_{EX} > 87$ dB(A) $L_{picco} > 140$ dB(C)	INFORMAZIONE E FORMAZIONE: formazione ed informazione in relazione ai rischi provenienti dall'esposizione al rumore; adeguata informazione e formazione sull'uso corretto delle attrezzature di lavoro in modo da ridurre al minimo la loro esposizione al rumore DPI : Scelta di dispositivi di protezione individuale dell'udito che consentano di eliminare il rischio per l'udito o di ridurlo al minimo, previa consultazione dei lavoratori o dei loro rappresentanti (Art. 193, comma 1, lettera c, del D.Lgs. 81/08) Imposizione dell'obbligo di indossare DPI dell'udito in grado di abbassare l'esposizione al di sotto dei valori inferiori di azione salvo richiesta e concessione di deroga da parte dell'organo di vigilanza competente (art. 197 D.Lgs. 81/08) Verifica l'efficacia dei DPI e verifica che l'esposizione scenda al di sotto del valore inferiore di azione VISITE MEDICHE : Obbligatorie (art. 196, comma 1, D.Lgs. 81/08) MISURE TECNICHE ORGANIZZATIVE : Vedere distinta

(*) Nel caso in cui il Livello di esposizione sia pari a 80 dB(A) verrà effettuata la Formazione ed informazione in relazione ai rischi provenienti dall'esposizione al rumore.

MISURE TECNICHE ORGANIZZATIVE

Per le Classi di Rischio **2** e **3**, verranno applicate le seguenti misure tecniche ed organizzative volte a ridurre l'esposizione al rumore, come previsto :

- ☛ Segnalazione, mediante specifica cartellonistica, dei luoghi di lavoro dove i lavoratori possono essere esposti ad un rumore al di sopra dei valori superiori di azione, nonché. Dette aree saranno inoltre delimitate e l'accesso alle stesse sarà limitato.
- ☛ Adozione di altri metodi di lavoro che implicano una minore esposizione al rumore;
- ☛ Scelta di attrezzature di lavoro adeguate, tenuto conto del lavoro da svolgere, che emettano il minor rumore possibile, inclusa l'eventualità di rendere disponibili ai lavoratori attrezzature di lavoro conformi ai requisiti di cui al titolo III, il cui obiettivo o effetto è di limitare l'esposizione al rumore;
- ☛ Progettazione della struttura dei luoghi e dei posti di lavoro;

- Adozione di misure tecniche per il contenimento del rumore trasmesso per via aerea, quali schermature, involucri o rivestimenti realizzati con materiali fonoassorbenti;
- Adozione di misure tecniche per il contenimento del rumore strutturale, quali sistemi di smorzamento o di isolamento;
- Opportuni programmi di manutenzione delle attrezzature di lavoro, del luogo di lavoro e dei sistemi sul posto di lavoro;
- Riduzione del rumore mediante una migliore organizzazione del lavoro attraverso la limitazione della durata e dell'intensità dell'esposizione e l'adozione di orari di lavoro appropriati, con sufficienti periodi di riposo.

Nel caso in cui, data la natura dell'attività, il lavoratore benefici dell'utilizzo di locali di riposo messi a disposizione dal datore di lavoro, il rumore in questi locali sarà ridotto a un livello compatibile con il loro scopo e le loro condizioni di utilizzo

MOVIMENTAZIONE MANUALE DEI CARICHI

Per i lavoratori addetti alla movimentazione manuale dei carichi, dovranno essere valutate attentamente le condizioni di movimentazione e, con la metodologia del NIOSH (National Institute for Occupational Safety and Health), occorrerà calcolare sia i pesi limite raccomandati, sia gli indici di sollevamento. In funzione dei valori di questi ultimi dovranno essere determinate le misure di tutela.

Le valutazioni, effettuate dai datori di lavoro delle Imprese esecutrici, dovranno essere allegate ai rispettivi POS.

SOSTANZE E PRODOTTI CHIMICI

ATTIVITA' INTERESSATE

Risultano interessate tutte le attività lavorative nelle quali vi sia la presenza di prodotti, originati da una reazione chimica voluta e controllata dall'uomo, potenzialmente pericolosi per l'uomo stesso.

Prima dell'attività

- ☞ tutte le lavorazioni devono essere precedute da una valutazione tesa ad evitare l'impiego di sostanze chimiche nocive e a sostituire ciò che è nocivo con ciò che non lo è o lo è meno;
- ☞ prima dell'impiego della specifica sostanza occorre consultare l'etichettatura e le istruzioni per l'uso al fine di applicare le misure di sicurezza più opportune (il significato dei simboli, le frasi di rischio ed i consigli di prudenza sono di seguito riportati);
- ☞ la quantità dell'agente chimico da impiegare deve essere ridotta al minimo richiesto dalla lavorazione;
- ☞ tutti i lavoratori addetti o comunque presenti devono essere adeguatamente informati e formati sulle modalità di deposito e di impiego delle sostanze, sui rischi per la salute connessi, sulle attività di prevenzione da porre in essere e sulle procedure anche di pronto soccorso da adottare in caso di emergenza.

Durante l'attività

- ☞ è fatto assoluto divieto di fumare, mangiare o bere sul posto di lavoro;
- ☞ è indispensabile indossare l'equipaggiamento idoneo (guanti, calzature, maschere per la protezione delle vie respiratorie, tute etc.) da adottarsi in funzioni degli specifici agenti chimici presenti.

Dopo l'attività

- ☞ tutti gli esposti devono seguire una scrupolosa igiene personale che deve comprendere anche il lavaggio delle mani, dei guanti, delle calzature e degli altri indumenti indossati;
- ☞ deve essere prestata una particolare attenzione alle modalità di smaltimento degli eventuali residui della lavorazione (es. contenitori usati).

PRONTO SOCCORSO E MISURE DI EMERGENZA

Al verificarsi di situazioni di allergie, intossicazioni e affezioni riconducibili all'utilizzo di agenti chimici è necessario condurre l'interessato al più vicino centro di Pronto Soccorso.

SORVEGLIANZA SANITARIA

Sono sottoposti a sorveglianza sanitaria, previo parere del medico competente, tutti i soggetti che utilizzano o che si possono trovare a contatto con agenti chimici considerati pericolosi in conformità alle indicazioni contenute nell'etichetta delle sostanze impiegate.

DISPOSITIVI DI PROTEZIONE INDIVIDUALE OBBLIGATORI

In funzione delle sostanze utilizzate, occorrerà indossare uno o più dei seguenti DPI marcati "CE" (o quelli indicati in modo specifico dalle procedure di sicurezza di dettaglio):

- ☞ guanti
- ☞ calzature
- ☞ occhiali protettivi
- ☞ indumenti protettivi adeguati
- ☞ maschere per la protezione delle vie respiratorie



RICONOSCIMENTO DELLE SOSTANZE PERICOLOSE NEI PRODOTTI CHIMICI

Le norme, discendenti dalla legge 29 maggio 1974, n. 256 concernente la "classificazione e disciplina dell'imballaggio e dell'etichettatura delle sostanze e dei preparati pericolosi", impongono di riportare sulla



confezione di tali sostanze determinati simboli e sigle e consentono, per gli oltre mille prodotti o sostanze per le quali tali indicazioni sono obbligatorie, di ottenere informazioni estremamente utili.

Analoghe informazioni sono riportate, in forma più esplicita, nella scheda tossicologica relativa al prodotto pericoloso che è fornita o può essere richiesta al fabbricante.

Prodotti non soggetti all'obbligo di etichettatura non sono considerati pericolosi.

Specie le informazioni deducibili dall'etichettatura non sono di immediata comprensione in quanto vengono date tramite simboli e sigle che si riferiscono ad una ben precisa e codificata "chiave" di lettura.

Al di là del nome della sostanza o del prodotto, che essendo un nome "chimico" dice ben poco all'utilizzatore, elementi preziosi sono forniti:

-  dal simbolo
-  dal richiamo a rischi specifici
-  dai consigli di prudenza.

I SIMBOLI

Sono stampati in **nero** su fondo **giallo-arancione** e sono i seguenti:

Simbolo	Significato	Pericoli e Precauzioni
	esplosivo (E): una bomba che esplode;	Pericolo: Questo simbolo indica prodotti che possono esplodere in determinate condizioni. Precauzioni: Evitare urti, attriti, scintille, calore.
	comburente (O): una fiamma sopra un cerchio;	Pericolo: Sostanze ossidanti che possono infiammare materiale combustibile o alimentare incendi già in atto rendendo più difficili le operazioni di spegnimento. Precauzioni: Tenere lontano da materiale combustibile.
	facilmente infiammabile (F): una fiamma;	Pericolo: Sostanze autoinfiammabili. Prodotti chimici infiammabili all'aria. Precauzioni: Conservare lontano da qualsiasi fonte di accensione. Pericolo: Prodotti chimici che a contatto con l'acqua formano rapidamente gas infiammabili. Precauzioni: Evitare il contatto con umidità o acqua Pericolo: Liquidi con punto di infiammabilità inferiore a 21°C. Precauzioni: Tenere lontano da fiamme libere, sorgenti di calore e scintille. Pericolo: Sostanze solide che si infiammano facilmente dopo breve contatto con fonti di accensione. Precauzioni: Conservare lontano da qualsiasi fonte di accensione
	tossico (T): un teschio su tibie incrociate;	Pericolo: Sostanze molto pericolose per la salute per inalazione, ingestione o contatto con la pelle, che possono anche causare morte. Possibilità di effetti irreversibili da esposizioni occasionali, ripetute o prolungate. Precauzioni: Evitare il contatto, inclusa l'inalazione di vapori e, in caso di malessere, consultare il medico.
	nocivo (Xn): una croce di Sant'Andrea;	Pericolo: Nocivo per inalazione, ingestione o contatto con la pelle. Possibilità di effetti irreversibili da esposizioni occasionali, ripetute o prolungate. Precauzioni: Evitare il contatto, inclusa l'inalazione di vapori e, in caso di malessere, consultare il medico
	corrosivo (C): la raffigurazione dell'azione corrosiva di un acido;	Pericolo: Prodotti chimici che per contatto distruggono sia tessuti viventi che attrezzature. Precauzioni: Non respirare i vapori ed evitare il contatto con la pelle, occhi ed indumenti.
	irritante (Xi): una croce di Sant'Andrea;	Pericolo: Questo simbolo indica sostanze che possono avere effetto irritante per pelle, occhi ed apparato respiratorio. Precauzioni: Non respirare i vapori ed evitare il contatto con pelle.
	altamente o estremamente infiammabile (F+): una fiamma;	Pericolo: Liquidi con punto di infiammabilità inferiore a 0°C e con punto di ebollizione/punto di inizio dell'ebollizione non superiore a 5°C. Precauzioni: Conservare lontano da qualsiasi fonte di accensione. Pericolo: Sostanze gassose infiammabili a contatto con l'aria a temperatura ambiente e pressione atmosferica. Precauzioni: Evitare la formazione di miscele aria-gas infiammabili e tenere lontano da fonti di accensione.
	altamente tossico o molto tossico (T+): un teschio su tibie incrociate.	Pericolo: Sostanze estremamente pericolose per la salute per inalazione, ingestione o contatto con la pelle, che possono anche causare morte. Possibilità di effetti irreversibili da esposizioni occasionali, ripetute o prolungate. Precauzioni: Evitare il contatto, inclusa l'inalazione di vapori e, in caso di malessere, consultare il medico.
	Pericoloso per l'ambiente (N)	Pericolo: Sostanze nocive per l'ambiente acquatico (organismi acquatici, acque) e per l'ambiente terrestre (fauna, flora, atmosfera) o che a lungo termine hanno effetto dannoso. Precauzioni: Non disperdere nell'ambiente.

Sezione 5 - PACCHETTO DI MEDICAZIONE ED EMERGENZE

PACCHETTO DI MEDICAZIONE

Nel cantiere sarà presente almeno un **pacchetto di medicazione** contenente il seguente materiale :

- ☞ un tubetto di sapone in polvere;
- ☞ una bottiglia da gr. 250 di alcool denaturato;
- ☞ tre fiale da cc. 2 di alcool iodato all'1%;
- ☞ due fiale da cc. 2 di ammoniaca;
- ☞ un preparato antiustione;
- ☞ un rotolo di cerotto adesivo da m. 1 x cm. 2;
- ☞ due bende di garza idrofila da m. 5 x cm. 5 ed una da m. 5 x cm. 7;
- ☞ dieci buste da 5 compresse di garza idrofila sterilizzata da cm. 10 x 10;
- ☞ tre pacchetti da gr. 20 di cotone idrofilo;
- ☞ tre spille di sicurezza;
- ☞ un paio di forbici;
- ☞ istruzioni sul modo di usare i presidi suddetti e di prestare i primi soccorsi in attesa del medico.



Inoltre, dovranno essere presenti, ai sensi del decreto N. 388 del 15 Luglio 2003, i seguenti presidi non elencati precedentemente (contenuti nello stesso pacchetto di medicazione o in altro pacchetto):

- ☞ Guanti sterili monouso (2 paia)
- ☞ Flacone di soluzione cutanea di iodopovidone al 10% di iodio da 125 ml (1)
- ☞ Flacone di soluzione fisiologica (sodio cloruro 0,9%) da 250 ml (1)
- ☞ Compresse di garza sterile 18 x 40 in buste singole (1)
- ☞ Compresse di garza sterile 10 x 10 in buste singole (3)
- ☞ Pinzette da medicazione sterili monouso (1)
- ☞ Confezione di cotone idrofilo (1)
- ☞ Confezione di cerotti di varie misure pronti all'uso (1)
- ☞ Rotolo di cerotto alto cm 2,5 (1)
- ☞ Rotolo di benda orlata alta cm 10 (1)
- ☞ Un paio di forbici (1)
- ☞ Un laccio emostatico (1)
- ☞ Confezione di ghiaccio pronto uso (1)
- ☞ Sacchetti monouso per la raccolta di rifiuti sanitari (1)
- ☞ Istruzioni sul modo di usare i presidi suddetti e di prestare i primi soccorsi in attesa del servizio di emergenza.

PROCEDURE D'EMERGENZA

COMPITI E PROCEDURE GENERALI

Nel cantiere saranno sempre presenti gli addetti al pronto soccorso, alla prevenzione incendi ed alla evacuazione, come indicato nella sezione specifica "Anagrafica Impresa Esecutrice". In cantiere sarà esposta una tabella ben visibile riportante almeno i seguenti numeri telefonici:

- ☞ Vigili del Fuoco
- ☞ Pronto soccorso
- ☞ Ospedale
- ☞ Vigili Urbani
- ☞ Carabinieri
- ☞ Polizia

In situazione di emergenza (incendio, infortunio, calamità) il lavoratore dovrà chiamare l'addetto all'emergenza che si attiverà secondo le indicazioni sotto riportate. Solo in assenza dell'addetto all'emergenza, il lavoratore potrà attivare la procedura sotto elencata

NUMERI UTILI

ENTE	CITTÀ	INDIRIZZO	N.ro TELEFONICO

CHIAMATA SOCCORSI ESTERNI

In caso d'incendio

- ☞ Chiamare i vigili del fuoco telefonando al 115.
- ☞ Rispondere con calma alle domande dell'operatore dei vigili del fuoco che richiederà: indirizzo e telefono dell'azienda, informazioni sull'incendio.
- ☞ Non interrompere la comunicazione finché non lo decide l'operatore.
- ☞ Attendere i soccorsi esterni al di fuori dell'azienda.

In caso d'infortunio o malore

- ☞ Chiamare il SOCCORSO PUBBLICO componendo il numero telefonico 118.
- ☞ Rispondere con calma alle domande dell'operatore che richiederà: cognome e nome, indirizzo, n. telefonico ed eventuale percorso per arrivarci, tipo di incidente: descrizione sintetica della situazione, numero dei feriti, ecc.
- ☞ Conclusa la telefonata, lasciare libero il telefono: potrebbe essere necessario richiamarvi.

REGOLE COMPORTAMENTALI

- ☞ Seguire i consigli dell'operatore della Centrale Operativa 118.
- ☞ Osservare bene quanto sta accadendo per poterlo riferire.
- ☞ Prestare attenzione ad eventuali fonti di pericolo (rischio di incendio, ecc.).
- ☞ Incoraggiare e rassicurare il paziente.
- ☞ Inviare, se del caso, una persona ad attendere l'ambulanza in un luogo facilmente individuabile.
- ☞ Assicurarsi che il percorso per l'accesso della lettiga sia libero da ostacoli.

Sezione 6 - SCELTE PROGETTUALI ED ORGANIZZATIVE

DESCRIZIONE DELL'OPERA

Trattasi di opere interne di ristrutturazione di locali condominiali da adibirsi ad alloggi

CONTESTO URBANISTICO DEL CANTIERE

L'area in cui si trova il fabbricato su cui si andrà ad intervenire è periferica ed accessibile grazie ad una strada di quartiere che permette l'accesso alle aree comuni ed ai parcheggi di pertinenza.

Idonea cartellonistica andrà dunque apposta nell'area di cantiere.

Il cantiere è dislocato parte a terra e parte al quinto piano delle scale D/OF/Q di un edificio residenziale, pertanto si dovranno adottare tutte le misure di sicurezza riguardanti gli spazi pedonali e carrabili

ORGANIZZAZIONE DEGLI SPAZI NELL'AREA DI CANTIERE

L'area di cantiere sarà dislocata presso l'area condominiale interna al complesso in una zona non interessata dai parcheggi, in modo da non creare interferenze con gli inquilini, nelle zone frontali di parcheggio e di accesso agli androni delle scale.

Sezione 7 - CONTENUTI MINIMI DEI POS - COORDINAMENTO E CONTROLLO

CONTENUTI MINIMI DEI POS DELLE IMPRESE ESECUTRICI

All'inizio di ogni attività, le ditte appaltatrici dovranno presentare al Coordinatore in Fase di Esecuzione un proprio Piano Operativo di Sicurezza (**POS**) in ottemperanza al D. Lgs. 81/08.

Il **POS** é redatto a cura di ciascun datore di lavoro delle imprese esecutrici, ai sensi dell'articolo 17 del D.Lgs. 81/08, in riferimento al singolo cantiere interessato. Il POS deve considerarsi quale piano di dettaglio rispetto a quanto indicato nel presente Piano della Sicurezza e di Coordinamento.

Esso deve contenere almeno i seguenti elementi:

Dati identificativi dell' Impresa esecutrice

- il nominativo del datore di lavoro, gli indirizzi ed i riferimenti telefonici della sede legale e degli uffici di cantiere;
- la specifica attività e le singole lavorazioni svolte in cantiere dall'impresa esecutrice e dai lavoratori autonomi subaffidatari;
- i nominativi degli addetti al pronto soccorso, antincendio ed evacuazione dei lavoratori e, comunque, alla gestione delle emergenze in cantiere, del rappresentante dei lavoratori per la sicurezza, aziendale o territoriale, ove eletto o designato;
- il nominativo del medico competente (ove previsto);
- il nominativo del responsabile del servizio di prevenzione e protezione;
- i nominativi del direttore tecnico di cantiere e del capocantiere;
- il numero e le relative qualifiche dei lavoratori dipendenti dell'impresa esecutrice e dei lavoratori autonomi operanti in cantiere per conto della stessa impresa;

Indicazione delle specifiche MANSIONI, inerenti la sicurezza, svolte in cantiere da ogni figura nominata allo scopo dall'impresa esecutrice;

la descrizione dell'attività di cantiere, delle modalità organizzative e dei turni di lavoro;

l'elenco dei ponteggi, dei ponti su ruote a torre e di altre opere provvisorie di notevole importanza, delle macchine e degli impianti utilizzati nel cantiere;

l'elenco delle sostanze e preparati pericolosi utilizzati nel cantiere con le relative schede di sicurezza;

l'esito del rapporto di valutazione del rumore;



l'individuazione delle misure preventive e protettive, integrative rispetto a quelle contenute nel PSC, adottate in relazione ai rischi connessi alle proprie lavorazioni in cantiere;

le procedure complementari e di dettaglio, richieste dal PSC;

l'elenco dei dispositivi di protezione individuale forniti ai lavoratori occupati in cantiere;

la documentazione in merito all'informazione ed alla formazione fornite ai lavoratori occupati in cantiere.

Il **POS** dell'impresa affidataria dell'appalto deve inoltre contenere:

-  l'indicazione dei subappalti in termini di giornate lavorative e di numero di lavoratori impiegati in media nel cantiere.
-  La previsione delle date o delle fasi lavorative di inizio e fine di ciascun subappalto previsto.

AZIONI DI COORDINAMENTO

Dovranno essere realizzate le seguenti azioni di coordinamento, a cura del Coordinatore per l'esecuzione dei lavori:

- ☛ i rappresentanti per la sicurezza dei lavoratori delle imprese esecutrici saranno interpellati dal Coordinatore per l'esecuzione al fine di verificare l'attuazione di quanto previsto negli accordi tra le parti sociali al fine di realizzare il coordinamento tra gli stessi rappresentanti della sicurezza finalizzato al miglioramento della sicurezza in cantiere;
- ☛ ogniqualvolta l'andamento dei lavori lo richieda ed in particolare in occasione di fasi di lavoro critiche, il Coordinatore per l'esecuzione prenderà iniziative atte a stabilire la necessaria collaborazione fra i datori di lavoro, ivi compresi i lavoratori autonomi, nonché la loro reciproca informazione;
- ☛ prima dell'inizio dei lavori, il Coordinatore per l'esecuzione riunirà i responsabili dell'impresa affidataria e delle altre imprese esecutrici presenti ed illustrerà loro il contenuto del PSC e si accerterà della loro presa visione del PSC stesso, relativamente alle fasi lavorative di loro competenza;
- ☛ prima dell'inizio di fasi critiche di lavorazione, comportanti rischi particolari, le imprese esecutrici verranno riunite per chiarire i rispettivi ruoli e competenze.

AZIONI DI CONTROLLO

Saranno eseguiti, da parte del Coordinatore per l'esecuzione, periodici sopralluoghi sul cantiere tesi ad accertare la corretta applicazione del **PSC**. Per ciascun sopralluogo verrà redatto un verbale controfirmato dal direttore tecnico del cantiere o dal preposto. Copia del verbale sarà depositata nell'ufficio del cantiere. Nel verbale saranno incluse disposizioni di dettaglio, relative alla sicurezza, anche a parziale modifica ed integrazione del **PSC**.

In caso di accertamento di inosservanze alle disposizioni degli articoli 94, 95 e 96 del D.Lgs. 81/08 e alle prescrizioni del piano di cui all'articolo 100 dello stesso D.Lgs., il Coordinatore per l'esecuzione:

- ☛ dovrà segnalare al committente e al responsabile dei lavori, previa contestazione scritta alle imprese e ai lavoratori autonomi interessati, le inosservanze riscontrate, e dovrà proporre la sospensione dei lavori, l'allontanamento delle imprese o dei lavoratori autonomi dal cantiere, o la risoluzione del contratto. Nel caso in cui il committente o il responsabile dei lavori non adotti alcun provvedimento in merito alla segnalazione, senza fornire idonea motivazione, il coordinatore per l'esecuzione dà comunicazione dell'inadempienza alla azienda unità sanitaria locale e alla direzione provinciale del lavoro territorialmente competenti;

Se, nel corso del sopralluogo, il Coordinatore per l'esecuzione verificherà l'esistenza di una situazione di pericolo grave ed imminente, egli provvederà a:

- ☛ sospendere, in caso di pericolo grave e imminente, direttamente riscontrato, le singole lavorazioni fino alla verifica degli avvenuti adeguamenti effettuati dalle imprese interessate (art. 92, comma 1, lettera f), D.Lgs. 81/08)

Subito dopo ne darà comunicazione al datore di lavoro o ai suoi rappresentanti e redigerà apposito verbale. La sospensione della lavorazione dovrà essere mantenuta fino al nulla osta del Coordinatore per l'esecuzione alla ripresa del lavoro, dopo avere constatato l'eliminazione della causa che l'ha determinata.

AGGIORNAMENTI DEI PIANI DI SICUREZZA

Gli aggiornamenti del **PSC**, a cura del Coordinatore per l'esecuzione, saranno effettuati in occasione di circostanze che modifichino sostanzialmente il contenuto del piano ed abbiano carattere generale e non specifico.

In caso di aggiornamento del **PSC**, il Coordinatore per l'esecuzione potrà chiedere alle imprese esecutrici l'aggiornamento del relativo **POS**. In occasione di revisioni del piano di sicurezza e coordinamento, il Coordinatore per l'esecuzione prenderà le iniziative necessarie per informare i responsabili di tutte le imprese esecutrici, interessate dalle modifiche, sul contenuto delle modifiche apportate.

INTERFERENZE TRA LAVORAZIONI DI DIVERSE IMPRESE

Ai sensi del punto 2.3 dell' Allegato XV del D. Lgs. 81/08 (*"Il coordinatore per la progettazione effettua l'analisi delle interferenze tra le lavorazioni, anche quando sono dovute alle lavorazioni di una stessa impresa esecutrice o alla presenza di lavoratori autonomi, e predisporre il cronoprogramma dei lavori"*) ed in riferimento alle interferenze tra le lavorazioni, il PSC contiene uno specifico allegato denominato "DIAGRAMMA DI GANTT E STUDIO DELLE INTERFERENZE" riportante le prescrizioni operative per lo sfasamento spaziale o temporale delle lavorazioni interferenti e le modalità di verifica del rispetto di tali prescrizioni; nel caso di rischi di interferenza non eliminabili, sono state indicate le misure preventive e protettive e gli eventuali dispositivi di protezione individuale aggiuntivi, atti a ridurre al minimo tali rischi.

I lavoratori addetti alle fasi interferenti dovranno essere informati adeguatamente mediante le previste azioni di coordinamento da parte del responsabile in fase di esecuzione.

USO COMUNE DI ATTREZZATURE E SERVIZI

Le misure di coordinamento relative all'uso comune di apprestamenti, attrezzature, infrastrutture, mezzi e servizi di protezione collettiva, sono state definite analizzando il loro uso comune da parte di più imprese e lavoratori autonomi.

In particolare:

- **impianti** quali gli impianti elettrici;
- **Infrastrutture** quali i servizi igienico - assistenziali, viabilità, ecc.
- **Attrezzature** quali la centrale di betonaggio, la gru e/o l'auto-gru, le macchine operatrici, ecc.
- **Mezzi e servizi di protezione collettiva** quali ponteggi, impalcati, segnaletica di sicurezza, avvisatori acustici, cassette di pronto soccorso, funzione di pronto soccorso, illuminazione di emergenza, estintori, funzione di gestione delle emergenze, ecc.
- **Mezzi logistici** (approvvigionamenti esterni di ferro lavorato e calcestruzzo confezionato).

La **regolamentazione** andrà fatta indicando, da parte della Impresa esecutrice:

- **il responsabile** della predisposizione dell'impianto/servizio **con i relativi tempi**;
- **le modalità e i vincoli per l'utilizzo** degli altri soggetti;
- **le modalità della verifica** nel tempo ed il relativo responsabile.

E' fatto, dunque, obbligo all'impresa esecutrice di indicare nel Piano Operativo di Sicurezza, in caso di subappalti, tutte le misure di dettaglio al fine di regolamentare in sicurezza l'utilizzo comune di tutte le attrezzature e servizi di cantiere, nonché di indicare le modalità previste per la relativa verifica.

Come previsto al punto 2.3.5. dell'Allegato XV del D.Lgs. 81/08, il coordinatore per l'esecuzione dei lavori integrerà il PSC con i nominativi delle imprese esecutrici e dei lavoratori autonomi tenuti ad attivare quanto previsto e, previa consultazione delle stesse imprese esecutrici e dei lavoratori autonomi interessati, indicherà la relativa cronologia di attuazione e le modalità di verifica.

STIMA DEI COSTI DELLA SICUREZZA

I costi della sicurezza, come risulta dall'allegato elaborato specifico, ammontano ad Euro € 10.000,00

Sezione 8 - QUADRO RIEPILOGATIVO DELLE LAVORAZIONI**ATTIVITA' LAVORATIVE E FASI DI LAVORO**

Nella seguente tabella sono riportate le lavorazioni oggetto del presente Piano di Sicurezza, che sono state suddivise in ATTIVITA' LAVORATIVE (costituenti i diversi raggruppamenti omogenei) ed in FASI DI LAVORO.

ATTIVITÀ/GRUPPI	DESCRIZIONE
GRUPPO 1	DEMOLIZIONE DI PAVIMENTI E MASSETTI DI SOTTO PAVIMENTO
Attività 1	DEMOLIZIONE RIVESTIMENTI
Attività 2	DEMOLIZIONE DI MASSETTI
Attività 3	RIMOZIONE DI PAVIMENTI

ATTIVITÀ/GRUPPI	DESCRIZIONE
GRUPPO 2	TRASPORTO A DISCARICA
Attività 2	MOVIMENTAZIONE MANUALE DEI CARICHI
Attività 1	SCARICO E MOVIMENTAZIONE MATERIALE EDILE

ATTIVITÀ/GRUPPI	DESCRIZIONE
GRUPPO 3	RIMOZIONE DI INFISSI IN FERRO
Attività 1	RIMOZIONE DI SERRAMENTI INTERNI ED ESTERNI

ATTIVITÀ/GRUPPI	DESCRIZIONE
GRUPPO 4	TRAMEZZATURE INTERNE
Attività 1	DEMOLIZIONE MURATURE E TRAMEZZI
Attività 2	MURATURE E TRAMEZZI

ATTIVITÀ/GRUPPI	DESCRIZIONE
GRUPPO 5	RIFACIMENTO MASSETTI PAVIMENTI E RIVESTIMENTI
Attività 1	ESECUZIONE DI MASSETTI
Attività 2	PAVIMENTI E RIVESTIMENTI

ATTIVITÀ/GRUPPI	DESCRIZIONE
GRUPPO 6	REALIZZAZIONE IMPIANTI INTERNI
Attività 1	DEMOLIZIONE IMPIANTI
Attività 2	IMPIANTO ELETTRICO INTERNO
Attività 3	IMPIANTO IGIENICO SANITARIO
Attività 4	IMPIANTO DI RISCALDAMENTO AUTONOMO

ATTIVITÀ/GRUPPI	DESCRIZIONE
GRUPPO 7	INTONACI E TINTEGGIATURA
Attività 1	INTONACO TRADIZIONALE
Attività 2	TINTEGGIATURE INTERNE

ATTIVITÀ/GRUPPI	DESCRIZIONE
GRUPPO 8	INFISSI INTERNI ED ESTERNI

Lavori di realizzazione di n. 3 alloggi in Fondi Via Lazio lotto 15° – scale C/H

Attività 1	POSA INFISSI ESTERNI
Attività 2	POSA INFISSI INTERNI

ATTIVITA' LAVORATIVE E LAVORATORI ADDETTI

Nella seguente tabella sono riportati i nominativi dei lavoratori addetti ai lavori oggetto del presente Piano di Sicurezza, che sono state suddivisi, come già indicato, in ATTIVITA' e FASI DI LAVORO.

ATTIVITA' LAVORATIVE E MACCHINE/ATTREZZATURE UTILIZZATE

Nella seguente tabella sono riportate le macchine/attrezzature utilizzate per le lavorazioni oggetto del presente Piano di Sicurezza, che sono state suddivise in ATTIVITA' E FASI DI LAVORO.

Gruppo 1**DEMOLIZIONE DI PAVIMENTI E MASSETTI DI SOTTO PAVIMENTO**

ATTIVITÀ 1	DEMOLIZIONE RIVESTIMENTI	
	ATTREZZATURA	Dettagli / Note
	ATTREZZI MANUALI DI USO COMUNE	Utensili manuali quali martelli, pinze, cazzuole, pale, ecc. Devono essere integri, di buona qualità ed idonei alle lavorazioni da effettuare; i manici devono essere correttamente fissati e non devono presentare incrinature o scheggiature in grado di produrre ferite.
	MARTELLO DEMOLITORE ELETTRICO	Attrezzo ad alimentazione elettrica utilizzato per le piccole demolizioni di intonaco, calcestruzzo, ecc
	MAZZA E SCALPELLO	Attrezzo comune per lavori diversi di cantiere.

ATTIVITÀ 2**DEMOLIZIONE DI MASSETTI**

	ATTREZZATURA	Dettagli / Note
	ATTREZZI MANUALI DI USO COMUNE	Utensili manuali quali martelli, pinze, cazzuole, pale, ecc. Devono essere integri, di buona qualità ed idonei alle lavorazioni da effettuare; i manici devono essere correttamente fissati e non devono presentare incrinature o scheggiature in grado di produrre ferite.
	MARTELLO DEMOLITORE ELETTRICO	Attrezzo ad alimentazione elettrica utilizzato per le piccole demolizioni di intonaco, calcestruzzo, ecc

ATTIVITÀ 3**RIMOZIONE DI PAVIMENTI**

	ATTREZZATURA	Dettagli / Note
	ATTREZZI MANUALI DI USO COMUNE	Utensili manuali quali martelli, pinze, cazzuole, pale, ecc. Devono essere integri, di buona qualità ed idonei alle lavorazioni da effettuare; i manici devono essere correttamente fissati e non devono presentare incrinature o scheggiature in grado di produrre ferite.
	MARTELLO DEMOLITORE ELETTRICO	Attrezzo ad alimentazione elettrica utilizzato per le piccole demolizioni di intonaco, calcestruzzo, ecc
	MAZZA E SCALPELLO	Attrezzo comune per lavori diversi di cantiere.

Gruppo 2**CALO IN BASSO E TRASPORTO A DISCARICA****ATTIVITÀ 1****SCARICO E MOVIMENTAZIONE MATERIALE EDILE**

ATTREZZATURA	Dettagli / Note
CARRELLO ELEVATORE	Attrezzo meccanico per il sollevamento di materiali in genere, ecc.
AUTOCARRO CON GRU	Autocarro attrezzato con gru, utilizzata per il sollevamento di materiale e di attrezzature di vario genere.
GANCI, FUNI, IMBRACATURE	Attrezzature utilizzate per la movimentazione ed il sollevamento di carichi diversi.

ATTIVITÀ 2	MOVIMENTAZIONE MANUALE DEI CARICHI	
	ATTREZZATURA	Dettagli / Note

Gruppo 3	RIMOZIONE DI INFISSI IN LEGNO
----------	-------------------------------

ATTIVITÀ 1	RIMOZIONE DI SERRAMENTI INTERNI ED ESTERNI	
	ATTREZZATURA	Dettagli / Note
	ATTREZZI MANUALI DI USO COMUNE	Utensili manuali quali martelli, pinze, cazzuole, pale, ecc. Devono essere integri, di buona qualità ed idonei alle lavorazioni da effettuare; i manici devono essere correttamente fissati e non devono presentare incrinature o scheggiature in grado di produrre ferite.
	GANCI, FUNI, IMBRACATURE	Attrezzature utilizzate per la movimentazione ed il sollevamento di carichi diversi.
	GRU	Attrezzatura utilizzata per il sollevamento e la movimentazione dei carichi in cantiere. Tutte le manovre devono essere effettuate da gruista specializzato.

Gruppo 4	TRAMEZZATURE INTERNE
----------	----------------------

ATTIVITÀ 1	DEMOLIZIONE MURATURE E TRAMEZZI	
	ATTREZZATURA	Dettagli / Note
	ATTREZZI MANUALI DI USO COMUNE	Utensili manuali quali martelli, pinze, cazzuole, pale, ecc. Devono essere integri, di buona qualità ed idonei alle lavorazioni da effettuare; i manici devono essere correttamente fissati e non devono presentare incrinature o scheggiature in grado di produrre ferite.
	MARTELLO DEMOLITORE ELETTRICO	Attrezzo ad alimentazione elettrica utilizzato per le piccole demolizioni di intonaco, calcestruzzo, ecc
	MAZZA E SCALPELLO	Attrezzo comune per lavori diversi di cantiere.
	PICCONE	Attrezzatura manuale utilizzata per lavori diversi in cantiere.

ATTIVITÀ 2	MURATURE E TRAMEZZI	
	ATTREZZATURA	Dettagli / Note

ATTREZZI MANUALI DI USO COMUNE	Utensili manuali quali martelli, pinze, cazzuole, pale, ecc. Devono essere integri, di buona qualità ed idonei alle lavorazioni da effettuare; i manici devono essere correttamente fissati e non devono presentare incrinature o scheggiature in grado di produrre ferite.
GRU	Attrezzatura utilizzata per il sollevamento e la movimentazione dei carichi in cantiere. Tutte le manovre devono essere effettuate da gruista specializzato.
MOLAZZA	<p>La molazza è una macchina da cantiere utilizzata per la preparazione delle malte pozzolaniche. Essendo richiesta per tali malte una stabilità granulometrica, si rende necessaria la macinazione della pozzolana prima dell'impasto. L'azione di schiacciamento viene realizzata per mezzo di due mole ruotanti attorno ad un asse verticale posto all'interno di una vasca circolare realizzata in lamiera metallica.</p> <p>Le molazze devono essere corredate di protezioni che impediscano:</p> <ul style="list-style-type: none"> - il contatto accidentale di parti del corpo del lavoratore con parti mobili e/o sporgenti del recipiente rotante (barriere idonee); - il contatto accidentale di parte del corpo dell'operatore con gli organi lavoratori in movimento (mole, mescolatrici, raschiatori), nonché l'afferramento di indumenti con conseguenti trascinarsi, caduta e schiacciamento del lavoratore nella macchina. In particolare si dovrà prevedere un dispositivo di blocco collegato con gli organi di messa in moto e di movimento; - la caduta diretta dell'operatore nella macchina con bordo superiore basso (basso = meno di 900 mm da terra); - la proiezione di materiale di lavorazione.
ELEVATORE A CAVALLETTO	Apparecchiatura utilizzata per il sollevamento di materiali in genere e montata su ponteggi o altri luoghi di ricezione materiali di cantiere.

Gruppo 5	RIFACIMENTO MASSETTI PAVIMENTI E RIVESTIMENTI	
ATTIVITÀ 1	ESECUZIONE DI MASSETTI	
	ATTREZZATURA	Dettagli / Note
	ATTREZZI MANUALI DI USO COMUNE	Utensili manuali quali martelli, pinze, cazzuole, pale, ecc. Devono essere integri, di buona qualità ed idonei alle lavorazioni da effettuare; i manici devono essere correttamente fissati e non devono presentare incrinature o scheggiature in

	grado di produrre ferite.
COSTIPATORE	Si tratta di attrezzatura utilizzata per costipare materiali in genere.

ATTIVITÀ 2	PAVIMENTI E RIVESTIMENTI	
	ATTREZZATURA	Dettagli / Note
	ATTREZZI MANUALI DI USO COMUNE	Utensili manuali quali martelli, pinze, cazzuole, pale, ecc. Devono essere integri, di buona qualità ed idonei alle lavorazioni da effettuare; i manici devono essere correttamente fissati e non devono presentare incrinature o scheggiature in grado di produrre ferite.
	BATTIPIASTRELLE	Macchinario utilizzato per la battitura e il livellamento di pavimenti in piastrelle.
	TAGLIAPIASTRELLE MANUALE	Attrezzo manuale portatile utilizzato per il taglio di piastrelle e simili.
	LIVELLATRICE AD ELICA	Attrezzatura utilizzata per il livellamento di massetti in genere, con motore in genere monocilindrico a benzina raffreddato ad aria.
	TAGLIAPIASTRELLE ELETTRICA	Attrezzatura elettrica utilizzata per il taglio di piastrelle e simili.

Gruppo 6	REALIZZAZIONE IMPIANTI INTERNI
-----------------	---------------------------------------

ATTIVITÀ 1	DEMOLIZIONE IMPIANTI	
	ATTREZZATURA	Dettagli / Note
	ATTREZZI MANUALI DI USO COMUNE	Utensili manuali quali martelli, pinze, cazzuole, pale, ecc. Devono essere integri, di buona qualità ed idonei alle lavorazioni da effettuare; i manici devono essere correttamente fissati e non devono presentare incrinature o scheggiature in grado di produrre ferite.

ATTIVITÀ 2	IMPIANTO ELETTRICO INTERNO	
	ATTREZZATURA	Dettagli / Note
	ATTREZZI MANUALI DI USO COMUNE	Utensili manuali quali martelli, pinze, cazzuole, pale, ecc. Devono essere integri, di buona qualità ed idonei alle lavorazioni da effettuare; i manici devono essere correttamente fissati e non devono presentare incrinature o scheggiature in grado di produrre ferite.
	MARTELLO DEMOLITORE ELETTRICO	Attrezzo ad alimentazione elettrica utilizzato per le piccole demolizioni di intonaco, calcestruzzo, ecc
	MAZZA E SCALPELLO	Attrezzo comune per lavori diversi di cantiere.
	UTENSILI ELETTRICI PORTATILI	Piccoli utensili ad alimentazione elettrica utilizzati per lavori diversi nei cantieri edili.
	SCANALATRICE PER MURI ED	Scanalatrice da intonaco (esecuzione di

INTONACI	tracce per impianti e simili)
-----------------	-------------------------------

ATTIVITÀ 3	IMPIANTO IGIENICO SANITARIO	
	ATTREZZATURA	Dettagli / Note
	ATTREZZI MANUALI DI USO COMUNE	Utensili manuali quali martelli, pinze, cazzuole, pale, ecc. Devono essere integri, di buona qualità ed idonei alle lavorazioni da effettuare; i manici devono essere correttamente fissati e non devono presentare incrinature o scheggiature in grado di produrre ferite.
	MARTELLO DEMOLITORE ELETTRICO	Attrezzo ad alimentazione elettrica utilizzato per le piccole demolizioni di intonaco, calcestruzzo, ecc
	UTENSILI ELETTRICI PORTATILI	Piccoli utensili ad alimentazione elettrica utilizzati per lavori diversi nei cantieri edili.
	SCANALATRICE PER MURI ED INTONACI	Scanalatrice da intonaco (esecuzione di tracce per impianti e simili)
	SALDATRICE OSSIACETILENICA	Saldatrice con cannello ossiacetilenico per saldature di diversa natura.

ATTIVITÀ 4	IMPIANTO DI RISCALDAMENTO AUTONOMO	
	ATTREZZATURA	Dettagli / Note
	ATTREZZI MANUALI DI USO COMUNE	Utensili manuali quali martelli, pinze, cazzuole, pale, ecc. Devono essere integri, di buona qualità ed idonei alle lavorazioni da effettuare; i manici devono essere correttamente fissati e non devono presentare incrinature o scheggiature in grado di produrre ferite.
	MARTELLO DEMOLITORE ELETTRICO	Attrezzo ad alimentazione elettrica utilizzato per le piccole demolizioni di intonaco, calcestruzzo, ecc
	GRU	Attrezzatura utilizzata per il sollevamento e la movimentazione dei carichi in cantiere. Tutte le manovre devono essere effettuate da gruista specializzato.
	UTENSILI ELETTRICI PORTATILI	Piccoli utensili ad alimentazione elettrica utilizzati per lavori diversi nei cantieri edili.
	SCANALATRICE PER MURI ED INTONACI	Scanalatrice da intonaco (esecuzione di tracce per impianti e simili)
	SALDATRICE OSSIACETILENICA	Saldatrice con cannello ossiacetilenico per saldature di diversa natura.

Gruppo 7	INTONACI E TINTEGGIATURA	
-----------------	---------------------------------	--

ATTIVITÀ 1	INTONACO TRADIZIONALE	
	ATTREZZATURA	Dettagli / Note
	ATTREZZI MANUALI DI USO COMUNE	Utensili manuali quali martelli, pinze, cazzuole, pale, ecc. Devono essere integri, di buona qualità ed idonei alle lavorazioni da effettuare; i manici devono essere correttamente fissati e non devono presentare incrinature o scheggiature in grado di produrre ferite.

MOLAZZA	<p>La molazza è una macchina da cantiere utilizzata per la preparazione delle malte pozzolaniche. Essendo richiesta per tali malte una stabilità granulometrica, si rende necessaria la macinazione della pozzolana prima dell'impasto. L'azione di schiacciamento viene realizzata per mezzo di due mole ruotanti attorno ad un asse verticale posto all'interno di una vasca circolare realizzata in lamiera metallica.</p> <p>Le molazze devono essere corredate di protezioni che impediscano:</p> <ul style="list-style-type: none"> - il contatto accidentale di parti del corpo del lavoratore con parti mobili e/o sporgenti del recipiente rotante (barriere idonee); - il contatto accidentale di parte del corpo dell'operatore con gli organi lavoratori in movimento (mole, mescolatrici, raschiatori), nonché l'afferramento di indumenti con conseguenti trascinarsi, caduta e schiacciamento del lavoratore nella macchina. In particolare si dovrà prevedere un dispositivo di blocco collegato con gli organi di messa in moto e di movimento; - la caduta diretta dell'operatore nella macchina con bordo superiore basso (basso = meno di 900 mm da terra); - la proiezione di materiale di lavorazione.
----------------	--

ATTIVITÀ 2	TINTEGGIATURE INTERNE	
	ATTREZZATURA	Dettagli / Note
	ATTREZZI MANUALI DI USO COMUNE	Utensili manuali quali martelli, pinze, cazzuole, pale, ecc. Devono essere integri, di buona qualità ed idonei alle lavorazioni da effettuare; i manici devono essere correttamente fissati e non devono presentare incrinature o scheggiature in grado di produrre ferite.

Gruppo 8	INFISSI INTERNI ED ESTERNI
----------	----------------------------

ATTIVITÀ 1	POSA INFISSI ESTERNI	
	ATTREZZATURA	Dettagli / Note
	ATTREZZI MANUALI DI USO COMUNE	Utensili manuali quali martelli, pinze, cazzuole, pale, ecc. Devono essere integri, di buona qualità ed idonei alle lavorazioni da effettuare; i manici devono essere correttamente fissati e non devono presentare incrinature o scheggiature in grado di produrre ferite.
	UTENSILI ELETTRICI PORTATILI	Piccoli utensili ad alimentazione elettrica utilizzati per lavori diversi nei cantieri edili.

ATTIVITÀ 2	POSA INFISSI INTERNI	
	ATTREZZATURA	Dettagli / Note
	ATTREZZI MANUALI DI USO COMUNE	Utensili manuali quali martelli, pinze, cazzuole, pale, ecc. Devono essere integri, di buona qualità ed idonei alle lavorazioni da effettuare; i manici devono essere correttamente fissati e non devono presentare incrinature o scheggiature in grado di produrre ferite.
	UTENSILI ELETTRICI PORTATILI	Piccoli utensili ad alimentazione elettrica utilizzati per lavori diversi nei cantieri edili.

Sezione 9 - MISURE GENERALI DI PREVENZIONE

Qui di seguito vengono riportate le misure di prevenzione generali nei confronti dei rischi specifici prevalenti individuati nel cantiere oggetto del presente **Piano**. Oltre alle indicazioni di ordine generale riportate occorrerà attenersi alle istruzioni dettagliate nelle singole attività lavorative e nelle schede relative all'utilizzo di attrezzature, sostanze ed opere provvisoriale.

CADUTA DALL'ALTO

Situazioni di pericolo : Ogni volta che si transita o lavora sui ponteggi o sulle opere provvisorie in quota (anche a modesta altezza), in prossimità di aperture nel vuoto (botole, aperture nei solai, vani scala, vani ascensore, ecc.), in prossimità di scavi o durante l'utilizzo di mezzi di collegamento verticale (scale, scale a pioli, passerelle, ascensori di cantiere, ecc.)



Le perdite di stabilità dell'equilibrio di persone che possono comportare cadute da un piano di lavoro ad un altro posto a quota inferiore (di norma con dislivello maggiore di 2 metri), devono essere impedito con misure di prevenzione, generalmente costituite da parapetti di trattenuta applicati a tutti i lati liberi di travi, impalcature, piattaforme, ripiani, balconi, passerelle e luoghi di lavoro o di passaggio sopraelevati. Si dovrà provvedere alla copertura e segnalazione di aperture su solai, solette e simili o alla loro delimitazione con parapetti a norma.

Imbracatura	Cordino	Linea Ancoraggio	Dispositivo Retrattile
Imbracatura corpo intero <i>UNI EN 361</i>	Con assorbitore di energia <i>UNI EN 354,355</i>	Tipo Flessibile <i>UNI EN 353-2</i>	Anticaduta <i>UNI EN 360</i>
			
Per sistemi anticaduta	Per sistemi anticaduta	Per sistemi anticaduta	Per sistemi anticaduta

Qualora risulti impossibile l'applicazione di tali protezioni dovranno essere adottate misure collettive o personali atte ad arrestare con il minore danno possibile le cadute. A seconda dei casi potranno essere utilizzate: superfici di arresto costituite da tavole in legno o materiali semirigidi; reti o superfici di arresto molto deformabili; dispositivi di protezione individuale di trattenuta o di arresto della caduta

Lo spazio corrispondente al percorso di un' eventuale caduta deve essere reso preventivamente libero da ostacoli capaci di interferire con le persone in caduta, causandogli danni o modificandone la traiettoria.

Il calcolo della distanza di caduta libera (**DCL**) viene effettuato al fine di dimensionare correttamente il sistema di caduta da adottare. Si supponga, ad esempio, di montare la linea di ancoraggio del primo ordine di telai di un ponteggio all'altezza del primo tavolato (anziché rialzata rispetto a tale quota). Il calcolo della distanza di caduta libera consentirebbe di evidenziare analiticamente l'impatto del lavoratore con il terreno o con altri ostacoli eventualmente presenti nell'area di cantiere.

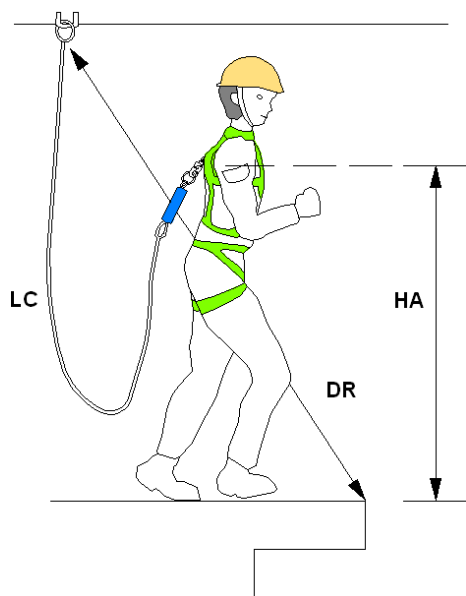

Per il calcolo di DLC si applica la seguente formula:

$$DCL = LC - DR + HA$$

Essendo (vedi figura):

- DCL = Distanza di caduta libera
- LC = Lunghezza del cordino
- DR = Distanza, misurata in linea retta, tra il punto di ancoraggio ed il punto del bordo oltre il quale è possibile la caduta
- HA = Massima altezza, rispetto ai piedi, dell'attacco del cordino alla imbracatura del lavoratore, quando questi è in posizione eretta (di solito 1.50 m)

L'eventuale montaggio e smontaggio dei ponteggi dovrà essere eseguito da personale esperto e seguendo le procedure di sicurezza e le raccomandazioni riportate nel Piano di montaggio, uso e smontaggio (PIMUS) che dovrà essere redatto dalla impresa esecutrice, ai sensi del D.Lgs. 81/08.

CADUTA DI MATERIALE DALL'ALTO

Situazioni di pericolo : Ogni volta che si transita o lavora in prossimità di ponteggi o impalcature e al di sotto di carichi sospesi all'interno del raggio d'azione degli apparecchi di sollevamento.

Occorrerà installare idonei parapetti completi, con tavole fermapiede nei ponteggi e in tutte le zone con pericolo di caduta nel vuoto (scale fisse, aperture nei solai, vani ascensore, ecc.)

Le perdite di stabilità incontrollate dell'equilibrio di masse materiali in posizione ferma o nel corso di maneggio e trasporto manuale o meccanico ed i conseguenti moti di crollo, scorrimento, caduta inclinata su pendii o verticale nel vuoto devono, di regola, essere impediti mediante la corretta sistemazione delle masse o attraverso l'adozione di misure atte a trattenere i corpi in relazione alla loro natura, forma e peso.

Gli effetti dannosi conseguenti alla possibile caduta di masse materiali su persone o cose dovranno essere eliminati mediante dispositivi rigidi o elastici di arresto aventi robustezza, forme e dimensioni proporzionate alle caratteristiche dei corpi in caduta.

Elmetto
In polietilene o ABS
Tipo: <i>UNI EN 397</i>

Antiurto, elettricamente isolato fino a 440 V e con sottogola

Quando i dispositivi di trattenuta o di arresto risultino mancanti o insufficienti, dovrà essere impedito l'accesso involontario alle zone di prevedibile caduta, segnalando convenientemente la natura del pericolo. Occorrerà impedire l'accesso o il transito nelle aree dove il rischio è maggiore segnalando, in maniera evidente, il tipo di rischio tramite cartelli esplicativi.

Per tutti i lavori in altezza i lavoratori dovranno assicurare gli attrezzi di uso comune ad appositi cordini o deporli in appositi contenitori.

Tutti gli addetti dovranno, comunque, fare uso sempre dell'elmetto di protezione personale, dotato di passagola per tutti i lavori in quota.

URTI, COLPI, IMPATTI E COMPRESSIONI

Situazioni di pericolo : Presenza di oggetti sporgenti (ferri di armatura, tavole di legno, elementi di opere provvisionali, attrezzature, ecc.).

Le attività che richiedono sforzi fisici violenti e/o repentini dovranno essere eliminate o ridotte al minimo anche attraverso l'impiego di attrezzature idonee alla mansione. Gli utensili, gli attrezzi e gli apparecchi per l'impiego manuale dovranno essere tenuti in buono stato di conservazione ed efficienza e quando non utilizzati dovranno essere tenuti in condizioni di equilibrio stabile (ad esempio riposti in contenitori o assicurati al corpo dell'addetto) e non dovranno ingombrare posti di passaggio o di lavoro. I depositi di materiali in cataste, pile e mucchi dovranno essere organizzati in modo da evitare crolli o cedimenti e permettere una sicura e agevole movimentazione.



Fare attenzione durante gli spostamenti e riferire al direttore di cantiere eventuali oggetti o materiali o mezzi non idoneamente segnalati.

Elmetto	
In polietilene o ABS	
Tipo: UNI EN 397	
	
Antiurto, elettricamente isolato fino a 440 V	

Dovrà essere vietato lasciare in opera oggetti sporgenti pericolosi e non segnalati

Occorrerà ricoprire tutti i ferri di armatura fuoriuscenti con cappuccetti idonei o altri sistemi di protezione

E' obbligatorio, comunque, l' utilizzo dell' elmetto di protezione personale.

PUNTURE, TAGLI ED ABRASIONI

Situazioni di pericolo : Durante il carico, lo scarico e la movimentazione di materiali ed attrezzature di lavoro. Ogni volta che si maneggia materiale edile pesante scabroso in superficie (legname, laterizi, sacchi di cemento, ecc.) e quando si utilizzano attrezzi (martello, cutter, cazzuola, ecc.)

Dovrà essere evitato il contatto del corpo dell'operatore con elementi taglienti o pungenti o comunque capaci di procurare lesioni.

Tutti gli organi lavoratori delle apparecchiature dovranno essere protetti contro i contatti accidentali.

Guanti	Calzature
Edilizia Antitaglio <i>UNI EN 388,420</i>	Livello di Protezione S3 <i>UNI EN 345,344</i>
	
Guanti di protezione contro i rischi meccanici	Antiforo, sfilamento rapido e puntale in acciaio

Dove non sia possibile eliminare il pericolo o non siano sufficienti le protezioni collettive (delimitazione delle aree a rischio), dovranno essere impiegati i DPI idonei alla mansione (calzature di sicurezza, guanti, grembiuli di protezioni, schermi, occhiali, ecc.). Effettuare sempre una presa salda del materiale e delle attrezzature che si maneggiano

Utilizzare sempre Guanti e Calzature di sicurezza

SCIVOLAMENTI E CADUTE A LIVELLO



Situazioni di pericolo : Presenza di materiali vari, cavi elettrici e scavi aperti durante gli spostamenti in cantiere. Perdita di equilibrio durante la movimentazione dei carichi, anche per la irregolarità dei percorsi.

I percorsi per la movimentazione dei carichi ed il dislocamento dei depositi dovranno essere scelti in modo da evitare quanto più possibile le interferenze con zone in cui si trovano persone.

I percorsi pedonali interni al cantiere dovranno sempre essere mantenuti sgombri da attrezzature, materiali, macerie o altro capace di ostacolare il cammino degli operatori. Tutti gli addetti dovranno, comunque, indossare calzature di sicurezza idonee. Per ogni postazione di lavoro occorrerà individuare la via di fuga più vicina.

Calzature
Livello di Protezione S3
UNI EN 345,344

Antiforo, sfilamento rapido e puntale in acciaio

Dovrà altresì provvedersi per il sicuro accesso ai posti di lavoro in piano, in elevazione e in profondità. Le vie d'accesso al cantiere e quelle corrispondenti ai percorsi interni dovranno essere illuminate secondo le necessità diurne e notturne.

Essendo tale rischio sempre presente, occorrerà utilizzare, in tutte le attività di cantiere, le calzature di sicurezza.

ELETTROCUZIONE



Situazioni di pericolo : Ogni volta che si lavora con attrezzature funzionanti ad energia elettrica o si transita in prossimità di lavoratori che ne fanno uso o si eseguono scavi e/o demolizioni con possibilità di intercettazione di linee elettriche in tensione. Lavori nelle vicinanze di linee elettriche aeree.



Prima di iniziare le attività dovrà essere effettuata una ricognizione dei luoghi di lavoro, al fine di individuare la eventuale esistenza di linee elettriche aeree o interrate e stabilire le idonee precauzioni per evitare possibili contatti diretti o indiretti con elementi in tensione.

I percorsi e la profondità delle linee interrate o in cunicolo in tensione dovranno essere rilevati e segnalati in superficie quando interessano direttamente la zona di lavoro. Dovranno essere altresì formulate apposite e dettagliate istruzioni scritte per i preposti e gli addetti ai lavori in prossimità di linee elettriche.

La scelta degli impianti e delle attrezzature elettriche per le attività edili dovrà essere effettuata in funzione dello specifico ambiente di lavoro, verificandone la conformità alle norme di Legge e di buona tecnica.

L'impianto elettrico di cantiere dovrà essere sempre progettato e dovrà essere redatto in forma scritta nei casi previsti dalla Legge; l'esecuzione, la manutenzione e la riparazione dello stesso dovrà essere effettuata da personale qualificato.

Utilizzare materiale elettrico (cavi, prese) solo dopo attenta verifica di personale esperto (elettricista)

Informarsi sulla corretta esecuzione dell'impianto elettrico e di terra di cantiere

Le condutture devono essere disposte in modo che non vi sia alcuna sollecitazione sulle connessioni dei conduttori, a meno che esse non siano progettate specificatamente a questo scopo.

Per evitare danni, i cavi non devono passare attraverso luoghi di passaggio per veicoli o pedoni. Quando questo sia invece necessario, deve essere assicurata una protezione speciale contro i danni meccanici e contro il contatto con macchinario di cantiere.

Per i cavi flessibili deve essere utilizzato il tipo H07 RN-F oppure un tipo equivalente.

Verificare sempre, prima dell'utilizzo di attrezzature elettriche, i cavi di alimentazione per accertare l' assenza di usure, abrasioni.



Calzature
Livello di Protezione S3
UNI EN 345,344

Antiforo, sfilamento rapido e puntale in acciaio

Non manomettere mai il polo di terra
 Usare spine di sicurezza omologate CEI
 Usare attrezzature con doppio isolamento
 Controllare i punti di appoggio delle scale metalliche
 Evitare di lavorare in ambienti molto umidi o bagnati o con parti del corpo umide

Utilizzare sempre le calzature di sicurezza

RUMORE



Situazioni di pericolo: Durante l'utilizzo di attrezzature rumorose o durante le lavorazioni che avvengono nelle vicinanze di attrezzature rumorose. Nell'acquisto di nuove attrezzature occorrerà prestare particolare attenzione alla silenziosità d'uso. Le attrezzature dovranno essere correttamente mantenute ed utilizzate, in conformità alle indicazioni del fabbricante, al fine di limitarne la rumorosità eccessiva.

Durante il funzionamento, gli schermi e le paratie delle attrezzature dovranno essere mantenute chiuse e dovranno essere evitati i rumori inutili. Quando il rumore di una lavorazione o di una attrezzatura non potrà essere eliminato o ridotto, si dovranno porre in essere protezioni collettive quali la delimitazione dell'area interessata e/o la posa in opera di schermature supplementari della fonte di rumore. Se la rumorosità non è diversamente abbattibile dovranno essere adottati i dispositivi di protezione individuali conformi a quanto indicato nel rapporto di valutazione del rumore e prevedere la rotazione degli addetti alle mansioni rumorose.



L'esposizione quotidiana personale di un lavoratore al rumore dovrà essere calcolata in fase preventiva facendo riferimento ai tempi di esposizione e ai livelli di rumore standard individuati da studi e misurazioni la cui validità sia riconosciuta dalla commissione prevenzione infortuni. Sul rapporto di valutazione, da allegare al Piano Operativo di Sicurezza, dovrà essere riportata la fonte documentale a cui si è fatto riferimento.

Inserti auricolari	Inserti auricolari	Cuffia Antirumore
Modellabili	Ad archetto	In materiale plastico
Tipo: UNI EN 352-2	Tipo: UNI EN 352-2	UNI EN 352-1
		
In materiale comprimibile Modellabili, autoespandenti	In silicone, gomma o materie plastiche morbide	Protezione dell'udito

In base alla valutazione dell'esposizione al rumore, occorrerà attenersi alle misure di tutela di cui al D.Lgs. 81/2008.

INVESTIMENTO



Situazioni di pericolo: Presenza di automezzi e macchine semoventi circolanti o comunque presenti in cantiere o nelle immediate vicinanze.

All'interno del cantiere la circolazione degli automezzi e delle macchine semoventi dovrà essere regolata con norme il più possibile simili a quelle della circolazione sulle strade pubbliche e la velocità dovrà essere limitata a seconda delle caratteristiche e condizioni dei percorsi e dei mezzi.



Per l'accesso degli addetti ai rispettivi luoghi di lavoro dovranno essere approntati percorsi sicuri e, quando necessario, separati da quelli dei mezzi meccanici.

Le vie d'accesso al cantiere e quelle corrispondenti ai percorsi interni dovranno essere illuminate secondo le necessità diurne o notturne e mantenute costantemente in condizioni soddisfacenti.

Occorrerà controllare gli automezzi prima di ogni lavoro, in modo da accertarsi che tutte le parti e accessori possano operare in condizioni di sicurezza



Dovrà essere vietato condurre automezzi in retromarcia in condizioni di scarsa visibilità, ed occorrerà utilizzare un sistema di segnalazione sonoro e visivo specifico, e farsi segnalare da un altro lavoratore che la retromarcia può essere effettuata

Gli automezzi potranno essere condotti solo su percorsi sicuri

Occorrerà assicurarsi che tutti i lavoratori siano visibili e a distanza di sicurezza prima di utilizzare mezzi di scarico o di sollevamento

Sarà obbligatorio l'inserimento del freno di stazionamento durante le soste e la messa a dimora di idonee zeppe alle ruote se il mezzo è posizionato in pendenza



Utilizzare sbarramenti e segnaletica idonea in vicinanza di strade pubbliche

Indumenti Alta Visib.
Giubbotti, tute, ecc.
UNI EN 471

Utilizzare in caso di scarsa visibilità o lavori notturni

Tutti gli automezzi utilizzati in cantiere vanno ispezionati prima dell'inizio di ogni turno lavorativo, in modo da assicurare condizioni adeguate di sicurezza e scongiurare danni al veicolo con conseguente possibile incidente. Tutti i difetti devono essere eliminati prima della messa in servizio.

I lavoratori devono essere perfettamente visibili in ogni condizione di illuminamento. Utilizzare indumenti ad alta visibilità, di tipo rifrangente in lavori notturni

INALAZIONE DI POLVERI

Situazioni di pericolo : Inalazione di polveri durante lavorazioni quali demolizioni totali o parziali, esecuzione di tracce e fori, ecc, lavori di pulizia in genere, o che avvengono con l'utilizzo di materiali in grana minuta o in polvere oppure fibrosi.



Nelle lavorazioni che prevedono l'impiego di materiali in grana minuta o in polvere oppure fibrosi e nei lavori che comportano l'emissione di polveri o fibre dei materiali lavorati, la produzione e/o la diffusione delle stesse deve essere ridotta al minimo utilizzando tecniche e attrezzature idonee.

Le polveri e le fibre captate e quelle depositatesi, se dannose, devono essere sollecitamente raccolte ed eliminate con i mezzi e gli accorgimenti richiesti dalla loro natura.

Mascherina	<p>Qualora la quantità di polveri o fibre presenti superi i limiti tollerati e comunque nelle operazioni di raccolta ed allontanamento di quantità importanti delle stesse, devono essere forniti ed utilizzati indumenti di lavoro e DPI idonei alle attività ed eventualmente, ove richiesto, il personale interessato deve essere sottoposto a sorveglianza sanitaria. Durante le demolizioni di murature, tremezzi, intonaci ecc, al fine di ridurre sensibilmente la diffusione di polveri occorrerà irrorare di acqua le parti da demolire.</p>
Facciale Filtrante <i>UNI EN 405</i>	
Facciale filtrante FFP1 a doppia protezione	<p>Utilizzare idonea mascherina antipolvere o maschera a filtri, in funzione delle polveri o fibre presenti.</p>

MOVIMENTAZIONE MANUALE DEI CARICHI

Situazioni di pericolo: Ogni volta che si movimentano manualmente carichi di qualsiasi natura e forma. Tutte le attività che comportano operazioni di trasporto o di sostegno di un carico ad opera di uno o più lavoratori, comprese le azioni del sollevare, deporre, spingere, tirare, portare o spostare un carico che, per le loro caratteristiche o in conseguenza delle condizioni ergonomiche sfavorevoli, comportano tra l'altro rischi di lesioni dorso lombari (per lesioni dorso lombari si intendono le lesioni a carico delle strutture osteomiotendinee e nerveovascolari a livello dorso lombare).



La movimentazione manuale dei carichi deve essere ridotta al minimo e razionalizzata al fine di non richiedere un eccessivo impegno fisico del personale addetto.

In ogni caso è opportuno ricorrere ad accorgimenti quali la movimentazione ausiliata o la ripartizione del carico. Il carico da movimentare deve essere facilmente afferrabile e non deve presentare caratteristiche tali da provocare lesioni al corpo dell'operatore, anche in funzione della tipologia della lavorazione.

In relazione alle caratteristiche ed entità dei carichi, l'attività di movimentazione manuale deve essere preceduta ed accompagnata da una adeguata azione di informazione e formazione, previo accertamento, per attività non sporadiche, delle condizioni di salute degli addetti.

I carichi costituiscono un rischio nei casi in cui ricorrano una o più delle seguenti condizioni:

CARATTERISTICHE DEI CARICHI

- ☞ troppo pesanti
- ☞ ingombranti o difficili da afferrare
- ☞ in equilibrio instabile o con il contenuto che rischia di spostarsi
- ☞ collocati in posizione tale per cui devono essere tenuti e maneggiati ad una certa distanza dal tronco o con una torsione o inclinazione del tronco.

SFORZO FISICO RICHIESTO

- ☞ eccessivo
- ☞ effettuato soltanto con un movimento di torsione del tronco
- ☞ comportante un movimento brusco del carico
- ☞ compiuto con il corpo in posizione instabile.

CARATTERISTICHE DELL'AMBIENTE DI LAVORO

- ☞ spazio libero, in particolare verticale, insufficiente per lo svolgimento dell'attività
- ☞ pavimento ineguale, con rischi di inciampo o scivolamento per le scarpe calzate dal lavoratore
- ☞ posto o ambiente di lavoro che non consentono al lavoratore la movimentazione manuale di carichi ad una altezza di sicurezza o in buona posizione
- ☞ pavimento o piano di lavoro con dislivelli che implicano la movimentazione del carico a livelli diversi
- ☞ pavimento o punto d'appoggio instabili
- ☞ temperatura, umidità o circolazione dell'aria inadeguate.

ESIGENZE CONNESSE ALL'ATTIVITÀ

PIANO DI SICUREZZA E COORDINAMENTO

- ☛ sforzi fisici che sollecitano in particolare la colonna vertebrale, troppo frequenti o troppo prolungati
- ☛ periodo di riposo fisiologico o di recupero insufficiente
- ☛ distanze troppo grandi di sollevamento, di abbassamento o di trasporto
- ☛ ritmo imposto da un processo che il lavoratore non può modulare.

FATTORI INDIVIDUALI DI RISCHIO

- ☛ inidoneità fisica al compito da svolgere
- ☛ indumenti calzature o altri effetti personali inadeguati portati dal lavoratore
- ☛ insufficienza o inadeguatezza delle conoscenze o della formazione.

AVVERTENZE GENERALI

- ☛ non prelevare o depositare oggetti a terra o sopra l'altezza della testa
- ☛ il raggio di azione deve essere compreso, preferibilmente, fra l'altezza delle spalle e l'altezza delle nocche (considerando le braccia tenute lungo i fianchi)
- ☛ se è inevitabile sollevare il peso da terra, compiere l'azione piegando le ginocchia a busto dritto, tenendo un piede posizionato più avanti dell'altro per conservare un maggiore equilibrio
- ☛ la zona di prelievo e quella di deposito devono essere angolate fra loro al massimo di 90° (in questo modo si evitano torsioni innaturali del busto); se è necessario compiere un arco maggiore, girare il corpo usando le gambe
- ☛ fare in modo che il piano di prelievo e quello di deposito siano approssimativamente alla stessa altezza (preferibilmente fra i 70 e i 90 cm. da terra)
- ☛ per il trasporto in piano fare uso di carrelli, considerando che per quelli a 2 ruote il carico massimo è di 100 kg. ca, mentre per quelli a 4 ruote è di 250 kg. ca
- ☛ soltanto in casi eccezionali è possibile utilizzare i carrelli sulle scale e, in ogni caso, utilizzando carrelli specificamente progettati
- ☛ per posizionare un oggetto in alto è consigliabile utilizzare una base stabile (scaletta, sgabello, ecc.) ed evitare di inarcare la schiena.

PRIMA DELLA MOVIMENTAZIONE

- ☛ le lavorazioni devono essere organizzate al fine di ridurre al minimo la movimentazione manuale dei carichi anche attraverso l'impiego di idonee attrezzature meccaniche per il trasporto ed il sollevamento.

DURANTE LA MOVIMENTAZIONE

- ☛ per i carichi che non possono essere movimentati meccanicamente occorre utilizzare strumenti per la movimentazione ausiliata (carriole, carrelli) e ricorrere ad accorgimenti organizzativi quali la riduzione del peso del carico e dei cicli di sollevamento e la ripartizione del carico tra più addetti
- ☛ tutti gli addetti devono essere informati e formati in particolar modo su: il peso dei carichi, il centro di gravità o il lato più pesante, le modalità di lavoro corrette ed i rischi in caso di inosservanza.

GETTI E SCHIZZI



Situazioni di pericolo: Nei lavori a freddo e a caldo, eseguiti a mano o con apparecchi, con materiali, sostanze e prodotti che danno luogo a getti e schizzi dannosi per la salute.

In presenza di tali sostanze, devono essere adottati provvedimenti atti ad impedirne la propagazione nell'ambiente di lavoro, circoscrivendo la zona di intervento.

Gli addetti devono indossare adeguati indumenti di lavoro e utilizzare i DPI necessari.

ALLERGENI

Situazioni di pericolo: Utilizzo di sostanze capaci di azioni allergizzanti (riniti, congiuntiviti, dermatiti allergiche da contatto). I fattori favorenti l'azione allergizzante sono: brusche variazioni di temperatura, azione disidratante e lipolitica dei solventi e dei leganti, presenza di sostanze vasoattive.

La sorveglianza sanitaria va attivata in presenza di sintomi sospetti anche in considerazione dei fattori personali di predisposizione a contrarre questi tipi di affezione. In tutti i casi occorre evitare il contatto diretto di parti del corpo con materiali resinosi, polverulenti, liquidi, aerosol e con prodotti chimici in genere, utilizzando indumenti da lavoro e DPI appropriati (guanti, maschere, occhiali etc.).



PROIEZIONE DI SCHEGGE



Situazioni di pericolo: Ogni volta che si transita o si lavora nelle vicinanze di macchine o attrezzature con organi meccanici in movimento, per la sagomatura di materiali (flessibile, sega circolare, scalpelli, martelli demolitori, ecc.) o durante le fasi di demolizione (ristrutturazioni, esecuzione di tracce nei muri, ecc.).

Non manomettere le protezioni degli organi in movimento.

Eeguire periodicamente la manutenzione sulle macchine o attrezzature (ingrassaggio, sostituzione parti danneggiate, sostituzione dischi consumati, affilatura delle parti taglienti, ecc.).

Occhiali	Visiera
Di protezione	Antischegge
Tipo: <i>UNI EN 166</i>	<i>UNI EN 166</i>
	
In policarbonato antigraffio	Visiera antischegge

In presenza di tale rischio occorre utilizzare gli occhiali protettivi o uno schermo di protezione del volto.

GAS E VAPORI



Situazioni di pericolo: Nei lavori a freddo o a caldo, eseguiti a mano o con apparecchi, con materiali, sostanze e prodotti che possono dar luogo, da soli o in combinazione, a sviluppo di gas, vapori, nebbie, aerosol e simili, dannosi alla salute.

Devono essere adottati provvedimenti atti ad impedire che la concentrazione di inquinanti nell'aria superi il valore massimo tollerato indicato nelle norme vigenti. La diminuzione della concentrazione può anche essere ottenuta con mezzi di ventilazione generale o con mezzi di aspirazione localizzata seguita da abbattimento.

In ambienti confinati deve essere effettuato il controllo del tenore di ossigeno, procedendo all'insufflamento di aria pura secondo le necessità riscontrate o utilizzando i DPI adeguati all'agente. Deve, comunque, essere organizzato il rapido deflusso del personale per i casi di emergenza.

Semimaschera
Filtrante Antigas
UNI EN 405

Antigas e antipolvere

Qualora sia accertata o sia da temere la presenza o la possibilità di produzione di gas tossici o asfissianti o la irrespirabilità dell'aria ambiente e non sia possibile assicurare una efficace aerazione ed una completa bonifica, gli addetti ai lavori devono essere provvisti di idonei respiratori dotati di sufficiente autonomia. Deve inoltre sempre essere garantito il continuo collegamento con persone all'esterno in grado di intervenire prontamente nei casi di emergenza.

Utilizzare maschere o semimaschere di protezione adeguate in funzione dell'agente.

CALORE, FIAMME, ESPLOSIONI

Situazioni di pericolo: Lavori con presenza di fiamme libere o che possono produrre scintille sia di origine elettrica che elettrostatica. Lavori in ambienti con vapori o polveri combustibili di sostanze instabili e reattive o con materie esplosive. Presenza, movimentazione e stoccaggio di bombole di gas.

L'incendio è una combustione che si sviluppa in modo incontrollato nel tempo e nello spazio. La combustione è una reazione chimica tra un corpo combustibile ed un comburente. I combustibili sono numerosi: legno, carbone, carta, petrolio, gas combustibile, ecc. Il comburente che interviene in un incendio è l'aria o, più precisamente, l'ossigeno presente nell'aria (21% in volume). Il rischio di incendio, quindi, esiste in tutti i locali. L'esplosione è una combustione a propagazione molto rapida con violenta liberazione di energia. Può avvenire solo in presenza di gas, vapori o polveri combustibili di alcune sostanze instabili e fortemente reattive o di materie esplosive.

Le cause, che possono provocare un incendio, sono:

- ☞ fiamme libere (ad esempio nelle operazioni di saldatura)
 - ☞ particelle incandescenti provenienti da un qualsiasi fonte
 - ☞ scintille di origine elettrica
 - ☞ scintille di origine elettrostatica
 - ☞ scintille provocate da un urto o sfregamento
 - ☞ superfici e punti caldi
 - ☞ innalzamento della temperatura dovuto alla compressione di gas
 - ☞ reazioni chimiche
- ☞ getto conglomerato cementizio (vedi scheda specifica)
 - ☞ messa in opera pozzetti
 - ☞ ripristino e pulizia

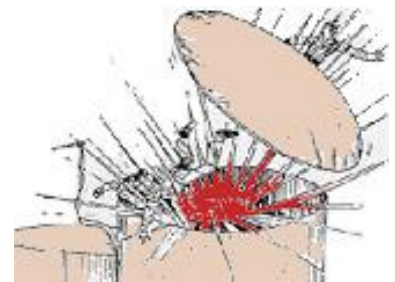
**PRECAUZIONI:**

- ☞ Non effettuare saldature, operazioni di taglio o che possano comunque sviluppare calore o scintille in presenza di sostanze o polveri infiammabili.
- ☞ Non utilizzare contenitori che hanno contenuto sostanze infiammabili o tossiche prima di averli riempiti con acqua e lavati convenientemente.
- ☞ Durante le operazioni di saldatura non utilizzare ossigeno per ventilazione o pulizia.
- ☞ Attenersi alle istruzioni riportate nella scheda di sicurezza delle sostanze infiammabili utilizzate.
- ☞ Dovrà essere assolutamente vietato fumare nelle aree a rischio di incendio.

In caso di utilizzo di bombole di gas occorrerà attenersi alle seguenti misure minime preventive:

- ☞ Verificare l'esistenza della documentazione di prevenzione incendi prevista.
- ☞ Scegliere l'ubicazione delle bombole e loro posizionamento, considerando un possibile rischio d'incendio o d'esplosione.
- ☞ Tenere le bombole lontano dai luoghi di lavoro e da eventuali fonti di calore (fiamme, fucine, stufe, calore solare intenso e prolungato).
- ☞ Tenere in buono stato di funzionamento le valvole di protezione, i tubi, i cannelli, e gli attacchi, non sporcare con grasso od olio le parti della testa della bombola.
- ☞ Tenere ben stretti ai raccordi i tubi flessibili e proteggerli da calpestamenti.
- ☞ Evitare qualsiasi fuoriuscita di GPL perché essendo più pesante dell'aria può depositarsi nei punti più bassi (cantine, fosse), creando una miscela esplosiva che si può innescare anche solo con una scintilla (evitare pavimentazioni metalliche).
- ☞ Verificare l'adeguatezza ed il funzionamento dei sistemi di estinzione presenti (idranti, estintori, ecc.).

RIBALTAMENTO

Situazioni di pericolo: Nella conduzione di automezzi di cantiere in genere o nel sollevamento meccanico di carichi, si può verificare il ribaltamento del mezzo con il rischio di schiacciamento di persone estranee o dello stesso operatore.



Le cause principali che portano i mezzi di cantiere all'instabilità si verificano quando essi sono in movimento.

Le due cause principali, che possono provocare il ribaltamento sono:

- ☛ il sovraccarico
- ☛ lo spostamento del baricentro
- ☛ i percorsi accidentati ed eventuali ostacoli.

La perdita dell'equilibrio in senso trasversale non può essere causata dal carico, ma solo da una manovra sbagliata: la più frequente è costituita dall'errore di frenare il mezzo, mentre esso sta percorrendo una traiettoria curvilinea. Tanto più alto è il baricentro del mezzo, tanto più facilmente esso si può ribaltare, per cui, soprattutto durante la marcia in curva, sia a vuoto che a carico, è assolutamente necessario procedere con prudenza ed evitare brusche manovre.

Tutti i mezzi con rischio di ribaltamento devono essere dotati di cabina **ROPS** (Roll Over Protective Structure), cioè di una cabina progettata e costruita con una struttura atta a resistere a più ribaltamenti completi del mezzo.

Occorre effettuare sempre un sopralluogo sulle aree da percorrere, controllandone la stabilità, la assenza di impedimenti e valutando che le pendenze da superare siano al di sotto delle capacità del mezzo.

Adeguare tutte le attrezzature mobili, semoventi o non semoventi, e quelle adibite al sollevamento di carichi, con strutture atte a limitare il rischio di ribaltamento, e di altri rischi per le persone, secondo quanto stabilito dal D. Lgs. 81/08.

INCIDENTI TRA AUTOMEZZI



Situazioni di pericolo: Durante la circolazione di più automezzi e macchine semoventi in cantiere o nelle immediate vicinanze, si possono verificare incidenti tra gli stessi, con conseguenti gravi danni a persone e/o a cose.

All'interno del cantiere, la circolazione degli automezzi e delle macchine semoventi deve essere regolata con norme il più possibile simili a quelle della circolazione su strade pubbliche, la velocità deve essere limitata a seconda delle caratteristiche e condizioni dei percorsi e dei mezzi.



Le strade devono essere atte a resistere al transito dei mezzi di cui è previsto l'impiego, con pendenze e curve adeguate alle possibilità dei mezzi stessi ed essere mantenute costantemente in condizioni soddisfacenti.

La larghezza delle strade e delle rampe deve essere tale da consentire un franco di almeno 0,70 metri oltre la sagoma di ingombro massimo dei mezzi previsti. Qualora il franco venga limitato ad un solo lato, devono essere realizzate, nell'altro lato, piazzole o nicchie di rifugio ad intervalli non superiori a 20 metri una dall'altra.



Tutti i mezzi mobili a motore devono essere provvisti di segnale acustico.

Se un mezzo non è progettato per operare indifferentemente nelle due direzioni, esso deve essere equipaggiato con uno speciale segnale luminoso e/o acustico che automaticamente diventa operativo quando si innesta la marcia indietro.

I mezzi progettati per operare indifferentemente nelle due direzioni devono avere luci frontali nella direzione di marcia e luci rosse a tergo. Tali luci si devono invertire automaticamente quando si inverte la direzione di marcia.

I mezzi mobili devono essere equipaggiati con girofaro i mezzi di trasporto speciali (per esplosivi, di emergenza) devono essere equipaggiati con segnali speciali.

Le strade usate dai mezzi meccanici devono avere una manutenzione appropriata.

Per evitare la formazione di fango e di polvere se sterrate, devono essere spianate, trattate con inerti e innaffiate periodicamente.

La velocità deve essere limitata per garantire la massima sicurezza in ogni condizione.

Le manovre in spazi ristretti od impegnati da altri automezzi devono avvenire con l'aiuto di personale a terra.

Tali disposizioni devono essere richiamate con apposita segnaletica.

Deve essere regolamentato l'accesso e la circolazione dei mezzi di trasporto personali per raggiungere i posti di lavoro. Se non sono approntate zone di parcheggio, separate da quelle di lavoro, all'interno del cantiere, i mezzi di trasporto personali devono essere lasciati all'esterno.

MICROCLIMA



Situazioni di pericolo: Tutte le attività che comportano, per il lavoratore, una permanenza in ambienti con parametri climatici (temperatura, umidità, ventilazione, etc.) non confortevoli. Le attività che si svolgono in condizioni climatiche avverse senza la necessaria protezione possono dare origine sia a bronco-pneumopatie, soprattutto nei casi di brusche variazioni delle stesse, che del classico “colpo di calore” in caso di intensa attività fisica durante la stagione estiva.

I lavoratori devono indossare un abbigliamento adeguato all'attività e alle caratteristiche dell'ambiente di lavoro, qualora non sia possibile intervenire diversamente sui parametri climatici.

Utilizzare indumenti protettivi adeguati in funzione delle condizioni atmosferiche e climatiche.

VIBRAZIONI

Situazioni di pericolo: Ogni qualvolta vengono utilizzate attrezzature che producono vibrazioni al sistema **mano-braccio**, quali:

- Scalpellatori, Scrostatori, Rivettatori
- Martelli Perforatori
- Martelli Demolitori e Picconatori
- Trapani a percussione
- Cesoie
- Levigatrici orbitali e roto-orbitali
- Seghe circolari
- Smerigliatrici
- Motoseghe
- Decespugliatori
- Tagliaerba



Durante l'utilizzo di tali attrezzature, vengono trasmesse vibrazioni al sistema mano-braccio, che comportano un rischio per la salute e la sicurezza dei lavoratori, in particolare disturbi vascolari, osteoarticolari, neurologici o muscolari.

Situazioni di pericolo: Ogni qualvolta vengono utilizzate attrezzature che producono vibrazioni al **corpo intero**, quali:

- Ruspe, pale meccaniche, escavatori
- Perforatori
- Carrelli elevatori
- Autocarri
- Autogru, gru
- Piattaforme vibranti



Durante l'utilizzo di tali attrezzature, vengono trasmesse vibrazioni al corpo intero, che comportano rischi per la salute e la sicurezza dei lavoratori, in particolare lombalgie e traumi del rachide.

Riduzione del rischi

In linea con i principi generali di riduzione del rischio formulati dal D. Lgs. 81/08, tenendo conto del progresso tecnico e della disponibilità di misure per controllare il rischio alla fonte, i rischi derivanti dall'esposizione alla vibrazioni meccaniche devono essere eliminati alla fonte o ridotti al minimo. Tale principio si applica sempre, indipendentemente se siano superati o meno i livelli di azione o i valori limite di esposizione individuati dalla normativa. In quest'ultimo caso sono previste ulteriori misure specifiche miranti a ridurre o escludere l'esposizione a vibrazioni.

Guanti
Imbottiti, Antivibrazioni <i>UNI EN 10819-95</i>

Guanti di protezione contro le vibrazioni

In presenza di tale rischio, è utile l' utilizzo di idonei guanti contro le vibrazioni.

Il datore di lavoro della Impresa esecutrice dovrà valutare la esposizione totale dei lavoratori esposti a tale rischio, come indicato dal D. Lgs. 81/08..

POSTURA

Situazioni di pericolo: il rischio da posture incongrue è assai diffuso e, seguendo una classificazione basata sul tipo di rischio posturale si possono individuare contesti lavorativi in cui sono presenti:

- ☛ sforzi fisici ed in particolare spostamenti manuali di pesi;
- ☛ posture fisse prolungate (sedute o erette);
- ☛ vibrazioni trasmesse a tutto il corpo;
- ☛ movimenti ripetitivi e continui di un particolare segmento corporeo.

E' ovvio che vi sono contesti lavorativi in cui si realizzano contemporaneamente due, anche più, di queste condizioni; tuttavia è utile rifarsi a questa classificazione unicamente per semplicità espositiva.

Le mansioni più esposte al rischio sono quelle del tinteggiatore e dell'intonacatore, che si caratterizzano per le elevate frequenze d'azione, le posture incongrue e lo sforzo applicato, spesso considerevole. Ad un livello di rischio medio si collocano i ferraioli e i carpentieri, anch'essi impegnati in attività con frequenze d'azione notevoli, ma con un minore sforzo applicato e pause decisamente più prolungate. I muratori, almeno per questo tipo di rischio, rientrano invece nella fascia con indici di rischio minori, con bassa frequenza d'azione, sforzo modesto (eccetto il caso della posa elementi) e pause più frequenti e prolungate.

MISURE DI PREVENZIONE

Modifiche strutturali del posto di lavoro

Nei lavori pesanti andrà favorita la meccanizzazione, negli altri il posto dovrà essere progettato "ergonomicamente" tenuto conto cioè delle dimensioni e delle esigenze e capacità funzionali dell'operatore.

Modifiche dell'organizzazione del lavoro

Nei lavori pesanti, oltre alla meccanizzazione, servono a garantire l'adeguato apporto numerico di persone alle operazioni più faticose che dovessero essere svolte comunque manualmente (pensiamo al personale sanitario!). Negli altri lavori servono a introdurre apposite pause o alternative posturali per evitare il sovraccarico di singoli distretti corporei.

Training, informazione sanitaria ed educazione alla salute

Sono di fondamentale importanza per la riuscita di qualsiasi intervento preventivo. Sono finalizzati non solo ad accrescere la consapevolezza dei lavoratori sull'argomento ma anche all'assunzione o modifica da parte di questi, tanto sul lavoro che nella vita extralavorativa, di posture, atteggiamenti e modalità di comportamento che mantengano la buona efficienza fisica del loro corpo.

PIANO DI SICUREZZA

PER I CANTIERI TEMPORANEI O MOBILI

(Titolo IV D.Lgs. 81/08)



ATTIVITA' LAVORATIVE

Sezione 10 - VALUTAZIONE RISCHI ATTIVITA' LAVORATIVE

Qui di seguito vengono riportate le diverse fasi lavorative oggetto dei lavori appaltati. Per ognuna di esse sono stati individuati e valutati i rischi con la metodologia indicata nella Sezione 3 e sono state dettagliate le misure di prevenzione ed indicati i Dispositivi di Protezione Individuale da indossare. Per ogni attività lavorativa sono state, inoltre, indicate le eventuali attrezzature, opere provvisorie e sostanze impiegate, per il cui utilizzo si farà riferimento alle rispettive Sezioni 11,12 ed 13.

GRUPPO 1 : DEMOLIZIONE DI PAVIMENTI E MASSETTI DI SOTTO PAVIMENTO

ATTIVITA' LAVORATIVA



DEMOLIZIONE DI RIVESTIMENTI

ATTIVITA' CONTEMPLATA

Trattasi delle operazioni di demolizione di rivestimenti verticali di qualsiasi natura, compreso l'accatastamento dei detriti nell'ambito del cantiere.

ATTREZZATURA UTILIZZATA



Nello svolgimento dell'attività lavorativa vengono utilizzate le seguenti attrezzature:

-  Utensili manuali di uso comune
-  Mazza e scalpello
-  Martello demolitore elettrico



Per le attrezzature di lavoro occorrerà attenersi alle istruzioni riportate nei relativi libretti d'uso ed attenersi alle istruzioni riportate nelle allegato schede specifiche (vedi sezione "Attrezzature")

OPERE PROVVISORIALI

-  Scala doppia
-  Ponti su cavalletti

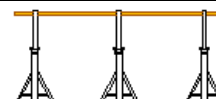

Per le opere provvisorie sopra indicate, si faccia riferimento alle schede specifiche, riportanti i relativi rischi, misure di prevenzione e D.P.I..

RISCHI EVIDENZIATI DALL'ANALISI

Descrizione del Pericolo	Probabilità	Magnitudo	Rischio	
Elettrocuzione	Probabile	Grave	ALTO	4
Schegge negli occhi	Probabile	Grave	ALTO	4
Punture, tagli ed abrasioni	Probabile	Modesta	MEDIO	3
Scivolamenti, cadute a livello	Probabile	Modesta	MEDIO	3
Urti, colpi, impatti, compressioni	Possibile	Modesta	MEDIO	3
Inalazione di polveri e fibre	Possibile	Modesta	MEDIO	3
Rumore	<i>Come da valutazione specifica</i>			
Movimentazione manuale dei carichi	Probabile	Lieve	BASSO	2

MISURE DI PREVENZIONE E PROTEZIONE ED ISTRUZIONI PER GLI ADDETTI

Oltre alle misure generali di prevenzione e protezione nei confronti dei singoli Rischi individuati e riportati nella sezione specifica della relazione introduttiva, i lavoratori addetti dovranno attenersi alle seguenti istruzioni ed osservare le sottoriportate misure di prevenzione e protezione:

istruzioni ed osservare le sottoriportate misure di prevenzione e protezione:

Generale

- ☛ Utilizzare sempre i dispositivi di protezione individuali previsti
- ☛ Attenersi alle misure generali di prevenzione nei confronti dei singoli rischi sopra individuati
- ☛ Verificare l'uso costante dei DPI da parte di tutto il personale operante

Caduta di materiale dall'alto

- ☛ Il materiale di demolizione non deve essere gettato dall'alto, ma va trasportato a terra con gru o arganello oppure convogliato in appositi canali, il cui estremo inferiore non deve risultare ad altezza maggiore di due metri dal livello del piano di raccolta (Art. 153, comma 1, D.Lgs. 81/08)
- ☛ I canali di convogliamento dei materiali debbono essere realizzati in maniera che non si verifichino fuoriuscite di materiali e debbono terminare a non oltre 2 metri dal suolo
- ☛ Durante lo scarico deve essere vietata la presenza di persone alla base dei canali di scarico
- ☛ Deve essere vietato gettare indiscriminatamente materiale dall'alto
- ☛ Durante i lavori di demolizione deve essere assolutamente impedito il transito nelle zone di rischio

Elettrocuzione

- ☛ Prima di procedere alla demolizione è opportuno assicurarsi della assenza di parti elettriche in tensione

Inalazione di polveri e fibre

- ☛ Durante i lavori di demolizione si deve provvedere a ridurre il sollevamento della polvere, irrorando con acqua le murature ed i materiali di risulta (Art. 153, comma 5, D.Lgs. 81/08)

DISPOSITIVI DI PROTEZIONE INDIVIDUALE OBBLIGATORI (D.P.I.)

I lavoratori addetti alla lavorazione dovranno utilizzare i seguenti D.P.I. con marcatura "CE" :

Elmetto	Guanti	Calzature	Inserti auricolari
In polietilene o ABS <i>UNI EN 397</i>	Edilizia Antitaglio <i>UNI EN 388,420</i>	Livello di Protezione S3 <i>UNI EN 345,344</i>	Modellabili Tipo: <i>UNI EN 352-2</i>
			
Antiurto, elettricamente isolato fino a 440 V	Guanti di protezione contro i rischi meccanici	Antiforo, sfilamento rapido e puntale in acciaio	In materiale comprimibile Modellabili, autoespandenti

Mascherina	Occhiali
Facciale Filtrante <i>UNI EN 149</i>	Di protezione Tipo: <i>UNI EN 166</i>
	
Per polveri e fumi nocivi a bassa tossicità, classe FFP2	In policarbonato antigraffio

DEMOLIZIONE DI MASSETTI**ATTIVITA' CONTEMPLATA**

Trattasi della demolizione di massi e massetti di malta o conglomerato cementizio magro.

**ATTREZZATURA UTILIZZATA**

Nello svolgimento dell' attività lavorativa vengono utilizzate le seguenti attrezzature:

- ☛ Attrezzi manuali di uso comune
- ☛ Martello demolitore elettrico

Per le attrezzature di lavoro occorrerà attenersi alle istruzioni riportate nei relativi libretti d'uso ed attenersi alle istruzioni riportate nelle allegate schede specifiche (vedi sezione "Attrezzature")

SOSTANZE PERICOLOSE

- ☛ Polveri inerti

Per le sostanze sopra indicate, si faccia riferimento alle relative schede di sicurezza.

OPERE PROVVISORIALI

- ☛ Ponti su cavalletti

Per le opere provvisorie sopra indicate, si faccia riferimento alle schede specifiche, riportanti i relativi rischi, misure di prevenzione e D.P.I..

RISCHI EVIDENZIATI DALL'ANALISI

Descrizione del Pericolo	Probabilità	Magnitudo	Rischio	
Rumore	<i>Come da valutazione specifica</i>			
Inalazione di polveri e fibre	Probabile	Modesta	Medio	3
Caduta di materiale dall'alto	Possibile	Grave	Medio	3
Elettrocuzione	Possibile	Grave	Medio	3
Urti, colpi, impatti e compressioni	Possibile	Modesta	Basso	2
Scivolamenti, cadute a livello	Possibile	Modesta	Basso	2

MISURE DI PREVENZIONE E PROTEZIONE ED ISTRUZIONI PER GLI ADDETTI

Oltre alle misure generali di prevenzione e protezione nei confronti dei singoli Rischi individuati e riportati nella sezione specifica della relazione introduttiva, i lavoratori addetti dovranno attenersi alle seguenti istruzioni ed osservare le sottoriportate misure di prevenzione e protezione:

Generale

- ☛ Utilizzare sempre i dispositivi di protezione individuali previsti
- ☛ Durante i lavori di demolizione deve essere assolutamente impedito il transito nelle zone di rischio e devono essere predisposti opportuni cartelli indicanti l'esecuzione della demolizione.
- ☛ Attenersi alle misure generali di prevenzione nei confronti dei singoli rischi sopra individuati
- ☛ Verificare l'uso costante dei DPI da parte di tutto il personale operante

Caduta materiale dall'alto

- ☛ Il materiale di demolizione non deve essere gettato dall'alto, ma va trasportato a terra con gru o arganello oppure convogliato in appositi canali, il cui estremo inferiore non deve risultare ad altezza maggiore di due metri dal livello del piano di raccolta (Art. 153, comma 1, D.Lgs. 81/08)
- ☛ I canali di convogliamento dei materiali debbono essere realizzati in maniera che non si verifichino fuoriuscite di materiali e debbono terminare a non oltre 2 metri dal suolo
- ☛ Durante lo scarico deve essere vietata la presenza di persone alla base dei canali di scarico
- ☛ Deve essere vietato gettare indiscriminatamente materiale dall'alto

Scivolamenti, cadute a livello

- ☛ Il materiale di risulta accumulato deve essere successivamente raccolto e rimosso

Elettrocuzione

- ☛ Prima di procedere alla demolizione è opportuno assicurarsi della assenza di parti elettriche in tensione

Rumore





- ☛ I lavori di demolizione effettuati con l'ausilio di attrezzature rumorose o che comportino comunque produzione di rumore, devono essere eseguiti negli orari stabiliti e nel rispetto delle ore di silenzio imposte dai regolamenti locali

Inalazione di polveri e fibre

- ☛ Durante i lavori di demolizione si deve provvedere a ridurre il sollevamento della polvere, irrorando con acqua le murature ed i materiali di risulta (Art. 153, comma 5, D.Lgs. 81/08)

DISPOSITIVI DI PROTEZIONE INDIVIDUALE OBBLIGATORI (D.P.I.)

I lavoratori addetti alla lavorazione dovranno utilizzare i seguenti D.P.I. con marcatura "CE" :

Elmetto	Guanti	Calzature	Inserti auricolari
In polietilene o ABS <i>UNI EN 397</i>	Edilizia Antitaglio <i>UNI EN 388, 420</i>	Livello di Protezione S3 <i>UNI EN 345, 344</i>	Modellabili Tipo: <i>UNI EN 352-2</i>
			
Antiurto, elettricamente isolato fino a 440 V	Guanti di protezione contro i rischi meccanici	Antiforo, sfilamento rapido e puntale in acciaio	In materiale comprimibile Modellabili, autoespandenti

Mascherina	Occhiali
Facciale Filtrante <i>UNI EN 149</i>	Di protezione Tipo: <i>UNI EN 166</i>
	
Per polveri e fumi nocivi a bassa tossicità, classe FFP2	In policarbonato antigraffio

Conclusioni

DEMOLIZIONI

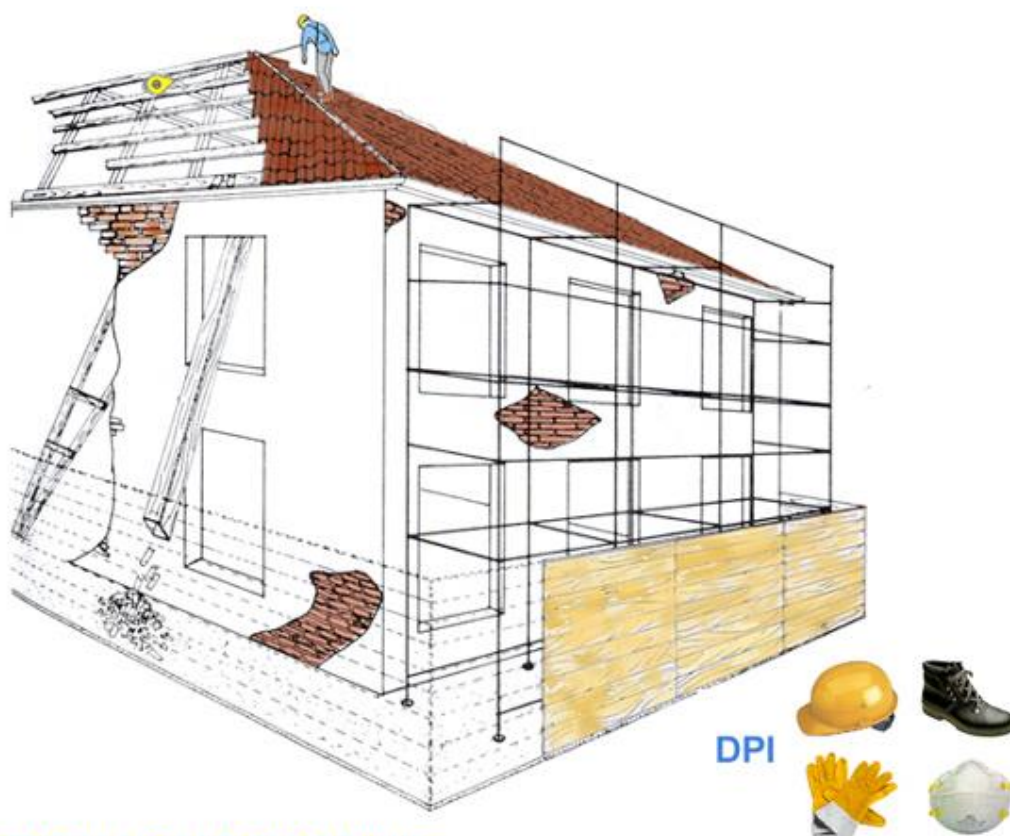

SBARRAMENTO DELLA ZONA DI DEMOLIZIONE

Nella zona sottostante la demolizione deve essere vietata la sosta ed il transito, delimitando la zona con opportuni sbarramenti. In caso di fattori oggettivi (altezza, spazio di lavoro, o altro) che aumentano la pericolosità occorre adottare misure di sicurezza in grado di garantire l'incolumità dei lavoratori e dei passanti con mantovane, ponteggi, graticci, canali, costruiti a regola d'arte.



RAFFORZAMENTO DELLE STRUTTURE

I lavori di demolizione devono essere preceduti da accurate verifiche sulle condizioni di stabilità delle varie strutture da demolire. Quindi si adotteranno le opportune misure di rafforzamento e puntellamento.



PROGRAMMA DI DEMOLIZIONE

Per le demolizioni di notevole estensione deve essere predisposto un adeguato programma riportante l'ordine delle varie operazioni.

MISURE DI SICUREZZA

E' vietato demolire muri di altezza > 5 m senza l'uso di ponti di servizio indipendenti dall'opera da demolire. Per le demolizioni di muri da 2 a 5 m, è obbligatorio l'uso di cinture di sicurezza.

CONVOGLIAMENTO DEI MATERIALI

Il materiale da demolire deve essere convogliato in appositi canali ed imateriali di risulta devono essere irrorati con acqua.

L'accesso allo sbocco dei canali di scarico per il caricamento ed il trasporto del materiale accumulato deve essere consentito solo dopo che sia stato sospeso il carico dall'alto.







PRIMA DI DARE INIZIO ALLE DEMOLIZIONI, CONTROLLARE PREVENTIVAMENTE CHE LE CONDUTTURE ELETTRICHE, DEL GAS E DELL'ACQUA SIANO DISATTIVATE, IN MODO DA SCONGIURARE PERICOLI DI ESPLOSIONE O FOLGORAZIONE!

RIMOZIONE DI PAVIMENTI**ATTIVITA' CONTEMPLATA**

Demolizione e rimozione di pavimenti di qualsiasi natura e del trasporto a terra del materiale di risulta eseguito manualmente o con uso di attrezzature per la demolizione.

ATTREZZATURA UTILIZZATA

Nello svolgimento dell'attività lavorativa vengono utilizzate le seguenti attrezzature:

-  Utensili manuali di uso comune
-  Martello demolitore elettrico
-  Mazza e scalpello
-  Canale convogliatore



Per le attrezzature di lavoro occorrerà attenersi alle istruzioni riportate nei relativi libretti d'uso ed attenersi alle istruzioni riportate nelle allegare schede specifiche (vedi sezione "Attrezzature")



RISCHI EVIDENZIATI DALL'ANALISI

Descrizione del Pericolo	Probabilità	Magnitudo	Rischio	
Caduta di materiale dall'alto	Probabile	Grave	ALTO	4
Elettrocuzione	Probabile	Grave	ALTO	4
Schegge negli occhi	Probabile	Grave	ALTO	4
Punture, tagli ed abrasioni	Probabile	Modesta	MEDIO	3
Scivolamenti, cadute a livello	Probabile	Modesta	MEDIO	3
Urti, colpi, impatti, compressioni	Possibile	Modesta	MEDIO	3
Inalazione di polveri	Probabile	Lieve	MEDIO	3
Rumore	<i>Come da valutazione specifica</i>			
Movimentazione manuale dei carichi	Probabile	Lieve	MEDIO	3





MISURE DI PREVENZIONE E PROTEZIONE ED ISTRUZIONI PER GLI ADDETTI

Oltre alle misure generali di prevenzione e protezione nei confronti dei singoli Rischi individuati e riportati nella sezione specifica della relazione introduttiva, i lavoratori addetti dovranno attenersi alle seguenti istruzioni ed osservare le sottoriportate misure di prevenzione e protezione:

Generale

-  Utilizzare sempre i dispositivi di protezione individuali previsti
-  Attenersi alle misure generali di prevenzione nei confronti dei singoli rischi sopra individuati
-  Verificare l'uso costante dei DPI da parte di tutto il personale operante

Caduta di materiale dall'alto





-  Il materiale di demolizione non deve essere gettato dall'alto, ma va trasportato a terra con gru o arganello oppure convogliato in appositi canali, il cui estremo inferiore non deve risultare ad altezza maggiore di due metri dal livello del piano di raccolta (Art. 153, comma 1, D.Lgs. 81/08)
-  I canali di convogliamento dei materiali debbono essere realizzati in maniera che non si verifichino fuoriuscite di materiali e debbono terminare a non oltre 2 metri dal suolo
-  Durante lo scarico deve essere vietata la presenza di persone alla base dei canali di scarico
-  Deve essere vietato gettare indiscriminatamente materiale dall'alto
-  Durante i lavori di demolizione deve essere assolutamente impedito il transito nelle zone di rischio

Elettrocuzione

-  Prima di procedere alla demolizione è opportuno assicurarsi della assenza di parti elettriche in tensione

DISPOSITIVI DI PROTEZIONE INDIVIDUALE OBBLIGATORI (D.P.I.)

I lavoratori addetti alla lavorazione dovranno utilizzare i seguenti D.P.I. con marcatura “CE” :

Elmetto	Guanti	Inserti auricolari	Mascherina
In polietilene o ABS <i>UNI EN 397</i>	Edilizia Antitaglio <i>UNI EN 388,420</i>	Modellabili Tipo: <i>UNI EN 352-2</i>	Facciale Filtrante <i>UNI EN 149</i>
			
Antiurto, elettricamente isolato fino a 440 V	Guanti di protezione contro i rischi meccanici	In materiale comprimibile Modellabili, autoespandenti	Per polveri e fumi nocivi a bassa tossicità, classe FFP2

Occhiali
Di protezione Tipo: <i>UNI EN 166</i>

In policarbonato antigraffio

GRUPPO 2 : CALO IN BASSO E TRASPORTO A DISCARICA

ATTIVITA' LAVORATIVA



SCARICO E MOVIMENTAZIONE MATERIALE EDILE

ATTIVITA' CONTEMPLATA

Trattasi delle operazioni di scarico dagli autocarri di materiali edili di diversa natura, mediante gru e muletto

ATTREZZATURA UTILIZZATA

Nello svolgimento dell' attività lavorativa vengono utilizzate le seguenti attrezzature:

-  Carrello elevatore
-  Autocarro con gru
-  Ganci, funi, imbracature

Per le attrezzature di lavoro occorrerà attenersi alle istruzioni riportate nei relativi libretti d'uso ed attenersi alle istruzioni riportate nelle allegate schede specifiche (vedi sezione "Attrezzature")



RISCHI EVIDENZIATI DALL'ANALISI

Descrizione del Pericolo	Probabilità	Magnitudo	Rischio	
Urti, colpi, impatti e compressioni	Probabile	Modesta	MEDIO	3
Caduta di materiale dall'alto	Possibile	Grave	MEDIO	3
Investimento	Possibile	Grave	MEDIO	3
Rumore	Probabile	Lieve	BASSO	2

MISURE DI PREVENZIONE E PROTEZIONE ED ISTRUZIONI PER GLI ADDETTI

Oltre alle misure generali di prevenzione e protezione nei confronti dei singoli Rischi individuati e riportati nella sezione specifica della relazione introduttiva, i lavoratori addetti dovranno attenersi alle seguenti istruzioni ed osservare le sottoriportate misure di prevenzione e protezione:

Generale

-  Utilizzare sempre i dispositivi di protezione individuali previsti
-  Attenersi alle misure generali di prevenzione nei confronti dei singoli rischi sopra individuati
-  Verificare l'uso costante dei DPI da parte di tutto il personale operante

Caduta di materiale dall'alto

-  I posti di lavoro e di passaggio devono essere idoneamente difesi contro la caduta e l'investimento di materiali. Ove non sia possibile la difesa con mezzi tecnici, devono essere adottate altre misure o cautele adeguate

Rumore

-  Attuare gli interventi tecnici, organizzativi e procedurali concretamente attuabili al fine di ridurre al minimo i rischi derivanti dall'esposizione al rumore

Investimento

Lavori di realizzazione di n. 3 alloggi in Fondi Via Lazio lotto 15° – scale C/H

- I non addetti alla manovra devono mantenersi a distanza di sicurezza
- Predisporre adeguati percorsi con relativa segnaletica e segnalare la zona interessata all'operazione

DISPOSITIVI DI PROTEZIONE INDIVIDUALE OBBLIGATORI (D.P.I.)

I lavoratori addetti alla lavorazione dovranno utilizzare i seguenti D.P.I. con marcatura “CE” :

Elmetto	Guanti	Calzature	Inserti auricolari
In polietilene o ABS <i>UNI EN 397</i>	Edilizia Antitaglio <i>UNI EN 388,420</i>	Livello di Protezione S3 <i>UNI EN 345,344</i>	Modellabili Tipo: <i>UNI EN 352-2</i>
			
Antiurto, elettricamente isolato fino a 440 V	Guanti di protezione contro i rischi meccanici	Antiforo, sfilamento rapido e puntale in acciaio	In materiale comprimibile Modellabili, autoespandenti

MOVIMENTAZIONE MANUALE DEI CARICHI

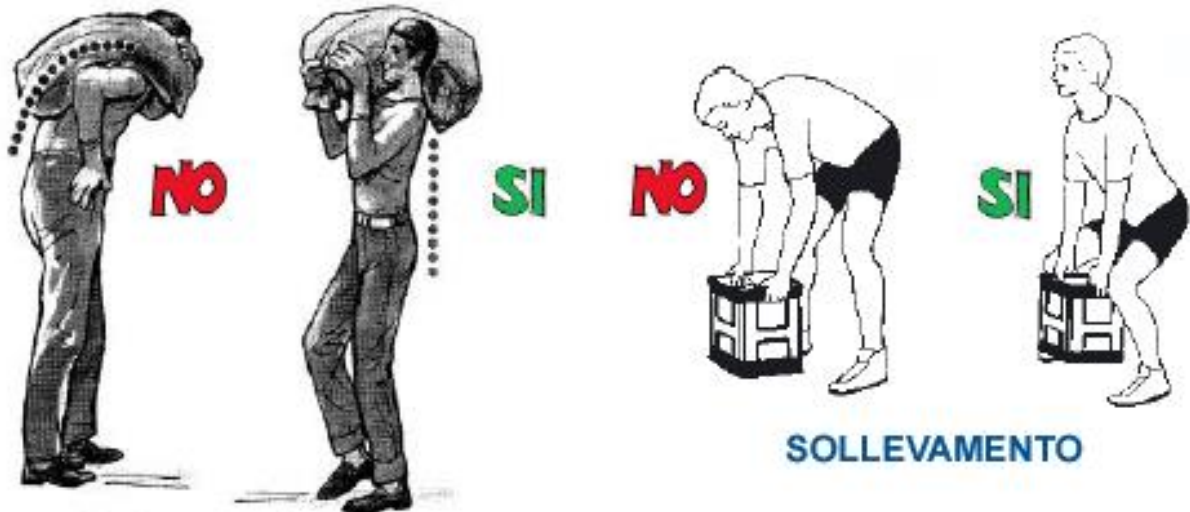

TRASPORTO A SPALLA

SOLLEVAMENTO

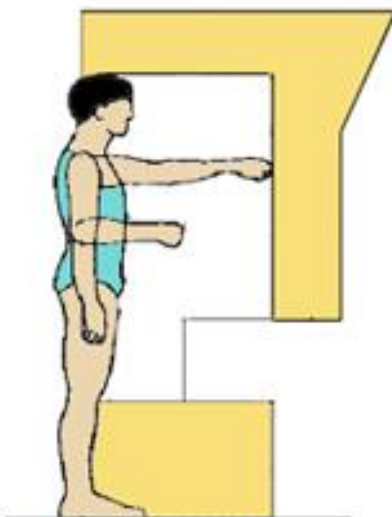

AREE NON RACCOMANDATE

- non prelevare o depositare oggetti a terra o sopra l'altezza della testa
- il raggio d'azione deve essere compreso, preferibilmente, fra l'altezza delle spalle e l'altezza delle nocche
- se è inevitabile sollevare il peso da terra, compiere l'azione piegando le ginocchia a busto dritto, tenendo un piede posizionato più avanti dell'altro per conservare un maggiore equilibrio
- la zona di prelievo e quella di deposito devono essere angolate fra loro al massimo di 90°, in modo da evitare torsioni innaturali del busto; se è necessario compiere un arco maggiore, girare il corpo usando le gambe
- fare in modo che il piano di prelievo e quello di deposito siano circa alla stessa altezza (possibilmente tra i 70 ed i 90 cm)
- per il trasporto in piano fare uso di carrelli, considerando che per quelli a 2 ruote il carico massimo è di circa 100 kg, mentre per quelli a 4 ruote è di circa 250 kg
- per posizionare oggetti in alto è consigliabile utilizzare una base stabile (scaletta, sgabello, ecc.) ed evitare di inarcare la schiena

MOVIMENTAZIONE MANUALE DEI CARICHI

ATTIVITA' CONTEMPLATA

Tutte le attività che comportano operazioni di trasporto o di sostegno di un carico ad opera di uno o più lavoratori, comprese le azioni del sollevare, deporre, spingere, tirare, portare o spostare un carico che, per le loro caratteristiche o in conseguenza delle condizioni ergonomiche sfavorevoli, comportano tra l'altro rischi di lesioni dorso lombari (per lesioni dorso lombari si intendono le lesioni a carico delle strutture osteomiotendinee e nerveovascolari a livello dorso lombare).

I carichi costituiscono un rischio nei casi in cui ricorrano una o più delle seguenti condizioni (situazioni che spesso contraddistinguono il settore delle costruzioni edili):



Caratteristiche del carico

- ☞ troppo pesanti
- ☞ ingombranti o difficili da afferrare
- ☞ in equilibrio instabile o con il contenuto che rischia di spostarsi
- ☞ collocati in posizione tale per cui devono essere tenuti e maneggiati ad una certa distanza dal tronco o con una torsione o inclinazione del tronco

Sforzo fisico richiesto

- ☞ eccessivo
- ☞ effettuato soltanto con un movimento di torsione del tronco
- ☞ comporta un movimento brusco del carico
- ☞ compiuto con il corpo in posizione instabile

Caratteristiche dell'ambiente di lavoro

- ☞ spazio libero, in particolare verticale, insufficiente per lo svolgimento dell'attività
- ☞ pavimento ineguale, con rischi di inciampo o scivolamento per le scarpe calzate dal lavoratore
- ☞ posto o ambiente di lavoro che non consentono al lavoratore la movimentazione manuale di carichi ad una altezza di sicurezza o in buona posizione
- ☞ pavimento o piano di lavoro con dislivelli che implicano la movimentazione del carico a livelli diversi
- ☞ pavimento o punto d'appoggio instabili
- ☞ temperatura, umidità o circolazione dell'aria inadeguate

Esigenze connesse all'attività

- ☞ sforzi fisici che sollecitano in particolare la colonna vertebrale, troppo frequenti o troppo prolungati
- ☞ periodo di riposo fisiologico o di recupero insufficiente
- ☞ distanze troppo grandi di sollevamento, di abbassamento o di trasporto
- ☞ ritmo imposto da un processo che il lavoratore non può modulare

Fattori individuali di rischio

- ☞ inidoneità fisica al compito da svolgere
- ☞ indumenti calzature o altri effetti personali inadeguati portati dal lavoratore
- ☞ insufficienza o inadeguatezza delle conoscenze o della formazione

MISURE DI PREVENZIONE E PROTEZIONE ED ISTRUZIONI PER GLI ADDETTI

Oltre alle misure generali di prevenzione e protezione nei confronti dei singoli Rischi individuati e riportati nella sezione specifica della relazione introduttiva, i lavoratori addetti dovranno attenersi alle seguenti istruzioni ed osservare le sotto riportate misure di prevenzione e protezione:

Generale

- ☛ Verificare l'uso costante dei DPI da parte di tutto il personale operante
- ☛ Per il trasporto in piano fare uso di carrelli, considerando che per quelli a 2 ruote il carico massimo è di 100 kg. ca, mentre per quelli a 4 ruote è di 250 kg. ca
- ☛ Soltanto in casi eccezionali è possibile utilizzare i carrelli sulle scale e, in ogni caso, occorrerà utilizzare carrelli specificamente progettati

Postura

- ☛ Non prelevare o depositare oggetti a terra o sopra l'altezza della testa
- ☛ Il raggio di azione deve essere compreso, preferibilmente, fra l'altezza delle spalle e l'altezza delle nocche (considerando le braccia tenute lungo i fianchi)
- ☛ Se è inevitabile sollevare il peso da terra, compiere l'azione piegando le ginocchia a busto dritto, tenendo un piede posizionato più avanti dell'altro per conservare un maggiore equilibrio
- ☛ La zona di prelievo e quella di deposito devono essere angolate fra loro al massimo di 90° (in questo modo si evitano torsioni innaturali del busto); se è necessario compiere un arco maggiore, girare il corpo usando le gambe
- ☛ Fare in modo che il piano di prelievo e quello di deposito siano approssimativamente alla stessa altezza (preferibilmente fra i 70 e i 90 cm. da terra)
- ☛ Per posizionare un oggetto in alto è consigliabile utilizzare una base stabile (scaletta, sgabello, ecc.) ed evitare di inarcare la schiena

DISPOSITIVI DI PROTEZIONE INDIVIDUALE OBBLIGATORI (D.P.I.)

I lavoratori addetti alla lavorazione dovranno utilizzare i seguenti D.P.I. con marcatura "CE" :

Elmetto	Guanti	Calzature
In polietilene o ABS <i>UNI EN 397</i>	Edilizia Antitaglio <i>UNI EN 388,420</i>	Livello di Protezione S3 <i>UNI EN 345,344</i>
		
Antiurto, elettricamente isolato fino a 440 V	Guanti di protezione contro i rischi meccanici	Antiforo, sfilamento rapido e puntale in acciaio

GRUPPO 3 : RIMOZIONE DI INFISSI IN LEGNO

ATTIVITA' LAVORATIVA



RIMOZIONE DI SERRAMENTI INTERNI ED ESTERNI

ATTIVITA' CONTEMPLATA

Rimozione porte interne e serramenti esterni, e trasporto alla discarica, compreso falsotelaio e struttura in legno. L' Intervento sarà realizzato con ausilio di attrezzature manuali ed utilizzo della gru con imbracature e cestone per il carico del materiale di risulta direttamente sul camion per il trasporto alle discariche di competenza.

Attrezzature UTILIZZATE

Nello svolgimento dell' attività lavorativa si prevede l'utilizzo delle seguenti Attrezzature :

-  ATTREZZI MANUALI DI USO COMUNE
-  GRU
-  GANCI, FUNI, IMBRACATURE

Opere Provvisionali UTILIZZATE

Nello svolgimento dell' attività lavorativa vengono utilizzate le seguenti Opere Provvisionali :

-  PONTEGGIO METALLICO
-  CASTELLI DI TIRO

Nota: Per le attrezzature di lavoro, le opere provvisionali sopra indicate, si farà riferimento alle schede specifiche, riportanti i relativi rischi, misure di prevenzione e dispositivi di protezione da indossare.





RISCHI EVIDENZIATI DALL'ANALISI

Descrizione del Pericolo	Probabilità	Magnitudo	Rischio	
Caduta di materiale dall'alto	Probabile	Grave	ALTO	4
Caduta dall'alto	Possibile	Grave	MEDIO	3
Inalazione di polveri e fibre	Probabile	Lieve	BASSO	2
Rumore	<i>Come da valutazione specifica</i>			
Urti, colpi, impatti e compressioni	Possibile	Modesta	BASSO	2
Investimento	Improbabile	Grave	BASSO	2

MISURE DI PREVENZIONE E PROTEZIONE ED ISTRUZIONI PER GLI ADDETTI

Oltre alle misure generali di prevenzione e protezione nei confronti dei singoli Rischi individuati e riportati nella sezione specifica della relazione introduttiva, i lavoratori addetti dovranno attenersi alle seguenti istruzioni ed osservare le sottoriportate misure di prevenzione e protezione:

Generale

-  Verificare l'uso costante dei DPI da parte di tutto il personale operante
-  In caso di utilizzo della gru, attenersi alle istruzioni riportate nella scheda specifica ed osservare scrupolosamente le procedure di movimentazione meccanica dei carichi mediante gru
-  Si dovrà avere cura di procedere con l'intervento dall'alto verso il basso
-  L'addetto dovrà controllare che nella zona non transitino persone e/o mezzi non autorizzati

Caduta dall'alto

- ☛ Verificare che il ponteggio ed il castello di tiro siano in buono stato di conservazione, regolarmente montati e protetti con mantovane

Caduta di materiale dall'alto

- ☛ I carichi sospesi dovranno seguire percorsi determinati affinché non sovrastino postazioni di lavoro
- ☛ In caso di transito pedonale nell'area di lavoro, l'addetto dovrà inoltre bloccare il transito sul marciapiede mediante appositi dissuasori di traffico

Investimento

- ☛ L'automezzo adibito al trasporto potrà accedere o uscire dal cantiere solo in presenza di un addetto e secondo le procedure da questo impartite

Inalazione di polveri e fibre

- ☛ Per evitare il sollevamento di polvere, le macerie verranno bagnate prima di essere scaricate

DISPOSITIVI DI PROTEZIONE INDIVIDUALE OBBLIGATORI (D.P.I.)

I lavoratori addetti alla lavorazione dovranno utilizzare i seguenti D.P.I. con marcatura "CE" :

Guanti	Elmetto	Cuffia Antirumore	Calzature di Sicurezza
Antitaglio <i>UNI EN 388,420</i>	In polietilene o ABS <i>UNI EN 397</i>	In materiale plastico <i>UNI EN 352-1</i>	Livello di Protezione S3 <i>UNI EN 345,344</i>
			
Guanti di protezione contro i rischi meccanici	Antiurto, elettricamente isolato fino a 440 V	Se necessario da valutazione	Antiforo, a sfilamento rapido e puntale in acciaio
Sistema Anticaduta			
Imbrac.+cordino o disp.retr. <i>UNI EN 361</i>			
			
Per lavori in altezza non protetti			

GRUPPO 4 : TRAMEZZATURE INTERNE

ATTIVITA' LAVORATIVA

DEMOLIZIONE MURATURE TRAMEZZI

Trattasi della demolizione di murature non portanti e tramezzi, eseguita manualmente, compreso la rimozione dei detriti ed il trasporto manuale nell'ambito del cantiere.



ATTREZZATURA UTILIZZATA

Nello svolgimento dell'attività lavorativa vengono utilizzate le seguenti attrezzature:

- ☛ Utensili manuali di uso comune
- ☛ Martello demolitore elettrico
- ☛ Mazza e scalpello
- ☛ Pale e piccone



Per le attrezzature di lavoro occorrerà attenersi alle istruzioni riportate nei relativi libretti d'uso ed attenersi alle istruzioni riportate nelle allegare schede specifiche (vedi sezione "Attrezzature")

SOSTANZE PERICOLOSE

- ☛ Polveri inerti

OPERE PROVVISORIALI

Nello svolgimento dell'attività lavorativa vengono utilizzate le seguenti opere provvisorie:

- ☛ Ponteggio
- ☛ Ponti su cavalletti
- ☛ Canale convogliatore

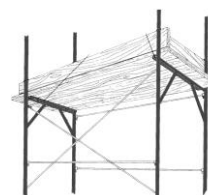

Per le opere provvisorie sopra indicate, si farà riferimento alle schede specifiche, riportanti i relativi rischi, misure di prevenzione e D.P.I..

RISCHI EVIDENZIATI DALL'ANALISI

Descrizione del Pericolo	Probabilità	Magnitudo	Rischio	
Caduta dall'alto	Probabile	Grave	ALTO	4
Caduta di materiale dall'alto	Probabile	Grave	ALTO	4
Elettrocuzione	Probabile	Grave	ALTO	4
Schegge negli occhi	Probabile	Grave	ALTO	4
Schiacciamento da parti murarie in demolizione	Possibile	Grave	ALTO	4
Punture, tagli ed abrasioni	Probabile	Modesta	MEDIO	3
Scivolamenti, cadute a livello	Probabile	Modesta	MEDIO	3
Urti, colpi, impatti, compressioni	Possibile	Modesta	MEDIO	3

Inalazione di polveri e fibre	Possibile	Modesta	MEDIO	4
Rumore	<i>Come da valutazione specifica</i>			
Movimentazione manuale dei carichi	Probabile	Lieve	BASSO	2

MISURE DI PREVENZIONE E PROTEZIONE ED ISTRUZIONI PER GLI ADDETTI

Oltre alle misure generali di prevenzione e protezione nei confronti dei singoli Rischi individuati e riportati nella sezione specifica della relazione introduttiva, i lavoratori addetti dovranno attenersi alle seguenti istruzioni ed osservare le sottoriportate misure di prevenzione e protezione:

Generale

- ☛ Il materiale di demolizione non deve essere gettato dall'alto, ma deve essere trasportato oppure convogliato in appositi canali, il cui estremo inferiore non deve risultare ad altezza maggiore di due metri dal livello del piano di raccolta. (Art.153, comma 1 - D.Lgs.81/08).
- ☛ Utilizzare sempre i dispositivi di protezione individuali previsti
- ☛ Attenersi alle misure generali di prevenzione nei confronti dei singoli rischi sopra individuati
- ☛ Prima di procedere alla demolizione è opportuno assicurarsi della stabilità della struttura muraria, in modo che i lavori non arrechino indirettamente danni ad altre parti della struttura stessa
- ☛ Verificare l'uso costante dei DPI da parte di tutto il personale operante

Caduta di materiale dall'alto

- ☛ L'estremo inferiore del canale di scarico viene tenuto ad una altezza inferiore ai due metri dal terreno di raccolta. (Art. 153, comma 2, D.Lgs. 81/08)
- ☛ Nella zona sottostante la demolizione deve essere vietata la sosta ed il transito, delimitando la zona stessa con appositi sbarramenti (Art. 154, comma 1, D.Lgs. 81/08)
- ☛ Vietare l'avvicinamento, la sosta ed il transito delle persone mediante avvisi e sbarramenti durante i lavori di demolizione
- ☛ Durante lo scarico deve essere vietata la presenza di persone alla base dei canali di scarico
- ☛ L'area che interessa la zona di caduta del materiale all'atto della demolizione deve essere opportunamente delimitata con appositi sbarramenti in modo da impedire che il materiale di risulta della demolizione possa investire o comunque colpire persone sia addette che non (Art. 154 D.Lgs. 81/08)
- ☛ Il materiale di demolizione non deve essere gettato dall'alto, ma va trasportato a terra con gru o arganello oppure convogliato in appositi canali, il cui estremo inferiore non deve risultare ad altezza maggiore di due metri dal livello del piano di raccolta (Art. 153, comma 1, D.Lgs. 81/08)

Elettrocuzione

- ☛ Prima di procedere alla demolizione è opportuno assicurarsi della assenza di parti elettriche in tensione

Rumore





- ☛ Per l'uso dell'attrezzatura saranno osservate le ore di silenzio imposte dai regolamenti locali.
- ☛ Attuare gli interventi tecnici, organizzativi e procedurali concretamente attuabili al fine di ridurre al minimo i rischi derivanti dall'esposizione al rumore

Inalazione di polveri e fibre

- ☛ I materiali di risulta, prima di essere rovesciati nel canale di scarico, dovranno essere irrorati con acqua per ridurre il sollevamento della polvere (Art. 153, comma 5, D.Lgs. 81/08)
- ☛ Durante i lavori di demolizione si deve provvedere a ridurre il sollevamento della polvere, irrorando con acqua le murature ed i materiali di risulta (Art. 153, comma 5, D.Lgs. 81/08)

DISPOSITIVI DI PROTEZIONE INDIVIDUALE OBBLIGATORI (D.P.I.)

I lavoratori addetti alla lavorazione dovranno utilizzare i seguenti D.P.I. con marcatura “CE” :

Elmetto	Guanti	Calzature	Inserti auricolari
In polietilene o ABS <i>UNI EN 397</i>	Edilizia Antitaglio <i>UNI EN 388,420</i>	Livello di Protezione S3 <i>UNI EN 345,344</i>	Modellabili Tipo: <i>UNI EN 352-2</i>
			
Antiurto, elettricamente isolato fino a 440 V	Guanti di protezione contro i rischi meccanici	Antiforo, sfilamento rapido e puntale in acciaio	In materiale comprimibile Modellabili, autoespandenti

Mascherina	Occhiali
Facciale Filtrante <i>UNI EN 149</i>	Di protezione Tipo: <i>UNI EN 166</i>
	
Per polveri e fumi nocivi a bassa tossicità, classe FFP2	In policarbonato antigraffio

Conclusioni

DEMOLIZIONE DI UN MURO

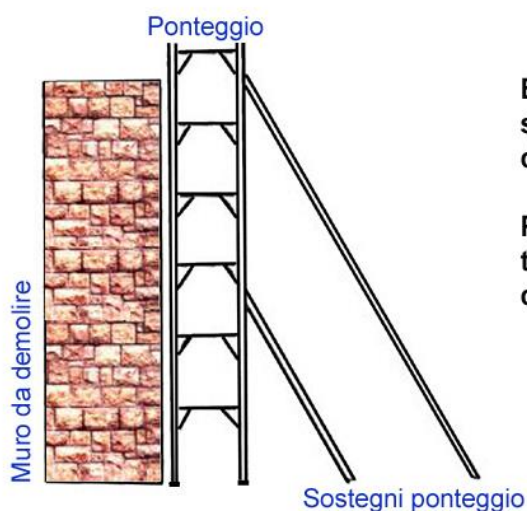

E' vietato demolire muri di altezza > 5 metri senza l'uso di ponti di servizio indipendenti dall'opera da demolire.

Per la demolizione di muri di altezza compresa tra 2 e 5 metri, è obbligatorio l'uso di cinture di sicurezza.



REALIZZAZIONE DI MURATURE E TRAMEZZI**ATTIVITA' CONTEMPLATA**

- ☛ valutazione ambientale
- ☛ preparazione, delimitazione e sgombero area
- ☛ tracciamenti
- ☛ predisposizione letto d'appoggio
- ☛ movimento macchine operatrici ed impianti di sollevamento
- ☛ formazione ponteggi, piattaforme e piani di lavoro
- ☛ protezione botole e asole
- ☛ preparazione malte (vedi scheda specifica)
- ☛ approvvigionamento e trasporto interno materiali
- ☛ posa laterizi
- ☛ stesura malte
- ☛ pulizia e movimentazione dei residui

**Attrezzatura Utilizzata**

- ☛ utensili manuali di uso comune
- ☛ ponti su cavalletti e/o ponteggio



Nota : per le attrezzature di lavoro riferirsi alle schede specifiche allegate

RISCHI EVIDENZIATI DALL'ANALISI

Descrizione del pericolo	Probabilità	Magnitudo	Rischio
Caduta dall'alto	Probabile	Grave	ALTO
Caduta di materiale dall'alto	Probabile	Grave	ALTO
Punture, tagli ed abrasioni	Probabile	Modesta	MEDIO
Scivolamenti, cadute a livello	Probabile	Modesta	MEDIO
Urti, colpi, impatti, compressioni	Probabile	Lieve	MEDIO
Inalazione di polveri	Probabile	Modesta	MEDIO
Scivolamenti, cadute a livello	Possibile	Modesta	MEDIO
Getti e schizzi	Possibile	Grave	MEDIO
Movimentazione manuale dei carichi	Probabile	Lieve	MEDIO
Irritazioni cutanee	Possibile	Lieve	BASSO
Irritazione vie respiratorie	Possibile	Lieve	BASSO
Rumore	Possibile	Lieve	BASSO

MISURE DI PREVENZIONE ED ISTRUZIONI PER GLI ADDETTI

Oltre alle misure generali di prevenzione e protezione nei confronti dei singoli Rischi individuati e riportati nella sezione specifica della relazione introduttiva, i lavoratori addetti dovranno attenersi alle seguenti istruzioni ed osservare le sottoriportate misure di prevenzione e protezione:

Generale

- ☛ Non sovraccaricare i ponti di servizio per lo scarico dei materiali che non devono diventare dei depositi. Il materiale scaricato deve essere ritirato al più presto sui solai, comunque sempre prima di effettuare un nuovo scarico
- ☛ Verificare l'uso costante dei DPI da parte di tutto il personale operante

Caduta dall'alto

- ☛ Verificare l'integrità degli impalcati e dei parapetti dei ponteggi prima di ogni inizio di attività sui medesimi. Per molte cause essi potrebbero essere stati danneggiati o manomessi (ad esempio durante il disarmo delle strutture, per eseguire la messa a piombo, etc.)

- Per la realizzazione delle murature, non sono sufficienti i ponti al piano dei solai; è necessario costruire dei ponti intermedi (mezze pontate), poiché non è consentito utilizzare i ponti su cavalletti sui ponteggi esterni
- La costruzione dei ponti su cavalletti deve risultare sempre appropriata anche quando, per l'esecuzione di lavori di finitura, il loro utilizzo è limitato nel tempo (lavoro di breve durata). I tavoloni da m. 4 di lunghezza devono poggiare sempre su tre cavalletti e devono essere almeno in numero di 4, ben accostati fra loro, fissati ai cavalletti e con la parte a sbalzo non eccedente i cm 20
- Se si impiegano ponti su ruote (trabattelli) è necessario ricordare che, anche se la durata dei lavori è limitata a pochi minuti, bisogna rispettare le regole di sicurezza ed in particolare: l'altezza del trabattello deve essere quella prevista dal fabbricante, senza l'impiego di sovrastrutture; le ruote devono essere bloccate; l'impalcato deve essere completo e fissato agli appoggi; i parapetti devono essere di altezza regolare (almeno m. 1), presenti sui quattro lati e completi di tavole fermapiede
- Per l'accesso alle "mezze pontate", ai ponti su cavalletti, ai trabattelli, devono essere utilizzate regolari scale a mano e non quelle confezionate in cantiere. Le scale a mano devono avere altezza tale da superare di almeno m. 1 il piano di arrivo, essere provviste di dispositivi antisdrucchiolevoli, essere legate o fissate in modo da non ribaltarsi e, quando sono disposte verso la parte esterna del ponteggio, devono essere provviste di protezione (parapetto)

Caduta di materiale dall'alto

- Evitare i depositi di laterizi sui ponteggi esterni; quelli consentiti, necessari per l'andamento del lavoro, non devono eccedere in altezza la tavola fermapiede

Scivolamenti, cadute a livello

- I depositi momentanei devono consentire la agevole esecuzione delle manovre e dei movimenti necessari per lo svolgimento del lavoro
- Eseguire la pulizia dei posti di lavoro e di passaggio, accumulando il materiale di risulta per poterlo calare a terra convenientemente raccolto o imbragato

Rumore

- Attuare gli interventi tecnici, organizzativi e procedurali concretamente attuabili al fine di ridurre al minimo i rischi derivanti dall'esposizione al rumore

Movimentazione manuale dei carichi

- Sarà evitato il sollevamento di materiali troppo pesanti da parte di un singolo lavoratore. Per carichi pesanti e/o ingombranti la massa va movimentata con l'intervento di più persone al fine di ripartire e diminuire lo sforzo.

PROCEDURE DI EMERGENZA

Evacuazione del cantiere in caso di emergenza





Per ogni postazione di lavoro è necessario individuare una "via di fuga", da mantenere sgombra da ostacoli o impedimenti, che il personale potrà utilizzare per la normale circolazione ed in caso di emergenza.

Nel caso di lavorazioni in edifici su più scale è opportuno organizzare il lavoro in modo che una scala (anche esterna) rimanga comunque percorribile in caso di necessità

DISPOSITIVI DI PROTEZIONE INDIVIDUALE

Lavori di realizzazione di n. 3 alloggi in Fondi Via Lazio lotto 15° – scale C/H

I lavoratori addetti alla lavorazione dovranno utilizzare i seguenti D.P.I. con marcatura “CE” :

Elmetto	Guanti	Calzature	Mascherina
In polietilene o ABS <i>UNI EN 397</i>	Edilizia Antitaglio <i>UNI EN 388,420</i>	Livello di Protezione S3 <i>UNI EN 345,344</i>	Facciale Filtrante <i>UNI EN 149</i>
			
Antiurto, elettricamente isolato fino a 440 V	Guanti di protezione contro i rischi meccanici	Antiforo, sfilamento rapido e puntale in acciaio	Per polveri e fumi nocivi a bassa tossicità, classe FFP2

GRUPPO 5 : RIFACIMENTO MASSETTI PAVIMENTI E RIVESTIMENTI

ATTIVITA' LAVORATIVA

ESECUZIONE DI MASSETTI



ATTIVITA' CONTEMPLATA

Trattasi della realizzazione di massetti in calcestruzzo semplice o alleggerito per sottofondo di pavimenti, formazione di pendenze, ecc.



ATTREZZATURA UTILIZZATA

Nello svolgimento dell' attività lavorativa vengono utilizzate le seguenti attrezzature:

-  Utensili manuali di uso comune
-  Molazza
-  Autobetoniera (in alternativa)

Per le attrezzature di lavoro occorrerà attenersi alle istruzioni riportate nei relativi libretti d'uso ed attenersi alle istruzioni riportate nelle allegare schede specifiche (vedi sezione "Attrezzature")



RISCHI EVIDENZIATI DALL'ANALISI

Descrizione del Pericolo	Probabilità	Magnitudo	Rischio	
Elettrocuzione	Possibile	Grave	MEDIO	4
Scivolamenti, cadute a livello	Probabile	Lieve	MEDIO	4
Caduta dall'alto	Possibile	Grave	MEDIO	4
Urti, colpi, impatti, compressioni	Probabile	Lieve	MEDIO	4
Inalazione di sostanze irritanti	Probabile	Lieve	MEDIO	3
Scivolamenti, cadute a livello	Possibile	Modesta	MEDIO	3
Rumore	<i>Come da valutazione specifica</i>			
Allergeni	Improbabile	Modesta	BASSO	2

MISURE DI PREVENZIONE E PROTEZIONE ED ISTRUZIONI PER GLI ADDETTI

Oltre alle misure generali di prevenzione e protezione nei confronti dei singoli Rischi individuati e riportati nella sezione specifica della relazione introduttiva, i lavoratori addetti dovranno attenersi alle seguenti istruzioni ed osservare le sottoriportate misure di prevenzione e protezione:

Generale

-  Verificare l'uso costante dei DPI da parte di tutto il personale operante
-  Impedire l'avvicinamento di persone non addette ai lavori

Elettrocuzione

- ☛ Assicurarsi della predisposizione di un regolare impianto di terra ed installare un interruttore differenziale ad alta sensibilità
- ☛ Accertarsi della assenza di linee elettriche interrato o altri impianti nell'area di lavoro
- ☛ E' consentito l'uso, in deroga al collegamento elettrico di terra, di utensili elettrici portatili purchè dotati di doppio isolamento certificato da istituto riconosciuto

Rumore

- ☛ Attuare gli interventi tecnici, organizzativi e procedurali concretamente attuabili al fine di ridurre al minimo i rischi derivanti dall'esposizione al rumore

Investimento



- ☛ Durante lo scarico del misto dagli autocarri occorrerà assistere il conducente sia durante l'avvicinamento che durante lo scarico stesso, interrompendo le lavorazioni in atto

Gas e vapori

- ☛ Aerare bene i locali di lavoro durante l'utilizzo del costipatore manuale a motore all'interno di edifici

DISPOSITIVI DI PROTEZIONE INDIVIDUALE OBBLIGATORI (D.P.I.)

I lavoratori addetti alla lavorazione dovranno utilizzare i seguenti D.P.I. con marcatura "CE" :

Elmetto	Guanti	Calzature	Inserti auricolari
In polietilene o ABS <i>UNI EN 397</i>	Edilizia Antitaglio <i>UNI EN 388,420</i>	Livello di Protezione S3 <i>UNI EN 345,344</i>	Modellabili Tipo: <i>UNI EN 352-2</i>
			
Antiurto, elettricamente isolato fino a 440 V	Guanti di protezione contro i rischi meccanici	Antiforo, sfilamento rapido e puntale in acciaio	In materiale comprimibile Modellabili, autoespandenti

Occhiali
Di protezione
Tipo: <i>UNI EN 166</i>

In policarbonato antigraffio

POSA DI PAVIMENTI E RIVESTIMENTI**ATTIVITA' CONTEMPLATA**

Posa di pavimenti e rivestimenti di diversa natura (pietra, grès, clinker, ceramici in genere) con letto di malta di cemento o con collante specifico. Si prevedono le seguenti attività:

- approvvigionamento del materiale al piano di lavoro
- realizzazione massetto a sottofondo per i pavimenti
- spolvero di cemento o posa collante
- taglio piastrelle
- posa piastrelle
- stuccatura giunti
- pulizia e movimentazione dei residui

**Attrezzature UTILIZZATE**

Nello svolgimento dell' attività lavorativa si prevede l'utilizzo delle seguenti Attrezzature :

- ☞ ATTREZZI MANUALI DI USO COMUNE
- ☞ BATTIPIASTRELLE
- ☞ TAGLIAPIASTRELLE MANUALE
- ☞ TAGLIAPIASTRELLE ELETTRICA
- ☞ LIVELLATRICE AD ELICA

Sostanze Pericolose UTILIZZATE

Nello svolgimento dell' attività lavorativa si prevede l'utilizzo delle seguenti Sostanze Pericolose

- ☞ CEMENTO O MALTA CEMENTIZIA
- ☞ COLLANTI

Nota: Per le attrezzature di lavoro, le sostanze sopra indicate, si farà riferimento alle schede specifiche, riportanti i relativi rischi, misure di prevenzione e dispositivi di protezione da indossare.

RISCHI EVIDENZIATI DALL'ANALISI

Descrizione del Pericolo	Probabilità	Magnitudo	Rischio	
Inalazione di polveri e fibre	Probabile	Modesta	MEDIO	3
Rumore	<i>Come da valutazione specifica</i>			
Elettrocuzione	Possibile	Grave	MEDIO	3
Caduta dall'alto (utilizzo scale o lavori in altezza non protetti)	Possibile	Grave	MEDIO	3
Getti e schizzi	Probabile	Lieve	BASSO	2
Movimentazione manuale dei carichi	Probabile	Lieve	BASSO	2
Scivolamenti, cadute a livello	Possibile	Modesta	BASSO	2
Punture, tagli e abrasioni	Possibile	Modesta	BASSO	2
Urti, colpi, impatti e compressioni	Possibile	Modesta	BASSO	2
Allergeni	Improbabile	Grave	BASSO	2

MISURE DI PREVENZIONE E PROTEZIONE ED ISTRUZIONI PER GLI ADDETTI

Oltre alle misure generali di prevenzione e protezione nei confronti dei singoli Rischi individuati e riportati nella sezione specifica della relazione introduttiva, i lavoratori addetti dovranno attenersi alle seguenti istruzioni ed osservare le sottoriportate misure di prevenzione e protezione:

Generale

- ☛ Utilizzare sempre i dispositivi di protezione individuali previsti
- ☛ Utilizzare, oltre agli altri DPI previsti, idonee ginocchiere antidrucciolo in caucciù ad allaccio rapido
- ☛ Attenersi alle misure generali di prevenzione nei confronti dei singoli rischi sopra individuati
- ☛ Verificare l'uso costante dei DPI da parte di tutto il personale operante

Punture, tagli ed abrasioni

- ☛ Utilizzare macchinari dotati di dispositivi di protezione delle parti in movimento

Elettrocuzione

- ☛ Verificare periodicamente l'integrità dei macchinari elettrici e relativi cavi
- ☛ Assicurarsi della predisposizione di un regolare impianto di terra e della installazione di un interruttore differenziale ad alta sensibilità

Rumore

- ☛ Attuare gli interventi tecnici, organizzativi e procedurali concretamente attuabili al fine di ridurre al minimo i rischi derivanti dall'esposizione al rumore

Allergeni

- ☛ Accertarsi della tossicità dei materiali e dei prodotti utilizzati ed attenersi alle istruzioni riportate nelle rispettive schede tecniche
- ☛ Aerare bene i locali di lavoro

DISPOSITIVI DI PROTEZIONE INDIVIDUALE OBBLIGATORI (D.P.I.)

I lavoratori addetti alla lavorazione dovranno utilizzare i seguenti D.P.I. con marcatura "CE" :

Guanti	Elmetto	Mascherina	Cuffia o Inserti
Antitaglio	In polietilene o ABS	Facciale filtrante	Con attenuaz. adeguata
UNI EN 388,420	UNI EN 397	UNI EN 149	UNI EN 352-1, 352-2
			
Protezione contro i rischi meccanici	Antiurto, elettricamente isolato fino a 440 V	Per polveri e fumi nocivi a bassa tossicità, FFP2	Se necessari da valutazione
Calzature di Sicurezza	Ginocchiere		
Livello di protezione S3	Ergonomiche		
UNI EN 344,345	Imbottite e regolabili		
			
Con suola impermeabile e puntale in acciaio	Utilizzare nei lavori con ginocchia a contatto suolo		

GRUPPO 6 : REALIZZAZIONE IMPIANTI INTERNI

ATTIVITA' LAVORATIVA





DEMOLIZIONE DI IMPIANTI

ATTIVITA' CONTEMPLATA

Trattasi della demolizione o rimozione di impianti tecnologici in genere (impianto elettrico, idraulico, termico, ecc.).

ATTREZZATURA UTILIZZATA



Nello svolgimento dell' attività lavorativa vengono utilizzate le seguenti attrezzature:

-  Utensili manuali di uso comune
-  Sega circolare
-  Mazza e scalpello
-  Cannello per saldatura ossiacetilenica



Per le attrezzature di lavoro occorrerà attenersi alle istruzioni riportate nei relativi libretti d'uso ed attenersi alle istruzioni riportate nelle allegare schede specifiche (vedi sezione "Attrezzature")

OPERE PROVVISORIALI

-  Ponti su cavalletti
-  Canale convogliatore

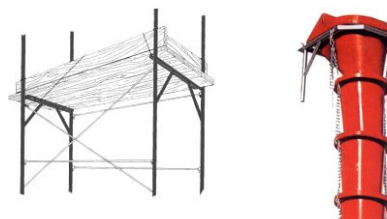

Per le opere provvisoriali sopra indicate, si faccia riferimento alle schede specifiche, riportanti i relativi rischi, misure di prevenzione e D.P.I..

RISCHI EVIDENZIATI DALL'ANALISI

Descrizione del Pericolo	Probabilità	Magnitudo	Rischio	
Elettrocuzione	Probabile	Grave	ALTO	4
Schegge negli occhi	Probabile	Grave	ALTO	4
Calore, fiamme e incendio	Possibile	Grave	ALTO	4
Punture, tagli ed abrasioni	Probabile	Modesta	MEDIO	3
Scivolamenti, cadute a livello	Probabile	Modesta	MEDIO	3
Urti, colpi, impatti, compressioni	Possibile	Modesta	MEDIO	3
Inalazione di polveri e fibre	Possibile	Modesta	MEDIO	3
Rumore	<i>Come da valutazione specifica</i>			
Movimentazione manuale dei carichi	Probabile	Lieve	BASSO	2

MISURE DI PREVENZIONE E PROTEZIONE ED ISTRUZIONI PER GLI ADDETTI

Oltre alle misure generali di prevenzione e protezione nei confronti dei singoli Rischi individuati e riportati nella sezione specifica della relazione introduttiva, i lavoratori addetti dovranno attenersi alle seguenti istruzioni ed osservare le sottoriportate misure di prevenzione e protezione:

Generale

- ☛ Utilizzare sempre i dispositivi di protezione individuali previsti
- ☛ Durante i lavori di demolizione deve essere assolutamente impedito il transito nelle zone di rischio e devono essere predisposti opportuni cartelli indicanti l'esecuzione della demolizione.
- ☛ Attenersi alle misure generali di prevenzione nei confronti dei singoli rischi sopra individuati
- ☛ Verificare l'uso costante dei DPI da parte di tutto il personale operante

Caduta di materiale dall'alto

- ☛ I canali di convogliamento dei materiali debbono essere realizzati in maniera che non si verifichino fuoriuscite di materiali e debbono terminare a non oltre 2 metri dal suolo
- ☛ Durante lo scarico deve essere vietata la presenza di persone alla base dei canali di scarico
- ☛ Deve essere vietato gettare indiscriminatamente materiale dall'alto
- ☛ Il materiale di demolizione non deve essere gettato dall'alto, ma va trasportato a terra con gru o arganello oppure convogliato in appositi canali, il cui estremo inferiore non deve risultare ad altezza maggiore di due metri dal livello del piano di raccolta (Art. 153, comma 1, D.Lgs. 81/08)

Scivolamenti, cadute a livello

- ☛ Il materiale di risulta accumulato deve essere successivamente raccolto e rimosso

Elettrocuzione

- ☛ Prima di procedere alla demolizione è opportuno assicurarsi della assenza di parti elettriche in tensione

Rumore

- ☛ I lavori di demolizione effettuati con l'ausilio di attrezzature rumorose o che comportino comunque produzione di rumore, devono essere eseguiti negli orari stabiliti e nel rispetto delle ore di silenzio imposte dai regolamenti locali

Inalazione di polveri e fibre

- ☛ Durante i lavori di demolizione si deve provvedere a ridurre il sollevamento della polvere, irrorando con acqua le murature ed i materiali di risulta (Art. 153, comma 5, D.Lgs. 81/08)

Calore, fiamme, esplosione

- ☛ In caso di utilizzo del cannello ossiacetilenico attenersi scrupolosamente alla scheda di sicurezza relativa allegata ed evitare interferenze con altre lavorazioni

DISPOSITIVI DI PROTEZIONE INDIVIDUALE OBBLIGATORI (D.P.I.)

I lavoratori addetti alla lavorazione dovranno utilizzare i seguenti D.P.I. con marcatura "CE" :

Elmetto	Guanti	Calzature	Inserti auricolari
In polietilene o ABS <i>UNI EN 397</i>	Edilizia Antitaglio <i>UNI EN 388,420</i>	Livello di Protezione S3 <i>UNI EN 345,344</i>	Modellabili Tipo: <i>UNI EN 352-2</i>
			
Antiurto, elettricamente isolato fino a 440 V	Guanti di protezione contro i rischi meccanici	Antiforo, sfilamento rapido e puntale in acciaio	In materiale comprimibile Modellabili, autoespandenti

Occhiali	Mascherina
Di protezione	Specifica per saldature
Tipo: <i>UNI EN 166</i>	<i>UNI EN 149</i>
	
In policarbonato antigraffio	Per polveri e fumi nocivi a bassa tossicità, classe FFP2(S)

IMPIANTO ELETTRICO INTERNO**ATTIVITA' CONTEMPLATA**

I lavori consistono nella esecuzione dell' impianto elettrico interno completo, da realizzare in tempi diversi, e comprendenti:

- Esecuzione di tracce con scanalatrice elettrica
- Esecuzione di tracce con attrezzi manuali
- Movimentazione e posa tubazioni di protezione
- Posa cavi, interruttori, prese e corpi illuminanti
- Cablaggio quadri elettrici, prove finali e collaudo impianto

**ATTREZZATURA UTILIZZATA**

Nello svolgimento dell' attività lavorativa vengono utilizzate le seguenti attrezzature:

- Utensili manuali di uso comune
- Scanalatrice
- Utensili elettrici portatili



Per le attrezzature di lavoro occorrerà attenersi alle istruzioni riportate nei relativi libretti d'uso ed attenersi alle istruzioni riportate nelle allegate schede specifiche (vedi sezione "Attrezzature")

OPERE PROVVISORIALI

Nello svolgimento dell' attività lavorativa vengono utilizzate le seguenti opere provvisorie:

- Ponti su cavalletti
- Scale

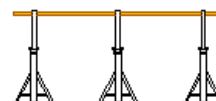

Per le opere provvisorie sopra indicate, si faccia riferimento alle schede specifiche, riportanti i relativi rischi, misure di prevenzione e D.P.I..

RISCHI EVIDENZIATI DALL'ANALISI

Descrizione del Pericolo	Probabilità	Magnitudo	Rischio	
Caduta dall'alto	Probabile	Grave	ALTO	4
Elettrocuzione	Probabile	Grave	ALTO	4
Schegge negli occhi	Probabile	Grave	ALTO	4
Caduta di materiale dall'alto	Probabile	Modesta	MEDIO	3
Punture, tagli ed abrasioni	Probabile	Modesta	MEDIO	3
Scivolamenti, cadute a livello	Probabile	Modesta	MEDIO	3
Urti, colpi, impatti, compressioni	Probabile	Lieve	MEDIO	3
Inalazione di polveri	Probabile	Lieve	MEDIO	3
Rumore	<i>Come da valutazione specifica</i>			

MISURE DI PREVENZIONE E PROTEZIONE ED ISTRUZIONI PER GLI ADDETTI

Oltre alle misure generali di prevenzione e protezione nei confronti dei singoli Rischi individuati e riportati nella sezione specifica della relazione introduttiva, i lavoratori addetti dovranno attenersi alle seguenti istruzioni ed osservare le sottoriportate misure di prevenzione e protezione:

Istruzioni generali

- Utilizzare sempre i dispositivi di protezione individuali previsti
- Attenersi alle misure generali di prevenzione nei confronti dei singoli rischi sopra individuati

- ☛ Attenersi alle disposizioni del progetto esecutivo dell'impianto e non introdurre variazioni se non concordate con il direttore dei lavori
- ☛ Verificare l'uso costante dei DPI da parte di tutto il personale operante

Scivolamenti, cadute a livello

- ☛ Per le tubazioni passate sulle solette, provvedere al ricoprimento con calcestruzzo in modo da proteggere le tubazioni stesse ed evitare inciampi indesiderati

Elettrocuzione



- ☛ Realizzare i collegamenti delle prese in maniera conforme alle vigenti normative, in caso di alimentazione di una presa o di un gruppo prese controllare sempre l'esatto collegamento
- ☛ Nelle prese con fusibili possono essere stati sostituiti gli stessi con altri di amperaggio diverso, controllare che l'amperaggio del fusibile sia conforme ai dati di targa della presa
- ☛ Installare prese e spine adeguate al luogo ed alla posa rispettando il grado di protezione meccanica, controllare che gli involucri delle prese e delle spine non siano deteriorati, in tale caso provvedere alla sostituzione
- ☛ Non è consentito manomettere il blocco meccanico delle prese interbloccate
- ☛ L'installazione di spine e prese deve essere adeguata al tipo di posa ed al luogo (grado di protezione)
- ☛ E' fatto divieto di lavorare su quadri in tensione
- ☛ I quadri elettrici devono essere disattivato a monte della fornitura; se ciò non è possibile, segregare i morsetti in entrata dell'interruttore generale
- ☛ Controllare sempre che il quadro non abbia una doppia linea di alimentazione o che all'interno del quadro siano state passate delle altre linee di alimentazione che possono essere in tensione
- ☛ Per lavorare sui quadri elettrici occorre che il personale preposto sia qualificato ed abbia i requisiti necessari per poter svolgere questa mansione
- ☛ Gli addetti ai lavori dovranno provvedere alla realizzazione di tutte le prove di laboratorio necessarie per dichiarare il quadro a norma ed idoneo all'installazione
- ☛ Si useranno utensili elettrici con doppio isolamento garantito dal marchio di qualità.

Inalazione di polveri e fibre

- ☛ Per ridurre la polverosità irrorare con acqua durante l'esecuzione di tracce o fori

DISPOSITIVI DI PROTEZIONE INDIVIDUALE OBBLIGATORI (D.P.I.)

I lavoratori addetti alla lavorazione dovranno utilizzare i seguenti D.P.I. con marcatura "CE" :

Elmetto	Guanti	Calzature	Inserti auricolari
In polietilene o ABS	Edilizia Antitaglio	Livello di Protezione S3	Modellabili
<i>UNI EN 397</i>	<i>UNI EN 388,420</i>	<i>UNI EN 345,344</i>	Tipo: <i>UNI EN 352-2</i>
			
Antiurto, elettricamente isolato fino a 440 V	Guanti di protezione contro i rischi meccanici	Antiforo, sfilamento rapido e puntale in acciaio	In materiale comprimibile Modellabili, autoespandenti

Occhiali
Di protezione
Tipo: <i>UNI EN 166</i>

In policarbonato antigraffio

IMPIANTO IGIENICO SANITARIO**ATTIVITA' CONTEMPLATA**

La seguente attività si articola in:

- ☛ Esecuzione manuale di tracce
- ☛ Preparazione e posa delle tubazioni degli impianti
- ☛ Montaggio dei sanitari

**ATTREZZATURA UTILIZZATA**

Nello svolgimento dell'attività lavorativa vengono utilizzate le seguenti attrezzature:

- ☛ utensili elettrici portatili
- ☛ saldatrice elettrica
- ☛ utensili manuali di uso comune



Per le attrezzature di lavoro occorrerà attenersi alle istruzioni riportate nei relativi libretti d'uso ed attenersi alle istruzioni riportate nelle allegate schede specifiche (vedi sezione "Attrezzature")

OPERE PROVVISORIALI

- ☛ Ponti su cavalletti
- ☛ Scale

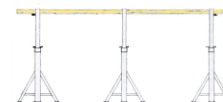

Per le opere provvisorie sopra indicate, si faccia riferimento alle schede specifiche, riportanti i relativi rischi, misure di prevenzione e D.P.I..

RISCHI EVIDENZIATI DALL'ANALISI

Descrizione del Pericolo	Probabilità	Magnitudo	Rischio	
Elettrocuzione	Probabile	Grave	ALTO	4
Schegge negli occhi	Probabile	Grave	ALTO	4
Punture, tagli ed abrasioni	Probabile	Modesta	MEDIO	3
Scivolamenti, cadute a livello	Probabile	Modesta	MEDIO	3
Urti, colpi, impatti, compressioni	Possibile	Modesta	MEDIO	3
Inalazione di polveri	Probabile	Lieve	MEDIO	3
Rumore	Come da valutazione specifica			
Movimentazione manuale dei carichi	Probabile	Lieve	MEDIO	3

MISURE DI PREVENZIONE E PROTEZIONE ED ISTRUZIONI PER GLI ADDETTI

Oltre alle misure generali di prevenzione e protezione nei confronti dei singoli Rischi individuati e riportati nella sezione specifica della relazione introduttiva, i lavoratori addetti dovranno attenersi alle seguenti istruzioni ed osservare le sottoriportate misure di prevenzione e protezione:

Generale

- ☛ Utilizzare sempre i dispositivi di protezione individuali previsti
- ☛ Attenersi alle misure generali di prevenzione nei confronti dei singoli rischi sopra individuati
- ☛ Verificare l'uso costante dei DPI da parte di tutto il personale operante

Inalazione di polveri e fibre

- ☛ Per ridurre la polverosità irrorare con acqua durante l'esecuzione di tracce o fori

Movimentazione manuale dei carichi



- ☛ Sarà evitato il sollevamento di materiali troppo pesanti da parte di un singolo lavoratore. Per carichi pesanti e/o ingombranti la massa va movimentata con l'intervento di più persone al fine di ripartire e diminuire lo sforzo.
- ☛ La movimentazione manuale dei carichi deve essere ridotta al minimo e razionalizzata al fine di non richiedere un eccessivo impegno fisico del personale addetto.
- ☛ Rispettare le istruzioni impartite per una esatta e corretta posizione da assumere nella movimentazione dei carichi.

Calore, fiamme, esplosione

- ☛ In caso di utilizzo del cannello ossiacetilenico attenersi scrupolosamente alla scheda di sicurezza relativa allegata ed evitare interferenze con altre lavorazioni

DISPOSITIVI DI PROTEZIONE INDIVIDUALE OBBLIGATORI (D.P.I.)

I lavoratori addetti alla lavorazione dovranno utilizzare i seguenti D.P.I. con marcatura "CE" :

Elmetto	Guanti	Calzature	Mascherina
In polietilene o ABS <i>UNI EN 397</i>	Edilizia Antitaglio <i>UNI EN 388,420</i>	Livello di Protezione S3 <i>UNI EN 345,344</i>	Facciale Filtrante <i>UNI EN 149</i>
			
Antiurto, elettricamente isolato fino a 440 V	Guanti di protezione contro i rischi meccanici	Antiforo, sfilamento rapido e puntale in acciaio	Per polveri e fumi nocivi a bassa tossicità, classe FFP2

Occhiali
Di protezione
Tipo: <i>UNI EN 166</i>

In policarbonato antigraffio

IMPIANTO DI RISCALDAMENTO AUTONOMO**ATTIVITA' CONTEMPLATA**

Il lavoro consiste nella realizzazione dell'impianto di riscaldamento di tipo autonomo con caldaia murale a gas ed elementi radianti di diverso tipo. In particolare:

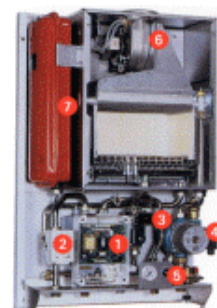
- ☛ Tracciamenti
- ☛ Esecuzione di tracce e fori
- ☛ Preparazione e posa delle tubazioni dell' impianto
- ☛ Montaggio caldaia e corpi radianti
- ☛ Collaudo impianto
- ☛ Pulizia e rimozione residui

**ATTREZZATURA UTILIZZATA**

Nello svolgimento dell' attività lavorativa vengono utilizzate le seguenti attrezzature:

- ☛ Attrezzi manuali di uso comune
- ☛ Martello demolitore elettrico
- ☛ Utensili elettrici portatili
- ☛ Scanalatrice per muri ed intonaci
- ☛ Gru
- ☛ Saldatrice ossiacetilenica

Per le attrezzature di lavoro occorrerà attenersi alle istruzioni riportate nei relativi libretti d'uso ed attenersi alle istruzioni riportate nelle allegate schede specifiche (vedi sezione "Attrezzature")

SOSTANZE PERICOLOSE

- ☛ Cemento o malta cementizia
- ☛ Polveri inerti

Per le sostanze sopra indicate, si faccia riferimento alle relative schede di sicurezza.

OPERE PROVVISORIALI

- ☛ Ponti su cavalletti
- ☛ Scala in metallo

Per le opere provvisorie sopra indicate, si faccia riferimento alle schede specifiche, riportanti i relativi rischi, misure di prevenzione e D.P.I..

RISCHI EVIDENZIATI DALL'ANALISI

Descrizione del Pericolo	Probabilità	Magnitudo	Rischio	
Rumore	<i>Come da valutazione specifica</i>			
Inalazione di polveri e fibre	Probabile	Modesta	Medio	3
Calore, fiamme, esplosione	Possibile	Grave	Medio	3
Movimentazione manuale dei carichi	Probabile	Lieve	Basso	2
Punture, tagli e abrasioni	Possibile	Modesta	Basso	2

MISURE DI PREVENZIONE E PROTEZIONE ED ISTRUZIONI PER GLI ADDETTI

Oltre alle misure generali di prevenzione e protezione nei confronti dei singoli Rischi individuati e riportati nella sezione specifica della relazione introduttiva, i lavoratori addetti dovranno attenersi alle seguenti istruzioni ed osservare le sottoriportate misure di prevenzione e protezione:

Generale

- ☛ Utilizzare sempre i dispositivi di protezione individuali previsti
- ☛ Attenersi alle misure generali di prevenzione nei confronti dei singoli rischi sopra individuati
- ☛ Per la movimentazione meccanica dei carichi , attenersi scrupolosamente alle procedure di sicurezza indicate nella scheda relativa all'utilizzo della Gru o degli altri apparecchi di sollevamento effettivamente utilizzati.
- ☛ Verificare l'uso costante dei DPI da parte di tutto il personale operante

Caduta dall'alto

- ☛ Verificare che le opere provvisorie ed impalcati siano allestiti ed utilizzati correttamente

Rumore

- ☛ Attuare gli interventi tecnici, organizzativi e procedurali concretamente attuabili al fine di ridurre al minimo i rischi derivanti dall'esposizione al rumore

Inalazione di polveri e fibre



- ☛ Per ridurre la polverosità irrorare con acqua durante l'esecuzione di tracce o fori

Movimentazione manuale dei carichi

- ☛ Durante la movimentazione manuale di carichi pesanti ai lavoratori dovrà essere raccomandato di non effettuare movimento di torsione o inclinazione del tronco
- ☛ Sarà evitato il sollevamento di materiali troppo pesanti da parte di un singolo lavoratore. Per carichi pesanti e/o ingombranti la massa va movimentata con l'intervento di più persone al fine di ripartire e diminuire lo sforzo.

DISPOSITIVI DI PROTEZIONE INDIVIDUALE OBBLIGATORI (D.P.I.)

I lavoratori addetti alla lavorazione dovranno utilizzare i seguenti D.P.I. con marcatura "CE" :

Elmetto	Guanti	Calzature	Mascherina
In polietilene o ABS <i>UNI EN 397</i>	Edilizia Antitaglio <i>UNI EN 388,420</i>	Livello di Protezione S3 <i>UNI EN 345,344</i>	Facciale Filtrante <i>UNI EN 149</i>
			
Antiurto, elettricamente isolato fino a 440 V	Guanti di protezione contro i rischi meccanici	Antiforo, sfilamento rapido e puntale in acciaio	Per polveri e fumi nocivi a bassa tossicità, classe FFP2

Occhiali
Di protezione
Tipo: <i>UNI EN 166</i>

In policarbonato antigraffio

GRUPPO 7 : INTONACI E TINTEGGIATURA

ATTIVITA' LAVORATIVA

REALIZZAZIONE INTONACO TRADIZIONALE

ATTIVITA' CONTEMPLATA

- ☛ confezionamento malta (vedi scheda specifica allegata)
- ☛ movimentazione materiali
- ☛ allestimento opere provvisorie (vedi schede specifiche allegate)
- ☛ esecuzione intonaco
- ☛ pulizia e movimentazione residui



ATTREZZATURA UTILIZZATA

Nello svolgimento dell' attività lavorativa vengono utilizzate le seguenti attrezzature:

- ☛ utensili manuali di uso comune
- ☛ impastatrice
- ☛ ponti su cavalletti e/o ponteggio



Per le attrezzature di lavoro occorrerà attenersi alle istruzioni riportate nei relativi libretti d'uso ed attenersi alle istruzioni riportate nelle allegato schede specifiche (vedi sezione "Attrezzature")

SOSTANZE PERICOLOSE

- ☛ sostanze presenti negli intonaci (silicati, resine sintetiche, ecc.)

Per le sostanze sopra indicate, si faccia riferimento alle relative schede di sicurezza.

RISCHI EVIDENZIATI DALL'ANALISI

Descrizione del Pericolo	Probabilità	Magnitudo	Rischio	
Caduta dall'alto	Probabile	Grave	ALTO	4
Caduta di materiale dall'alto	Probabile	Grave	ALTO	4
Punture, tagli ed abrasioni	Probabile	Modesta	MEDIO	3
Scivolamenti, cadute a livello	Probabile	Modesta	MEDIO	3
Urti, colpi, impatti, compressioni	Probabile	Lieve	MEDIO	3
Inalazione di polveri	Probabile	Modesta	MEDIO	3
Scivolamenti, cadute a livello	Possibile	Modesta	MEDIO	3
Getti e schizzi	Possibile	Grave	MEDIO	3
Rumore	<i>Come da valutazione specifica</i>			
Irritazioni cutanee	Possibile	Lieve	BASSO	2
Irritazione vie respiratorie	Possibile	Lieve	BASSO	2
Movimentazione manuale dei carichi	Probabile	Lieve	BASSO	2

MISURE DI PREVENZIONE E PROTEZIONE ED ISTRUZIONI PER GLI ADDETTI

Oltre alle misure generali di prevenzione e protezione nei confronti dei singoli Rischi individuati e riportati nella sezione specifica della relazione introduttiva, i lavoratori addetti dovranno attenersi alle seguenti istruzioni ed osservare le sottoriportate misure di prevenzione e protezione:

Generale

- ☛ Utilizzare sempre i dispositivi di protezione individuali previsti
- ☛ Attenersi alle misure generali di prevenzione nei confronti dei singoli rischi sopra individuati
- ☛ Non sovraccaricare i ponti di servizio per lo scarico dei materiali che non devono diventare dei depositi. Il materiale scaricato deve essere ritirato al più presto sui solai, comunque sempre prima di effettuare un nuovo scarico
- ☛ Attenersi scrupolosamente alle istruzioni riportate nelle schede di sicurezza dei prodotti impiegati
- ☛ Verificare l'uso costante dei DPI da parte di tutto il personale operante

Caduta dall'alto





- ☛ Verificare l'integrità degli impalcati e dei parapetti dei ponteggi prima di ogni inizio di attività sui medesimi. Per molte cause essi potrebbero essere stati danneggiati o manomessi (ad esempio durante il disarmo delle strutture, per eseguire la messa a piombo, etc.)
- ☛ Per la realizzazione degli intonaci non sono sufficienti i ponti al piano dei solai; è necessario costruire dei ponti intermedi (mezze pontate), poiché non è consentito utilizzare i ponti su cavalletti sui ponteggi esterni; i ponti intermedi devono essere costruiti con i medesimi criteri adottati per i ponti al piano dei solai, con intavolati e parapetti regolari

Scivolamenti, cadute a livello

- ☛ I depositi momentanei devono consentire la agevole esecuzione delle manovre e dei movimenti necessari per lo svolgimento del lavoro

DISPOSITIVI DI PROTEZIONE INDIVIDUALE OBBLIGATORI (D.P.I.)

I lavoratori addetti alla lavorazione dovranno utilizzare i seguenti D.P.I. con marcatura "CE" :

Guanti	Calzature	Occhiali	Inserti auricolari
Edilizia Antitaglio <i>UNI EN 388,420</i>	Livello di Protezione S3 <i>UNI EN 345,344</i>	Di protezione Tipo: <i>UNI EN 166</i>	Modellabili Tipo: <i>UNI EN 352-2</i>
			
Guanti di protezione contro i rischi meccanici	Antiforo, sfilamento rapido e puntale in acciaio	In policarbonato antigraffio	In materiale comprimibile Modellabili, autoespandenti

Occhiali	Mascherina
Di protezione Tipo: <i>UNI EN 166</i>	Facciale Filtrante <i>UNI EN 149</i>
	
In policarbonato antigraffio	Per polveri e fumi nocivi a bassa tossicità, classe FFP2

TINTEGGIATURE INTERNE**ATTIVITA' CONTEMPLATA**

- Approvvigionamento materiali al piano di lavoro
- predisposizione opere provvisoriale (se non già predisposte)
- stuccatura e levigatura del sottofondo (se necessario)
- applicazione di tinte date a mano o a spruzzo
- pulizia e movimentazione dei residui

**ATTREZZATURA UTILIZZATA**

Nello svolgimento dell' attività lavorativa vengono utilizzate le seguenti attrezzature:

- Utensili manuali di uso comune
- Rulli e/o pennelli



Per le attrezzature di lavoro occorrerà attenersi alle istruzioni riportate nei relativi libretti d'uso ed attenersi alle istruzioni riportate nelle allegare schede specifiche (vedi sezione "Attrezzature")

OPERE PROVVISORIALI

Nello svolgimento dell' attività lavorativa vengono utilizzate le seguenti opere provvisoriale:

- Ponti su cavalletti

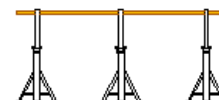

Per le attrezzature e le opere provvisoriale sopra indicate si faccia riferimento alle schede specifiche, riportanti i relativi rischi, misure di prevenzione e D.P.I.

RISCHI EVIDENZIATI DALL'ANALISI

Descrizione del Pericolo	Probabilità	Magnitudo	Rischio	
Caduta dall'alto	Probabile	Grave	ALTO	4
Caduta di materiale dall'alto	Probabile	Modesta	MEDIO	3
Inalazione di sostanze tossiche	Probabile	Modesta	MEDIO	3
Scivolamenti, cadute a livello	Probabile	Modesta	MEDIO	3
Schizzi agli occhi ed al viso	Probabile	Modesta	MEDIO	3
Incendio	Possibile	Grave	MEDIO	3
Irritazioni cutanee	Possibile	Modesta	MEDIO	3
Irritazione vie respiratorie	Possibile	Modesta	MEDIO	3
Movimentazione manuale dei carichi	Probabile	Lieve	BASSO	2

MISURE DI PREVENZIONE E PROTEZIONE ED ISTRUZIONI PER GLI ADDETTI

Oltre alle misure generali di prevenzione e protezione nei confronti dei singoli Rischi individuati e riportati nella sezione specifica della relazione introduttiva, i lavoratori addetti dovranno attenersi alle seguenti istruzioni ed osservare le sottoriportate misure di prevenzione e protezione:

Generale

- Utilizzare sempre i dispositivi di protezione individuali previsti
- Attenersi alle misure generali di prevenzione nei confronti dei singoli rischi sopra individuati
- Attenersi scrupolosamente alle istruzioni riportate nelle schede di sicurezza dei prodotti impiegati
- Verificare l'uso costante dei DPI da parte di tutto il personale operante

Getti e schizzi

☛ Lavorando al di sopra della testa è indispensabile l'uso degli occhiali o paraocchi trasparenti.

Allergeni





☛ Osservare una scrupolosa pulizia della persona ed in particolare delle mani prima dei pasti

Postura

☛ Eseguire il lavoro ad altezza non superiore a quella del petto; per altezze superiori si provveda a rialzare il ponte di servizio appena giunti a tale altezza.

DISPOSITIVI DI PROTEZIONE INDIVIDUALE OBBLIGATORI (D.P.I.)

I lavoratori addetti alla lavorazione dovranno utilizzare i seguenti D.P.I. con marcatura "CE" :

Elmetto	Guanti	Calzature	Inserti auricolari
In polietilene o ABS <i>UNI EN 397</i>	Edilizia Antitaglio <i>UNI EN 388,420</i>	Livello di Protezione S3 <i>UNI EN 345,344</i>	Modellabili Tipo: <i>UNI EN 352-2</i>
			
Antiurto, elettricamente isolato fino a 440 V	Guanti di protezione contro i rischi meccanici	Antiforo, sfilamento rapido e puntale in acciaio	In materiale comprimibile Modellabili, autoespandenti

Occhiali
Di protezione Tipo: <i>UNI EN 166</i>

In policarbonato antigraffio





GRUPPO 8 : INFISSI INTERNI ED ESTERNI

ATTIVITA' LAVORATIVA

POSA INFISSI ESTERNI E VETRI

ATTIVITA' CONTEMPLATA

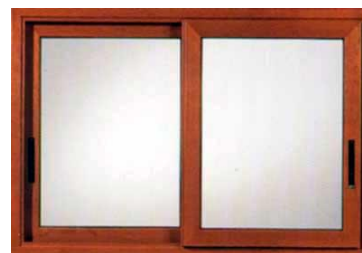

Trattasi della posa in opera di infissi esterni e relativi vetri, realizzati da ditta esterna e forniti in cantiere. In particolare si prevede:

-  Approvvigionamento e movimentazione materiali
-  Montaggio dei controtelai in legno in vano predisposto
-  Montaggio infissi ed accessori
-  Montaggio vetri



ATTREZZATURA UTILIZZATA

Nello svolgimento dell' attività lavorativa vengono utilizzate le seguenti attrezzature:

-  Utensili manuali di uso comune
-  Utensili elettrici portatili



Per le attrezzature di lavoro occorrerà attenersi alle istruzioni riportate nei relativi libretti d'uso ed attenersi alle istruzioni riportate nelle allegate schede specifiche (vedi sezione "Attrezzature")

OPERE PROVVISORIALI

-  Scale
-  Ponteggio

Per le opere provvisorie sopra indicate, si faccia riferimento alle schede specifiche, riportanti i relativi rischi, misure di prevenzione e D.P.I..

RISCHI EVIDENZIATI DALL'ANALISI

Descrizione del Pericolo	Probabilità	Magnitudo	Rischio	
Caduta dall'alto	Probabile	Grave	ALTO	4
Caduta di materiale dall'alto	Possibile	Grave	MEDIO	3
Urti, colpi, impatti e compressioni	Possibile	Modesta	MEDIO	3
Tagli ed abrasioni	Possibile	Modesta	MEDIO	3
Scivolamenti e cadute a livello	Possibile	Modesta	MEDIO	3
Movimentazione manuale dei carichi	Probabile	Modesta	MEDIO	3

MISURE DI PREVENZIONE E PROTEZIONE ED ISTRUZIONI PER GLI ADDETTI

Oltre alle misure generali di prevenzione e protezione nei confronti dei singoli Rischi individuati e riportati nella sezione specifica della relazione introduttiva, i lavoratori addetti dovranno attenersi alle seguenti istruzioni ed osservare le sottoriportate misure di prevenzione e protezione:

Generale

-  Verificare l'uso costante dei DPI da parte di tutto il personale operante

- ☛ Sensibilizzare periodicamente il personale relativamente ai rischi specifici delle operazioni da eseguire
- ☛ Verificare periodicamente l'efficienza degli utensili e delle attrezzature utilizzate

Caduta dall'alto

- ☛ Prima della esecuzione di lavori in altezza, accertarsi che siano state predisposte tutte le protezioni per impedire cadute accidentali nel vuoto
- ☛ Nei lavori in altezza ed in assenza di idonee protezioni atte ad impedire la caduta dall'alto, utilizzare idonei sistemi anticaduta
- ☛ Accertarsi che le opere provvisorie utilizzate siano eseguite a norma

Caduta di materiale dall'alto

- ☛ Verificare che l'imbracatura del carico sia effettuata correttamente
- ☛ Verificare periodicamente l'efficienza di funi e catene per il sollevamento del carico

Movimentazione manuale dei carichi





- ☛ Sarà evitato il sollevamento di materiali troppo pesanti da parte di un singolo lavoratore. Per carichi pesanti e/o ingombranti la massa va movimentata con l'intervento di più persone al fine di ripartire e diminuire lo sforzo.

DISPOSITIVI DI PROTEZIONE INDIVIDUALE OBBLIGATORI (D.P.I.)

I lavoratori addetti alla lavorazione dovranno utilizzare i seguenti D.P.I. con marcatura "CE" :



Elmetto	Guanti	Calzature
In polietilene o ABS <i>UNI EN 397</i>	Edilizia Antitaglio <i>UNI EN 388,420</i>	Livello di Protezione S3 <i>UNI EN 345,344</i>
		
Antiurto, elettricamente isolato fino a 440 V	Guanti di protezione contro i rischi meccanici	Antiforo, sfilamento rapido e puntale in acciaio

POSA INFISSI INTERNI**ATTIVITA' CONTEMPLATA**

-  Approvvigionamento e movimentazione materiali
-  Montaggio dei controtelai in legno in vano predisposto
-  Montaggio infissi ed accessori
-  Montaggio vetri

**ATTREZZATURA UTILIZZATA**

Nello svolgimento dell' attività lavorativa vengono utilizzate le seguenti attrezzature:

-  Utensili manuali di uso comune
-  Utensili elettrici portatili



Per le attrezzature di lavoro occorrerà attenersi alle istruzioni riportate nei relativi libretti d'uso ed attenersi alle istruzioni riportate nelle allegare schede specifiche (vedi sezione "Attrezzature")

OPERE PROVVISORIALI

-  Scale

Per le opere provvisoriale sopra indicate, si faccia riferimento alle schede specifiche, riportanti i relativi rischi, misure di prevenzione e D.P.I..



RISCHI EVIDENZIATI DALL'ANALISI

Descrizione del Pericolo	Probabilità	Magnitudo	Rischio	
Urti, colpi, impatti e compressioni	Possibile	Modesta	MEDIO	3
Tagli ed abrasioni	Possibile	Modesta	MEDIO	3
Scivolamenti e cadute a livello	Possibile	Modesta	MEDIO	3
Movimentazione manuale dei carichi	Probabile	Modesta	MEDIO	3

MISURE DI PREVENZIONE E PROTEZIONE ED ISTRUZIONI PER GLI ADDETTI

Oltre alle misure generali di prevenzione e protezione nei confronti dei singoli Rischi individuati e riportati nella sezione specifica della relazione introduttiva, i lavoratori addetti dovranno attenersi alle seguenti istruzioni ed osservare le sottoriportate misure di prevenzione e protezione:

Generale

-  Utilizzare sempre i dispositivi di protezione individuali previsti
-  Attenersi alle istruzioni riportate nelle allegare schede di sicurezza delle attrezzature utilizzate
-  Verificare l'uso costante dei DPI da parte di tutto il personale operante

Movimentazione manuale dei carichi

-  Movimentare carichi il cui peso complessivo non sia superiore ai limiti consentiti, oppure dividere il carico tra più addetti

DISPOSITIVI DI PROTEZIONE INDIVIDUALE OBBLIGATORI (D.P.I.)

I lavoratori addetti alla lavorazione dovranno utilizzare i seguenti D.P.I. con marcatura “CE” :

Elmetto	Guanti	Calzature
In polietilene o ABS <i>UNI EN 397</i>	Edilizia Antitaglio <i>UNI EN 388,420</i>	Livello di Protezione S3 <i>UNI EN 345,344</i>
		
Antiurto, elettricamente isolato fino a 440 V	Guanti di protezione contro i rischi meccanici	Antiforo, sfilamento rapido e puntale in acciaio

PIANO DI SICUREZZA

PER I CANTIERI TEMPORANEI O MOBILI

(Titolo IV D.Lgs. 81/08)



ATTREZZATURE

Sezione 11 - VALUTAZIONE RISCHIO ATTREZZATURE

Qui di seguito viene riportata l'analisi del rischio delle attrezzature utilizzate nelle precedenti attività lavorative ed indicate in ogni singola attività. Anche per le attrezzature sono stati individuati e valutati (con la metodologia di cui alla Sezione 3) i singoli rischi derivanti dal loro utilizzo e sono state dettagliate le misure di prevenzione ed indicati i Dispositivi di Protezione Individuale da indossare.

ATTREZZATURE

ATTREZZI MANUALI DI USO COMUNE

DESCRIZIONE

Utensili manuali quali martelli, pinze, cazzuole, pale, ecc. Devono essere integri, di buona qualità ed idonei alle lavorazioni da effettuare; i manici devono essere correttamente fissati e non devono presentare incrinature o scheggiature in grado di prod



RISCHI EVIDENZIATI DALL'ANALISI

La seguente tabella riporta l'elenco dei pericoli individuati nell'utilizzo dell'attrezzatura esaminata, per ognuno dei quali è stato valutato il relativo Rischio in funzione della probabilità e della magnitudo del danno.

Descrizione del Pericolo	Probabilità	Magnitudo	Rischio	
Scivolamenti, cadute a livello	Possibile	Modesta	BASSO	2
Punture, tagli e abrasioni	Possibile	Modesta	BASSO	2
Urti, colpi, impatti e compressioni	Possibile	Modesta	BASSO	2
Elettrocuzione	Possibile	Grave	MEDIO	3
Proiezione di schegge	Possibile	Grave	MEDIO	3
Caduta di materiale dall'alto	Possibile	Grave	MEDIO	3

MISURE DI PREVENZIONE E PROTEZIONE ED ISTRUZIONI PER GLI ADDETTI

Oltre alle misure di prevenzione di ordine generale nei confronti dei rischi sopra individuati (riportate nella relazione introduttiva), nell'utilizzo dell'attrezzatura vengono applicate le seguenti misure preventive:

GENERALE

- ☛ L'attrezzatura deve possedere, in relazione alle necessità della sicurezza del lavoro, i necessari requisiti di resistenza e di idoneità ed essere mantenuta in buono stato di conservazione e di efficienza
- ☛ Impugnare saldamente gli utensili
- ☛ Selezionare il tipo di utensile adeguato all'impiego ed accertarsi che sia integro in tutte le sue parti
- ☛ Utilizzare sempre i dispositivi di protezione individuali previsti
- ☛ L'attrezzatura dovrà essere corredata da un libretto d'uso e manutenzione (art. 71, comma 4, D.Lgs. 81/08)

CADUTA DI MATERIALE DALL'ALTO

- ☛ Gli utensili, gli attrezzi e gli apparecchi per l'impiego manuale devono essere tenuti in condizioni di equilibrio stabile (es.: riposti in contenitori o assicurati al corpo dell'addetto).

SCIVOLAMENTI, CADUTE A LIVELLO

- ☛ Utilizzare l'attrezzo in condizioni di stabilità adeguata

ELETTROCUZIONE

- ☛ I lavoratori non devono adoperare gli attrezzi manuali di uso comune su parti di impianti elettrici in tensione

PROIEZIONE DI SCHEGGE

- ☛ Nelle operazioni di scalpellatura, sbavatura, taglio di chiodi e in genere nei lavori eseguiti mediante utensili a mano o a motore, che possono dar luogo alla proiezione pericolosa di schegge o di materiali, si devono predisporre schermi o adottare altre misure atte ad evitare che le materie proiettate abbiano a recare danno alle persone (punto 1.5, Allegato VI D.Lgs. 81/08)

DISPOSITIVI DI PROTEZIONE INDIVIDUALE OBBLIGATORI (D.P.I.)

Durante l'utilizzo dell'attrezzatura, i lavoratori devono indossare i seguenti DPI con marcatura "CE":

- ☛ Guanti rischi meccanici (Conformi UNI EN 388-420)
- ☛ Elmetto (Conforme UNI EN 397)
- ☛ Scarpe di sicurezza con suola imperforabile (Conformi UNI EN 345-344)
- ☛ Occhiali protettivi (Conformi UNI EN 166)

Guanti	Elmetto	Calzature di Sicurezza	Occhiali di protezione
Antitaglio <i>UNI EN 388,420</i>	In polietilene o ABS <i>UNI EN 397</i>	Livello di protezione S3 <i>UNI EN 344,345</i>	Monolente in policarbonato <i>UNI EN 166</i>
			
Protezione contro i rischi meccanici	Antiurto, elettricamente isolato fino a 440 V	Con suola imperforabile e puntale in acciaio	Sovrapponibili e regolabili

AUTOCARRO CON GRU**DESCRIZIONE**

Attrezzatura utilizzata per il sollevamento di materiale e di attrezzature di vario genere.

**RISCHI EVIDENZIATI DALL'ANALISI**

Descrizione del Pericolo	Probabilità	Magnitudo	Rischio	
Rumore	Probabile	Modesta	MEDIO	3
Elettrocuzione	Possibile	Grave	MEDIO	3
Investimento	Possibile	Grave	MEDIO	3
Punture, tagli e abrasioni	Possibile	Modesta	BASSO	2
Urti, colpi, impatti e compressioni	Possibile	Modesta	BASSO	2
Ribaltamento	Improbabile	Grave	BASSO	2

MISURE DI PREVENZIONE E PROTEZIONE ED ISTRUZIONI PER GLI ADDETTI

Oltre alle misure generali di prevenzione e protezione nei confronti dei singoli Rischi individuati e riportati nella sezione specifica della relazione introduttiva, i lavoratori che utilizzeranno la presente attrezzatura dovranno attenersi alle seguenti istruzioni ed osservare le sottoriportate misure di prevenzione e protezione:

Generale

- ☞ Utilizzare sempre i dispositivi di protezione individuali previsti
- ☞ L'attrezzatura dovrà essere corredata da un libretto d'uso e manutenzione (art. 71, comma 4, D.Lgs. 81/08)
- ☞ L'attrezzatura deve possedere, in relazione alle necessità della sicurezza del lavoro, i necessari requisiti di resistenza e di idoneità ed essere mantenuta in buono stato di conservazione e di efficienza
- ☞ L'attrezzatura di lavoro deve essere installata, disposta ed usata in maniera tale da ridurre i rischi per i loro utilizzatori e per le altre persone (punto 1.1 Allegato D.Lgs. 81/08)
- ☞ Se l'attrezzatura di lavoro manovra in una zona con presenza di lavoratori, devono essere stabilite e rispettate apposite regole di circolazione. In particolare si devono prendere misure organizzative atte a evitare che lavoratori a piedi si trovino nella zona di attività di attrezzature di lavoro semoventi. Qualora la presenza di lavoratori a piedi sia necessaria per la buona esecuzione dei lavori, si devono prendere misure appropriate per evitare che essi siano feriti dall'attrezzatura (punti 2.2 e 2.3, Allegato VI D.Lgs. 81/08)

PRIMA DELL'USO DELL'AUTOCARRO CON GRU

- ☞ controllare brache e gancio della Gru
- ☞ individuare il peso del carico da movimentare
- ☞ controllare a pulsantiera (che deve riportare in maniera chiara e precisa le indicazioni relative ai movimenti corrispondenti a ciascun comando) o, in mancanza della pulsantiera, controllare accuratamente le indicazioni riportate alle leve di comando che regolano gli spostamenti dei bracci gru e del gancio
- ☞ controllare le attrezzature necessarie per il lavoro ed indossare i D.P.I. previsti
- ☞ concordare con il preposto le manovre da effettuare

DURANTE L'USO DELL'AUTOCARRO CON GRU

- ☞ posizionare correttamente l'automezzo
- ☞ verificare la presenza di linee elettriche aeree nelle vicinanze
- ☞ inserire il freno di stazionamento, lasciando il cambio dell'automezzo in folle
- ☞ posizionare la segnaletica di sicurezza
- ☞ inserire la presa di forza
- ☞ transennare la zona interessata dalle manovre del braccio della gru, previo controllo di eventuali ostacoli nel raggio d'azione della gru
- ☞ imbracare i carichi da movimentare

- ☞ non movimentare manualmente carichi troppo pesanti (maggiori di 30 Kg) e/o troppo ingombranti o in equilibrio instabile
- ☞ non usare impropriamente la gru e non effettuare il distacco di macchine e attrezzature fissate al pavimento o ad altra struttura
- ☞ abbassare le sponde dell'automezzo
- ☞ mettere in tensione le brache, sollevando di alcuni millimetri il carico al fine di verificarne l'equilibratura
- ☞ durante le operazioni di sollevamento del carico, il gancio della gru deve essere mantenuto a piombo rispetto al baricentro del carico da sollevare, per non causare bruschi spostamenti laterali del carico
- ☞ sollevare il carico procedendo con la massima cautela ed in modo graduale evitando il passaggio dei carichi sospesi sopra i lavoratori, che dovranno mantenersi a distanza di sicurezza fino a fine manovra
- ☞ posizionare il carico sul pianale dell'automezzo o posizionare a terra il carico
- ☞ un operatore provvederà a liberare il gancio della gru dall'imbracatura
- ☞ non manovrare la gru in presenza di personale che opera sul pianale dell'automezzo
- ☞ assicurare il carico con le funi in dotazione all'automezzo
- ☞ ultimare le operazioni di carico/scarico, riporre il braccio nella posizione di riposo,
- ☞ escludere la presa di forza, alzare e bloccare le sponde dell'automezzo
- ☞ durante il trasporto procedere con cautela per non causare bruschi spostamenti del carico

DOPO L'USO DELL'AUTOCARRO CON GRU

- ☞ rialzare il gancio ed avvicinarlo alla torre
- ☞ scollegare elettricamente la gru
- ☞ ancorare la gru alle rotaie con i tenagioni

Calore, fiamme, esplosione

- ☞ Dotare le macchine operatrici di estintori portatili a polvere

DISPOSITIVI DI PROTEZIONE INDIVIDUALE OBBLIGATORI (D.P.I.)

I lavoratori addetti all' utilizzo dovranno impiegare i seguenti D.P.I. con marcatura "CE" :

Elmetto	Guanti	Calzature	Indumenti Alta Visib.
In polietilene o ABS <i>UNI EN 397</i>	Edilizia Antitaglio <i>UNI EN 388,420</i>	Livello di Protezione S3 <i>UNI EN 345,344</i>	Giubbotti, tute, ecc. <i>UNI EN 471</i>
			
Antiurto, elettricamente isolato fino a 440 V	Guanti di protezione contro i rischi meccanici	Antiforo, sfilamento rapido e puntale in acciaio	Utilizzare in caso di scarsa visibilità o lavori notturni

Cuffia Antirumore

In materiale plastico

UNI EN 352-1



Protezione dell'udito

BATTIPIASTRELLE**DESCRIZIONE**

Macchinario utilizzato per la battitura e il livellamento di pavimenti in piastrelle.

**RISCHI EVIDENZIATI DALL'ANALISI**

Descrizione del Pericolo	Probabilità	Magnitudo	Rischio	
Rumore	<i>Come da valutazione</i>			
Elettrocuzione	Possibile	Grave	MEDIO	3
Punture, tagli e abrasioni	Possibile	Modesta	BASSO	2
Urti, colpi, impatti e compressioni	Possibile	Modesta	BASSO	2
Vibrazioni	Possibile	Modesta	BASSO	2

MISURE DI PREVENZIONE E PROTEZIONE ED ISTRUZIONI PER GLI ADDETTI

Oltre alle misure generali di prevenzione e protezione nei confronti dei singoli Rischi individuati e riportati nella sezione specifica della relazione introduttiva, i lavoratori che utilizzeranno la presente attrezzatura dovranno attenersi alle seguenti istruzioni ed osservare le sottoriportate misure di prevenzione e protezione:

Generale

- ☞ Utilizzare sempre i dispositivi di protezione individuali previsti
- ☞ L'attrezzatura dovrà essere corredata da un libretto d'uso e manutenzione (art. 71, comma 4, D.Lgs. 81/08)
- ☞ Accertarsi che l'attrezzatura sia marcata "CE"
- ☞ L'attrezzatura deve possedere, in relazione alle necessità della sicurezza del lavoro, i necessari requisiti di resistenza e di idoneità ed essere mantenuta in buono stato di conservazione e di efficienza
- ☞ L'attrezzatura di lavoro deve essere installata, disposta ed usata in maniera tale da ridurre i rischi per i loro utilizzatori e per le altre persone (punto 1.1 Allegato D.Lgs. 81/08)
- ☞ Verificare l'efficienza dei comandi prima dell'utilizzo del battipiastrelle
- ☞ Eseguire le operazioni di revisione e manutenzione attenendosi alle istruzioni del libretto del battipiastrelle

Punture, tagli ed abrasioni

- ☞ Verificare l'efficienza delle protezioni prima dell'uso del battipiastrelle

Elettrocuzione

- ☞ Verificare l'efficienza delle parti elettriche visibili prima dell'utilizzo del battipiastrelle

DISPOSITIVI DI PROTEZIONE INDIVIDUALE OBBLIGATORI (D.P.I.)

I lavoratori addetti all' utilizzo dovranno impiegare i seguenti D.P.I. con marcatura "CE" :

Elmetto	Guanti	Calzature	Cuffia Antirumore
In polietilene o ABS <i>UNI EN 397</i>	Imbottiti, Antivibrazioni Tipo: <i>UNI EN 10819-95</i>	Livello di Protezione S3 <i>UNI EN 345,344</i>	In materiale plastico <i>UNI EN 352-1</i>
			
Antiurto, elettricamente isolato fino a 440 V	Guanti di protezione contro le vibrazioni	Antiforo, sfilamento rapido e puntale in acciaio	Protezione dell'udito

CARRELLO ELEVATORE**DESCRIZIONE**

Attrezzo meccanico per il sollevamento di materiali in genere, ecc...

**RISCHI EVIDENZIATI DALL'ANALISI**

Descrizione del Pericolo	Probabilità	Magnitudo	Rischio	
Investimento	Possibile	Grave	MEDIO	3
Urti, colpi, impatti e compressioni	Possibile	Grave	MEDIO	3
Ribaltamento	Possibile	Grave	MEDIO	3
Incidenti tra automezzi	Improbabile	Grave	BASSO	2

MISURE DI PREVENZIONE E PROTEZIONE ED ISTRUZIONI PER GLI ADDETTI

Oltre alle misure generali di prevenzione e protezione nei confronti dei singoli Rischi individuati e riportati nella sezione specifica della relazione introduttiva, i lavoratori che utilizzeranno la presente attrezzatura dovranno attenersi alle seguenti istruzioni ed osservare le sottoriportate misure di prevenzione e protezione:

Generale

- ☛ Utilizzare sempre i dispositivi di protezione individuali previsti
- ☛ L'attrezzatura dovrà essere corredata da un libretto d'uso e manutenzione (art. 71, comma 4, D.Lgs. 81/08)
- ☛ Accertarsi che l'attrezzatura sia marcata "CE"
- ☛ L'attrezzatura deve possedere, in relazione alle necessità della sicurezza del lavoro, i necessari requisiti di resistenza e di idoneità ed essere mantenuta in buono stato di conservazione e di efficienza
- ☛ L'attrezzatura di lavoro deve essere installata, disposta ed usata in maniera tale da ridurre i rischi per i loro utilizzatori e per le altre persone (punto 1.1 Allegato D.Lgs. 81/08)
- ☛ Se l'attrezzatura di lavoro manovra in una zona con presenza di lavoratori, devono essere stabilite e rispettate apposite regole di circolazione. In particolare si devono prendere misure organizzative atte a evitare che lavoratori a piedi si trovino nella zona di attività di attrezzature di lavoro semoventi. Qualora la presenza di lavoratori a piedi sia necessaria per la buona esecuzione dei lavori, si devono prendere misure appropriate per evitare che essi siano feriti dall'attrezzatura (punti 2.2 e 2.3, Allegato VI D.Lgs. 81/08)
- ☛ Verificare la stabilità del carico prima di procedere al sollevamento col carrello elevatore
- ☛ Durante l'uso del carrello elevatore il carico sarà opportunamente vincolato e fissato. (Punto 3.1.1, Allegato V - D.Lgs.81/08)
- ☛ Il carrello elevatore verrà utilizzato esclusivamente da personale esperto preparato attraverso uno specifico corso di formazione. (Punto 2.1, Allegato VI - D.Lgs.81/08)
- ☛ Controllare i percorsi e le aeree di manovra del carrello elevatore approntando gli eventuali rafforzamenti

Urti, colpi, impatti e compressioni

- ☛ Il carrello elevatore sarà dotato di appositi dispositivi antiscarrucolamento.

Elettrocuzione

- ☛ Prima dell'uso della attrezzatura, verificare che nella zona di lavoro non vi siano linee elettriche aeree che possano interferire con le manovre

Investimento

- ☛ Il carrello elevatore sarà dotato di adeguato segnalatore acustico e luminoso lampeggiante.
- ☛ Il carrello elevatore dovrà avere le leve di comando conformate in modo tale da risultare protette contro l'azionamento accidentale.
- ☛ I percorsi riservati al carrello elevatore dovranno presentare un franco di almeno 70 centimetri per la sicurezza del personale a piedi. (Art.8 - DPR 547 del 27/04/1955)

- ☛ Verificare il funzionamento dei comandi di guida con particolare riguardo ai freni del carrello elevatore
- ☛ Verificare che l'avvisatore acustico, il segnalatore di retromarcia ed il girofaro del carrello elevatore siano regolarmente funzionanti
- ☛ Garantire la visibilità del posto di guida del carrello elevatore

Ribaltamento

- ☛ Le attrezzature di lavoro smontabili o mobili che servono a sollevare carichi devono essere utilizzate in modo tale da garantire la stabilità dell'attrezzatura di lavoro durante il suo impiego, in tutte le condizioni prevedibili e tenendo conto della natura del suolo (Punto 3.1.3, Allegato VI, D.Lgs. 81/08)
- ☛ Verificare l'integrità e la stabilità del carrello prima dell'uso e controllare preventivamente l'accessibilità e lo stato del percorso.
- ☛ Il carrello elevatore sarà munito di tabella delle portate variabili.
- ☛ Controllare i percorsi e le aree di manovra approntando gli eventuali rafforzamenti prima di utilizzare il carrello elevatore

Soffocamento, asfissia

- ☛ Le attrezzature di lavoro mobili dotate di un motore a combustione possono essere utilizzate nella zona di lavoro soltanto qualora sia assicurata una quantità sufficiente di aria senza rischi per la sicurezza e la salute dei lavoratori (Punto 2.5, Allegato VI, D.Lgs. 81/08)

DISPOSITIVI DI PROTEZIONE INDIVIDUALE OBBLIGATORI (D.P.I.)

I lavoratori addetti all' utilizzo dovranno impiegare i seguenti D.P.I. con marcatura "CE" :

Elmetto	Guanti	Calzature
In polietilene o ABS <i>UNI EN 397</i>	Edilizia Antitaglio <i>UNI EN 388,420</i>	Livello di Protezione S3 <i>UNI EN 345,344</i>
		
Antiurto, elettricamente isolato fino a 440 V	Guanti di protezione contro i rischi meccanici	Antiforo, sfilamento rapido e puntale in acciaio

COSTIPATORE**DESCRIZIONE**

Si tratta di attrezzatura utilizzata per costipare materiali in genere.

**RISCHI EVIDENZIATI DALL'ANALISI**

Descrizione del Pericolo	Probabilità	Magnitudo	Rischio	
Rumore	Probabile	Modesta	MEDIO	3
Calore, fiamme, esplosione	Possibile	Grave	MEDIO	3
Gas e vapori	Possibile	Grave	MEDIO	3
Vibrazioni	Possibile	Modesta	BASSO	2

MISURE DI PREVENZIONE E PROTEZIONE ED ISTRUZIONI PER GLI ADDETTI

Oltre alle misure generali di prevenzione e protezione nei confronti dei singoli Rischi individuati e riportati nella sezione specifica della relazione introduttiva, i lavoratori che utilizzeranno la presente attrezzatura dovranno attenersi alle seguenti istruzioni ed osservare le sottoriportate misure di prevenzione e protezione:

Generale

- ☛ Utilizzare sempre i dispositivi di protezione individuali previsti
- ☛ L'attrezzatura dovrà essere corredata da un libretto d'uso e manutenzione (art. 71, comma 4, D.Lgs. 81/08)
- ☛ Accertarsi che l'attrezzatura sia marcata "CE"
- ☛ L'attrezzatura deve possedere, in relazione alle necessità della sicurezza del lavoro, i necessari requisiti di resistenza e di idoneità ed essere mantenuta in buono stato di conservazione e di efficienza
- ☛ L'attrezzatura di lavoro deve essere installata, disposta ed usata in maniera tale da ridurre i rischi per i loro utilizzatori e per le altre persone (punto 1.1 Allegato D.Lgs. 81/08)
- ☛ Verificare l'efficienza ed integrità del costipatore in tutte le sue parti
- ☛ Verificare l'efficienza dei dispositivi di controllo del funzionamento del costipatore
- ☛ Eventuali operazioni di manutenzione e di riparazione devono essere effettuate sul costipatore fermo, non in moto
- ☛ Le protezioni agli organi del costipatore non devono essere rimosse

Calore, fiamme, esplosione

- ☛ Non utilizzare il costipatore in presenza di sostanze e vapori infiammabili. Se ciò non fosse possibile, adottare opportune misure di protezione e di sicurezza nei confronti del rischio di incendio.

DISPOSITIVI DI PROTEZIONE INDIVIDUALE OBBLIGATORI (D.P.I.)

I lavoratori addetti all' utilizzo dovranno impiegare i seguenti D.P.I. con marcatura "CE" :

Cuffia Antirumore	Guanti
In materiale plastico	Imbottiti, Antivibrazioni
UNI EN 352-1	Tipo: UNI EN 10819-95
	
Protezione dell'udito	Guanti di protezione contro le vibrazioni

ELEVATORE A CAVALLETTO**DESCRIZIONE**

Apparecchiatura utilizzata per il sollevamento di materiali in genere e montata su ponteggi o altri luoghi di ricezione materiali di cantiere.

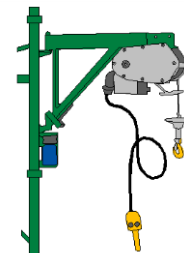
**RISCHI EVIDENZIATI DALL'ANALISI**

Descrizione del Pericolo	Probabilità	Magnitudo	Rischio	
Caduta dall'alto	Possibile	Grave	MEDIO	4
Elettrocuzione	Possibile	Grave	MEDIO	3
Urti, colpi, impatti e compressioni	Possibile	Modesta	BASSO	2

MISURE DI PREVENZIONE E PROTEZIONE ED ISTRUZIONI PER GLI ADDETTI

Oltre alle misure generali di prevenzione e protezione nei confronti dei singoli Rischi individuati e riportati nella sezione specifica della relazione introduttiva, i lavoratori che utilizzeranno la presente attrezzatura dovranno attenersi alle seguenti istruzioni ed osservare le sottoriportate misure di prevenzione e protezione:

Generale

- ☞ L'attrezzatura dovrà essere corredata da un libretto d'uso e manutenzione (art. 71, comma 4, D.Lgs. 81/08)
- ☞ Utilizzare sempre i dispositivi di protezione individuali previsti
- ☞ Accertarsi che l'attrezzatura sia marcata "CE"
- ☞ L'attrezzatura deve possedere, in relazione alle necessità della sicurezza del lavoro, i necessari requisiti di resistenza e di idoneità ed essere mantenuta in buono stato di conservazione e di efficienza
- ☞ L'attrezzatura di lavoro deve essere installata, disposta ed usata in maniera tale da ridurre i rischi per i loro utilizzatori e per le altre persone (punto 1.1 Allegato V D.Lgs. 81/08)
- ☞ I mezzi di sollevamento e di trasporto devono essere scelti in modo da risultare appropriati, per quanto riguarda la sicurezza, alla natura, alla forma e al volume dei carichi al cui sollevamento e trasporto sono destinati, nonché alle condizioni d'impiego con particolare riguardo alle fasi di avviamento e di arresto (Punto 3.1.1, Allegato VI, D.Lgs. 81/08)
- ☞ Quando argani, paranchi e apparecchi simili sono usati per il sollevamento o la discesa dei carichi tra piani diversi di un edificio attraverso aperture nei solai o nelle pareti, le aperture per il passaggio del carico ai singoli piani, nonché il sottostante spazio di arrivo o di sganciamento del carico stesso devono essere protetti, su tutti i lati, mediante parapetti normali provvisti, ad eccezione di quello del piano terreno, di arresto al piede.
- ☞ I parapetti devono essere disposti in modo da garantire i lavoratori anche contro i pericoli derivanti da urti o da eventuale caduta del carico di manovra. Gli stessi parapetti devono essere applicati anche sui lati delle aperture dove si effettua il carico e lo scarico, a meno che per le caratteristiche dei materiali in manovra ciò non sia possibile. In quest'ultimo caso, in luogo del parapetto normale deve essere applicata una solida barriera mobile, inasportabile e fissabile nella posizione di chiusura mediante chiavistello o altro dispositivo. Detta barriera deve essere tenuta chiusa quando non siano eseguite manovre di carico o scarico al piano corrispondente (Punto 3.2.8, Allegato VI, D.Lgs. 81/08)
- ☞ I montanti delle impalcature, quando gli apparecchi di sollevamento vengono fissati direttamente ad essi, devono essere rafforzati e controventati in modo da ottenere una solidità adeguata alle maggiori sollecitazioni a cui sono sottoposti (Punto 3.3.1, Allegato XVIII, D.Lgs. 81/08)
- ☞ Nei ponti metallici i montanti, su cui sono applicati direttamente gli elevatori, devono essere di numero ampiamente sufficiente ed in ogni caso non minore di due (Punto 3.3.2, Allegato XVIII, D.Lgs. 81/08)
- ☞ I bracci girevoli portanti le carrucole ed eventualmente gli argani degli elevatori devono essere assicurati ai montanti mediante staffe con bulloni a vite muniti di dado e controdado; analogamente deve essere provveduto per le carrucole di rinvio delle funi ai piedi dei montanti quando gli argani sono installati a terra (Punto 3.3.3, Allegato XVIII, D.Lgs. 81/08)

Caduta dall'alto

- ☛ Prima dell'uso dell'elevatore a cavalletto verificare la presenza dei parapetti completi sul perimetro del posto di manovra

Caduta di materiale dall'alto

- ☛ Verificare la presenza degli staffoni e della tavola fermapiè da 30 cm nella parte frontale dell'elevatore
- ☛ Verificare la presenza, sulle estremità delle rotaie, dei tamponi ammortizzanti dell'elevatore a cavalletto
- ☛ Verificare la funzionalità della pulsantiera dell'elevatore a cavalletto
- ☛ Transennare a terra l'area di tiro dell'elevatore a cavalletto
- ☛ Usare i contenitori adatti al materiale da sollevare con l'elevatore a cavalletto
- ☛ Durante l'uso dell'elevatore a cavalletto verificare la corretta imbracatura dei carichi e la perfetta chiusura della sicura del gancio
- ☛ Non utilizzare la fune dell'elevatore a cavalletto per imbracare carichi
- ☛ Gli accessori di sollevamento devono essere scelti in funzione dei carichi da movimentare, dei punti di presa, del dispositivo di aggancio, delle condizioni atmosferiche nonché tenendo conto del modo e della configurazione dell'imbracatura. Le combinazioni di più accessori di sollevamento devono essere contrassegnate in modo chiaro onde consentire all'utilizzatore di conoscerne le caratteristiche qualora esse non siano scomposte dopo l'uso (Punto 3.1.6, Allegato VI, D.Lgs. 81/08)
- ☛ I lavori devono essere organizzati in modo tale che, quando un lavoratore aggancia o sgancia manualmente un carico, tali operazioni possano svolgersi con la massima sicurezza e, in particolare, che il lavoratore ne conservi il controllo diretto o indiretto (Punto 3.2.4, Allegato VI, D.Lgs. 81/08)
- ☛ Il sollevamento dei laterizi, pietrame, ghiaia e di altri materiali minuti deve essere effettuato esclusivamente a mezzo di benne o cassoni metallici; non sono ammesse le piattaforme semplici e le imbracature (Punto 3.2.9, Allegato VI, D.Lgs. 81/08)

Urti, colpi, impatti e compressioni

- ☛ Verificare l'efficienza di fine corsa superiore e del freno per la discesa del carico dell'elevatore

Elettrocuzione

- ☛ La macchina dovrà essere collegata all'impianto di terra.
- ☛ Verificare l'integrità delle parti elettriche dell'elevatore a cavalletto
- ☛ Verificare l'efficienza dell'interruttore di linea presso l'elevatore
- ☛ Dopo l'uso scollegare elettricamente l'elevatore a cavalletto

Ribaltamento

- ☛ Le attrezzature di lavoro smontabili o mobili che servono a sollevare carichi devono essere utilizzate in modo tale da garantire la stabilità dell'attrezzatura di lavoro durante il suo impiego, in tutte le condizioni prevedibili e tenendo conto della natura del suolo (Punto 3.1.3, Allegato VI, D.Lgs. 81/08)

DISPOSITIVI DI PROTEZIONE INDIVIDUALE OBBLIGATORI (D.P.I.)

I lavoratori addetti all' utilizzo dovranno impiegare i seguenti D.P.I. con marcatura "CE" :

Elmetto	Guanti	Calzature	Imbracatura
In polietilene o ABS <i>UNI EN 397</i>	Edilizia Antitaglio <i>UNI EN 388,420</i>	Livello di Protezione S3 <i>UNI EN 345,344</i>	Imbracatura corpo intero <i>UNI EN 361</i>
			
Antiurto, elettricamente isolato fino a 440 V	Guanti di protezione contro i rischi meccanici	Antiforo, sfilamento rapido e puntale in acciaio	Per sistemi anticaduta

In caso di rimozione delle protezioni o in assenza di esse, gli operatori dovranno sempre utilizzare un idoneo sistema anticaduta, costituito da imbracatura, cordino con assorbitore e punto fisso di ancoraggio.

GANCI, FUNI, IMBRACATURE**DESCRIZIONE**

Attrezzatura utilizzata per l'imbragatura dei carichi, che deve essere effettuata usando mezzi idonei per evitare la caduta del carico o il suo spostamento dalla primitiva posizione di ammassaggio



I ganci per apparecchi di sollevamento devono essere provvisti di dispositivi di chiusura dell'imbocco o essere conformati, per particolare profilo della superficie interna o limitazione dell'apertura di imbocco, in modo da impedire lo sganciamento delle funi, delle catene e degli altri organi di presa.

I ganci utilizzati nei mezzi di sollevamento e di trasporto devono portare, incisa o in rilievo, la chiara indicazione della portata massima ammissibile. E' assolutamente vietato l'utilizzo di ganci improvvisati e non regolamentari



trasporto devono portare, incisa o in rilievo, ammissibile. E' assolutamente vietato

FUNI E MORSETTI

Per avere una resistenza pari all' 80 % di quella della fune

FUNE		MORSETTI
Diametro in mm	N° Morsetti	Distanza in cm
da 5 a 9	3	6
da 10 a 16,5	4	10
da 18 a 26	5	16

RISCHI EVIDENZIATI DALL'ANALISI

Descrizione del Pericolo	Probabilità	Magnitudo	Rischio
Caduta di materiale dall'alto	Possibile	Grave	MEDIO

MISURE DI PREVENZIONE E PROTEZIONE ED ISTRUZIONI PER GLI ADDETTI

Oltre alle misure generali di prevenzione e protezione nei confronti dei singoli Rischi individuati e riportati nella sezione specifica della relazione introduttiva, i lavoratori che utilizzeranno la presente attrezzatura dovranno attenersi alle seguenti istruzioni ed osservare le sottoriportate misure di prevenzione e protezione:

Generale

- ☛ L'attrezzatura dovrà essere corredata da un libretto d'uso e manutenzione (art. 71, comma 4, D.Lgs. 81/08)
- ☛ Accertarsi che l'attrezzatura sia marcata "CE"
- ☛ L'attrezzatura deve possedere, in relazione alle necessità della sicurezza del lavoro, i necessari requisiti di resistenza e di idoneità ed essere mantenuta in buono stato di conservazione e di efficienza
- ☛ L'attrezzatura di lavoro deve essere installata, disposta ed usata in maniera tale da ridurre i rischi per i loro utilizzatori e per le altre persone (punto 1.1 Allegato D.Lgs. 81/08)
- ☛ I ganci devono essere provvisti di chiusura dell'imbocco o essere conformati in modo da impedire lo sganciamento di funi, catene e organi di presa
- ☛ I ganci devono essere integri e privi di segni di usura, deterioramenti e lesioni
- ☛ Quando non vengono impiegati mezzi di sollevamento che fanno uso di ganci, quest'ultimi, nei limiti del possibile, devono essere sollevati alla massima altezza o comunque posti in modo da non creare ostacolo al transito dei lavoratori

Caduta di materiale dall'alto

- ☛ Gli accessori di sollevamento devono essere scelti in funzione dei carichi da movimentare, dei punti di presa, del dispositivo di aggancio, delle condizioni atmosferiche nonché tenendo conto del modo e della configurazione dell'imbracatura. Le combinazioni di più accessori di sollevamento devono essere contrassegnate in modo chiaro onde consentire all'utilizzatore di conoscerne le caratteristiche qualora esse non siano scomposte dopo l'uso (Punto 3.1.6, Allegato VI, D.Lgs. 81/08)
- ☛ Le funi e le catene debbono essere sottoposte a controlli trimestrali in mancanza di specifica indicazione da parte del fabbricante (Punto 3.1.2, Allegato VI D.Lgs. 81/08)

I ganci devono riportare l'indicazione della loro portata massima ammissibile. (Punto 3.1.3, Allegato V - D.Lgs.81/08)

DISPOSITIVI DI PROTEZIONE INDIVIDUALE OBBLIGATORI (D.P.I.)

I lavoratori addetti all' utilizzo dovranno impiegare i seguenti D.P.I. con marcatura "CE" :

Elmetto	Guanti	Calzature
In polietilene o ABS <i>UNI EN 397</i>	Edilizia Antitaglio <i>UNI EN 388,420</i>	Livello di Protezione S3 <i>UNI EN 345,344</i>
		
Antiurto, elettricamente isolato fino a 440 V	Guanti di protezione contro i rischi meccanici	Antiforo, sfilamento rapido e puntale in acciaio

GRU**DESCRIZIONE**

Attrezzatura utilizzata per il sollevamento e la movimentazione dei carichi in cantiere. Manovre effettuate da gruista specializzato.

**RISCHI EVIDENZIATI DALL'ANALISI**

Descrizione del Pericolo	Probabilità	Magnitudo	Rischio	
Elettrocuzione	Possibile	Grave	MEDIO	3
Caduta di materiale dall'alto	Possibile	Grave	MEDIO	3
Caduta dall'alto	Possibile	Grave	MEDIO	3
Punture, tagli e abrasioni	Possibile	Modesta	BASSO	2
Urti, colpi, impatti e compressioni	Possibile	Modesta	BASSO	2
Ribaltamento	Improbabile	Grave	BASSO	2

MISURE DI PREVENZIONE E PROTEZIONE ED ISTRUZIONI PER GLI ADDETTI

Oltre alle misure generali di prevenzione e protezione nei confronti dei singoli Rischi individuati e riportati nella sezione specifica della relazione introduttiva, i lavoratori che utilizzeranno la presente attrezzatura dovranno attenersi alle seguenti istruzioni ed osservare le sottoriportate misure di prevenzione e protezione:

Generale

- ☛ L'attrezzatura dovrà essere corredata da un libretto d'uso e manutenzione (art. 71, comma 4, D.Lgs. 81/08)
- ☛ Utilizzare sempre i dispositivi di protezione individuali previsti
- ☛ Accertarsi che l'attrezzatura sia marcata "CE"
- ☛ L'attrezzatura deve possedere, in relazione alle necessità della sicurezza del lavoro, i necessari requisiti di resistenza e di idoneità ed essere mantenuta in buono stato di conservazione e di efficienza
- ☛ L'attrezzatura di lavoro deve essere installata, disposta ed usata in maniera tale da ridurre i rischi per i loro utilizzatori e per le altre persone (punto 1.1 Allegato D.Lgs. 81/08)
- ☛ Presso la macchina, poichè vengono effettuate operazioni che presentano particolari pericoli, per prodotti o materie (infiammabili, esplosivi, corrosivi, a temperature dannose, asfissianti, irritanti, tossici o infettanti, taglienti o pungenti) dovranno essere esposte le disposizioni e le istruzioni concernenti la sicurezza delle specifiche lavorazioni (punto 1.8.1, Allegato VI D.Lgs. 81/08)
- ☛ I mezzi di sollevamento e di trasporto devono essere scelti in modo da risultare appropriati, per quanto riguarda la sicurezza, alla natura, alla forma e al volume dei carichi al cui sollevamento e trasporto sono destinati, nonché alle condizioni d'impiego con particolare riguardo alle fasi di avviamento e di arresto (Punto 3.1.1, Allegato VI, D.Lgs. 81/08)
- ☛ Verificare la chiusura dello sportello del quadro della gru
- ☛ Verificare l'efficienza della pulsantiera della gru
- ☛ Verificare il corretto avvolgimento della fune di sollevamento della gru
- ☛ È vietato compiere sugli organi in moto dell'attrezzatura qualsiasi operazione di riparazione o registrazione. Qualora sia necessario eseguire tali operazioni durante il moto, si devono adottare adeguate cautele a difesa dell'incolumità del lavoratore. Del divieto indicato devono essere resi edotti i lavoratori mediante avvisi chiaramente visibili (punto 1.6.2, Allegato VI D.Lgs. 81/08)
- ☛ Quando due o più attrezzature di lavoro che servono al sollevamento di carichi non guidati sono installate o montate in un luogo di lavoro di modo che i loro raggi d'azione si intersecano, è necessario prendere misure appropriate per evitare la collisione tra i carichi e/o elementi delle attrezzature di lavoro stesse (Punto 3.2.1, Allegato VI, D.Lgs. 81/08)
- ☛ Se l'operatore di un'attrezzatura di lavoro che serve al sollevamento di carichi non guidati non può osservare l'intera traiettoria del carico né direttamente né per mezzo di dispositivi ausiliari in grado di fornire le informazioni utili, deve essere designato un capomanovra in comunicazione con lui per guidarlo e

devono essere prese misure organizzative per evitare collisioni del carico suscettibili di mettere in pericolo i lavoratori (Punto 3.2.3, Allegato VI, D.Lgs. 81/08)

Caduta di materiale dall'alto

- ☛ Gli accessori di sollevamento devono essere scelti in funzione dei carichi da movimentare, dei punti di presa, del dispositivo di aggancio, delle condizioni atmosferiche nonché tenendo conto del modo e della configurazione dell'imbracatura. Le combinazioni di più accessori di sollevamento devono essere contrassegnate in modo chiaro onde consentire all'utilizzatore di conoscerne le caratteristiche qualora esse non siano scomposte dopo l'uso (Punto 3.1.6, Allegato VI, D.Lgs. 81/08)
- ☛ I lavori devono essere organizzati in modo tale che, quando un lavoratore aggancia o sgancia manualmente un carico, tali operazioni possano svolgersi con la massima sicurezza e, in particolare, che il lavoratore ne conservi il controllo diretto o indiretto (Punto 3.2.4, Allegato VI, D.Lgs. 81/08)
- ☛ Il sollevamento dei laterizi, pietrame, ghiaia e di altri materiali minuti deve essere effettuato esclusivamente a mezzo di benne o cassoni metallici; non sono ammesse le piattaforme semplici e le imbracature (Punto 3.2.9, Allegato VI, D.Lgs. 81/08)
- ☛ Verificare l'efficienza della sicura del gancio della gru
- ☛ Non è consentito far passare i carichi al di sopra di luoghi di lavoro non protetti abitualmente occupati dai lavoratori. In tale ipotesi, qualora non sia possibile in altro modo il corretto svolgimento del lavoro, si devono definire ed applicare procedure appropriate. (punto 3.1.5, Allegato VI, D.Lgs. 81/08)

Urti, colpi, impatti e compressioni

- ☛ Verificare l'efficienza della protezione della zavorra (rotazione bassa) della gru
- ☛ Controllare che le vie di corsa della gru siano libere
- ☛ Verificare l'efficienza del freno della rotazione della gru
- ☛ Controllare l'ordine di servizio relativo alle manovre ed alle segnalazioni da effettuare nel caso sussista una situazione di interferenze pianificate con altre gru

Punture, tagli ed abrasioni

- ☛ Verificare la presenza del carter a tamburo della gru

Elettrocuzione

- ☛ La macchina dovrà essere collegata all'impianto di terra.
- ☛ L'attrezzatura di lavoro verrà installata in modo da proteggere i lavoratori esposti contro i rischi di un contatto diretto o indiretto con la corrente elettrica (punto 6.1, Allegato VI D.Lgs. 81/08)
- ☛ Prima dell'uso della gru verificare l'assenza di strutture fisse e/o linee elettriche aeree che possano interferire con la rotazione





Ribaltamento

- ☛ Le attrezzature di lavoro smontabili o mobili che servono a sollevare carichi devono essere utilizzate in modo tale da garantire la stabilità dell'attrezzatura di lavoro durante il suo impiego, in tutte le condizioni prevedibili e tenendo conto della natura del suolo (Punto 3.1.3, Allegato VI, D.Lgs. 81/08)
- ☛ Controllare la stabilità della base di appoggio della gru
- ☛ L'utilizzazione all'aria aperta di attrezzature di lavoro che servono al sollevamento di carichi non guidati deve essere sospesa allorché le condizioni meteorologiche si degradano ad un punto tale da mettere in pericolo la sicurezza di funzionamento esponendo così i lavoratori a rischi. Si devono adottare adeguate misure di protezione per evitare di esporre i lavoratori ai rischi relativi e in particolare misure che impediscano il ribaltamento dell'attrezzatura di lavoro (Punto 3.2.7, Allegato VI, D.Lgs. 81/08)

DISPOSITIVI DI PROTEZIONE INDIVIDUALE OBBLIGATORI (D.P.I.)

I lavoratori addetti all' utilizzo dovranno impiegare i seguenti D.P.I. con marcatura "CE" :

Elmetto	Guanti	Calzature	Imbracatura
In polietilene o ABS	Edilizia Antitaglio	Livello di Protezione S3	Imbracatura corpo intero

UNI EN 397	UNI EN 388,420	UNI EN 345,344	UNI EN 361
			
Antiurto, elettricamente isolato fino a 440 V	Guanti di protezione contro i rischi meccanici	Antiforo, sfilamento rapido e puntale in acciaio	Per sistemi anticaduta

Per tutte le operazioni a rischio di caduta dall'alto occorrerà utilizzare un idoneo sistema anticaduta costituito da imbracatura per il corpo, cordino con dissipatore e punto di ancoraggio sicuro.

LIVELLATRICE AD ELICA**DESCRIZIONE**

Attrezzatura utilizzata per il livellamento di massetti in genere, con motore in genere monocilindrico a benzina raffreddato ad aria.

**RISCHI EVIDENZIATI DALL'ANALISI**

Descrizione del Pericolo	Probabilità	Magnitudo	Rischio	
Rumore	<i>Come da valutazione specifica</i>			
Calore, fiamme, esplosione	Possibile	Grave	MEDIO	3
Gas e vapori	Possibile	Grave	MEDIO	3
Punture, tagli e abrasioni	Possibile	Modesta	BASSO	2
Allergeni	Improbabile	Grave	BASSO	2
Vibrazioni	Improbabile	Grave	BASSO	2

MISURE DI PREVENZIONE E PROTEZIONE ED ISTRUZIONI PER GLI ADDETTI

Oltre alle misure generali di prevenzione e protezione nei confronti dei singoli Rischi individuati e riportati nella sezione specifica della relazione introduttiva, i lavoratori che utilizzeranno la presente attrezzatura dovranno attenersi alle seguenti istruzioni ed osservare le sottoriportate misure di prevenzione e protezione:

Generale

- ☛ L'attrezzatura dovrà essere corredata da un libretto d'uso e manutenzione (art. 71, comma 4, D.Lgs. 81/08)
- ☛ Utilizzare sempre i dispositivi di protezione individuali previsti
- ☛ Accertarsi che l'attrezzatura sia marcata "CE"
- ☛ L'attrezzatura deve possedere, in relazione alle necessità della sicurezza del lavoro, i necessari requisiti di resistenza e di idoneità ed essere mantenuta in buono stato di conservazione e di efficienza
- ☛ L'attrezzatura di lavoro deve essere installata, disposta ed usata in maniera tale da ridurre i rischi per i loro utilizzatori e per le altre persone (punto 1.1 Allegato V D.Lgs. 81/08)
- ☛ Presso la macchina, poichè vengono effettuate operazioni che presentano particolari pericoli, per prodotti o materie (infiammabili, esplosivi, corrosivi, a temperature dannose, asfissianti, irritanti, tossici o infettanti, taglienti o pungenti) dovranno essere esposte le disposizioni e le istruzioni concernenti la sicurezza delle specifiche lavorazioni (punto 1.8.1, Allegato VI D.Lgs. 81/08)
- ☛ Verificare l'efficienza dei comandi della livellatrice ad elica

Punture, tagli ed abrasioni

- ☛ Controllare il corretto fissaggio del carter degli organi di trasmissione della livellatrice ad elica

Calore, fiamme, esplosione

- ☛ Non utilizzare la livellatrice ad elica in presenza di sostanze e vapori infiammabili





Rumore

- ☛ Effettuare la valutazione specifica del livello di esposizione al rumore ed adottare le conseguenti misure di prevenzione obbligatorie

DISPOSITIVI DI PROTEZIONE INDIVIDUALE OBBLIGATORI (D.P.I.)

Lavori di realizzazione di n. 3 alloggi in Fondi Via Lazio lotto 15° – scale C/H

I lavoratori addetti all' utilizzo dovranno impiegare i seguenti D.P.I. con marcatura "CE" :

Guanti	Calzature	Mascherina	Cuffia Antirumore
Edilizia Antitaglio <i>UNI EN 388,420</i>	Livello di Protezione S3 <i>UNI EN 345,344</i>	Facciale Filtrante <i>UNI EN 149</i>	In materiale plastico <i>UNI EN 352-1</i>
			
Guanti di protezione contro i rischi meccanici	Antiforo, sfilamento rapido e puntale in acciaio	Per polveri e fumi nocivi a bassa tossicità, classe FFP2	Se necessario da valutazione

MARTELLO DEMOLITORE ELETTRICO**DESCRIZIONE**

Attrezzo ad alimentazione elettrica utilizzato per le piccole demolizioni di intonaco, calcestruzzo, ecc

**RISCHI EVIDENZIATI DALL'ANALISI**

Descrizione del Pericolo	Probabilità	Magnitudo	Rischio	
Inalazione di polveri e fibre	Probabile	Modesta	MEDIO	3
Rumore	<i>Come da valutazione specifica</i>			
Elettrocuzione	Possibile	Grave	MEDIO	3
Proiezione di schegge	Possibile	Grave	MEDIO	3
Postura	Possibile	Modesta	BASSO	2
Punture, tagli e abrasioni	Possibile	Modesta	BASSO	2
Urti, colpi, impatti e compressioni	Possibile	Modesta	BASSO	2
Vibrazioni	Possibile	Modesta	BASSO	2

MISURE DI PREVENZIONE E PROTEZIONE ED ISTRUZIONI PER GLI ADDETTI

Oltre alle misure generali di prevenzione e protezione nei confronti dei singoli Rischi individuati e riportati nella sezione specifica della relazione introduttiva, i lavoratori che utilizzeranno la presente attrezzatura dovranno attenersi alle seguenti istruzioni ed osservare le sottoriportate misure di prevenzione e protezione:

Generale

- ☛ L'attrezzatura dovrà essere corredata da un libretto d'uso e manutenzione (art. 71, comma 4, D.Lgs. 81/08)
- ☛ Utilizzare sempre i dispositivi di protezione individuali previsti
- ☛ Accertarsi che l'attrezzatura sia marcata "CE"
- ☛ L'attrezzatura deve possedere, in relazione alle necessità della sicurezza del lavoro, i necessari requisiti di resistenza e di idoneità ed essere mantenuta in buono stato di conservazione e di efficienza
- ☛ L'attrezzatura di lavoro deve essere installata, disposta ed usata in maniera tale da ridurre i rischi per i loro utilizzatori e per le altre persone (punto 1.1 Allegato V D.Lgs. 81/08)
- ☛ Presso la macchina, poichè vengono effettuate operazioni che presentano particolari pericoli, per prodotti o materie (infiammabili, esplosivi, corrosivi, a temperature dannose, asfissianti, irritanti, tossici o infettanti, taglienti o pungenti) dovranno essere esposte le disposizioni e le istruzioni concernenti la sicurezza delle specifiche lavorazioni (punto 1.8.1, Allegato VI D.Lgs. 81/08)
- ☛ I lavoratori dovranno assicurarsi di utilizzare il martello elettrico a percussione in modo da non arrecare danni, se non previsti, ad eventuali strutture sottostanti.

Elettrocuzione

- ☛ I cavi elettrici del martello elettrico dovranno essere integri come pure il loro isolamento.
- ☛ Il martello elettrico sarà dotato di doppio isolamento riconoscibile dal simbolo del 'doppio quadrato'.
- ☛ L'attrezzatura di lavoro verrà installata in modo da proteggere i lavoratori esposti contro i rischi di un contatto diretto o indiretto con la corrente elettrica (punto 6.1, Allegato VI D.Lgs. 81/08)

Rumore

- ☛ Per l'uso del martello elettrico dovranno essere osservate le ore di silenzio imposte dai regolamenti locali.
- ☛ Effettuare la valutazione specifica del livello di esposizione al rumore ed adottare le conseguenti misure di prevenzione obbligatorie

Proiezione di schegge

☛ Nelle operazioni di scalpellatura, sbavatura, taglio di chiodi e in genere nei lavori eseguiti mediante utensili a mano o a motore, che possono dar luogo alla proiezione pericolosa di schegge o di materiali, si devono predisporre schermi o adottare altre misure atte ad evitare che le materie proiettate abbiano a recare danno alle persone (punto 1.5, Allegato VI D.Lgs. 81/08)

Vibrazioni

☛ Il martello elettrico dovrà prevedere un'impugnatura idonea a limitare la trasmissione delle vibrazioni al lavoratore.



Postura

☛ Nell'uso del martello elettrico a percussione si raccomanda ai lavoratori di assumere, in relazione al luogo di svolgimento dell'attività, la posizione di lavoro più adeguata possibile.

DISPOSITIVI DI PROTEZIONE INDIVIDUALE OBBLIGATORI (D.P.I.)

I lavoratori addetti all' utilizzo dovranno impiegare i seguenti D.P.I. con marcatura "CE" :

Elmetto	Calzature	Mascherina	Guanti
In polietilene o ABS <i>UNI EN 397</i>	Livello di Protezione S3 <i>UNI EN 345,344</i>	Facciale Filtrante <i>UNI EN 149</i>	Imbottiti, Antivibrazioni Tipo: <i>UNI EN 10819-95</i>
			
Antiurto, elettricamente isolato fino a 440 V	Antiforo, sfilamento rapido e puntale in acciaio	Per polveri e fumi nocivi a bassa tossicità, classe FFP2	Guanti di protezione contro le vibrazioni

Occhiali	Cuffia Antirumore
Di protezione Tipo: <i>UNI EN 166</i>	In materiale plastico <i>UNI EN 352-1</i>
	
In policarbonato antigraffio	Protezione dell'udito

MAZZA E SCALPELLO**DESCRIZIONE**

Attrezzo comune per lavori diversi di cantiere.

**RISCHI EVIDENZIATI DALL'ANALISI**

Descrizione del Pericolo	Probabilità	Magnitudo	Rischio	
Urti, colpi, impatti e compressioni	Probabile	Modesta	MEDIO	3
Inalazione di polveri e fibre	Probabile	Modesta	MEDIO	3
Rumore	<i>Come da valutazione specifica</i>			
Elettrocuzione	Possibile	Grave	MEDIO	3
Proiezione di schegge	Possibile	Grave	MEDIO	3
Punture, tagli e abrasioni	Possibile	Modesta	BASSO	2

MISURE DI PREVENZIONE E PROTEZIONE ED ISTRUZIONI PER GLI ADDETTI

Oltre alle misure generali di prevenzione e protezione nei confronti dei singoli Rischi individuati e riportati nella sezione specifica della relazione introduttiva, i lavoratori che utilizzeranno la presente attrezzatura dovranno attenersi alle seguenti istruzioni ed osservare le sottoriportate misure di prevenzione e protezione:

Generale

- ☛ L'attrezzatura dovrà essere corredata da un libretto d'uso e manutenzione (art. 71, comma 4, D.Lgs. 81/08)
- ☛ Utilizzare sempre i dispositivi di protezione individuali previsti
- ☛ Accertarsi che l'attrezzatura sia marcata "CE"
- ☛ L'attrezzatura deve possedere, in relazione alle necessità della sicurezza del lavoro, i necessari requisiti di resistenza e di idoneità ed essere mantenuta in buono stato di conservazione e di efficienza
- ☛ L'attrezzatura di lavoro deve essere installata, disposta ed usata in maniera tale da ridurre i rischi per i loro utilizzatori e per le altre persone (punto 1.1 Allegato V D.Lgs. 81/08)
- ☛ Prima dell'uso controllare che l'attrezzo sia in perfette condizioni e che sia idoneo per il lavoro da svolgere
- ☛ Dopo l'utilizzo occorrerà pulire accuratamente l'attrezzo, riporlo accuratamente e segnalare eventuali anomalie.

Urti, colpi, impatti e compressioni

- ☛ Durante l'uso della mazza e scalpello si adopererà porta-punta con elsa di protezione della mano

Elettrocuzione

- ☛ Durante l'uso dell'attrezzatura dovrà essere accertato che non vi siano cavi elettrici, tubi, tondini di ferro od altro all'interno dei materiali su cui intervenire

Rumore





- ☛ Effettuare la valutazione specifica del livello di esposizione al rumore ed adottare le conseguenti misure di prevenzione obbligatorie

Proiezione di schegge

- ☛ Durante l'uso della mazza e scalpello si dovrà avere cura di verificare che lo scalpello sia sempre bene affilato e con la testa priva di ricalcature che possano dare luogo a schegge

DISPOSITIVI DI PROTEZIONE INDIVIDUALE OBBLIGATORI (D.P.I.)

I lavoratori addetti all' utilizzo dovranno impiegare i seguenti D.P.I. con marcatura "CE" :

Elmetto	Guanti	Calzature	Cuffia Antirumore
In polietilene o ABS <i>UNI EN 397</i>	Edilizia Antitaglio <i>UNI EN 388,420</i>	Livello di Protezione S3 <i>UNI EN 345,344</i>	In materiale plastico <i>UNI EN 352-1</i>
			
Antiurto, elettricamente isolato fino a 440 V	Guanti di protezione contro i rischi meccanici	Antiforo, sfilamento rapido e puntale in acciaio	Se necessario da valutazione

Occhiali	Mascherina
Di protezione <i>UNI EN 166</i>	Facciale Filtrante <i>UNI EN 149</i>
	
In policarbonato antigraffio	Per polveri e fumi nocivi a bassa tossicità, classe FFP2

MOLAZZA**DESCRIZIONE**

La molazza è una macchina da cantiere utilizzata per la preparazione delle malte pozzolaniche. Essendo richiesta per tali malte una stabilità granulometrica, si rende necessaria la macinazione della pozzolana prima dell'impasto. L'azione di schiacciamento viene realizzata per mezzo di due mole ruotanti attorno ad un asse verticale posto all'interno di una vasca circolare realizzata in lamiera metallica.



Le molazze devono essere corredate di protezioni che impediscano:

- ☛ il contatto accidentale di parti del corpo del lavoratore con parti mobili e/o sporgenti del recipiente rotante (barriere idonee);
- ☛ il contatto accidentale di parte del corpo dell'operatore con gli organi lavoratori in movimento (mole, mescolatrici, raschiatori), nonché l'afferramento di indumenti con conseguenti trascinarsi, caduta e schiacciamento del lavoratore nella macchina. In particolare si dovrà prevedere un dispositivo di blocco collegato con gli organi di messa in moto e di movimento;
- ☛ la caduta diretta dell'operatore nella macchina con bordo superiore basso (basso = meno di 900 mm da terra);
- ☛ la proiezione di materiale di lavorazione.

RISCHI EVIDENZIATI DALL'ANALISI**RISCHI EVIDENZIATI DALL'ANALISI**

Descrizione del Pericolo	Probabilità	Magnitudo	Rischio	
Elettrocuzione	Possibile	Grave	MEDIO	3
Impigliamento, cesoiamento	Possibile	Grave	MEDIO	3
Rumore	<i>Come da valutazione specifica</i>			
Caduta di materiale dall'alto	Possibile	Grave	MEDIO	3
Inalazione di polveri e fibre	Probabile	Modesta	MEDIO	3
Caduta dall'alto	Possibile	Grave	MEDIO	3
Punture, tagli e abrasioni	Possibile	Modesta	BASSO	2
Urti, colpi, impatti e compressioni	Possibile	Modesta	BASSO	2
Allergeni	Possibile	Modesta	BASSO	2

MISURE DI PREVENZIONE E PROTEZIONE ED ISTRUZIONI PER GLI ADDETTI

Oltre alle misure generali di prevenzione e protezione nei confronti dei singoli Rischi individuati e riportati nella sezione specifica della relazione introduttiva, i lavoratori che utilizzeranno la presente attrezzatura dovranno attenersi alle seguenti istruzioni ed osservare le sottoriportate misure di prevenzione e protezione:

Generale

- ☛ L'attrezzatura dovrà essere corredata da un libretto d'uso e manutenzione (art. 71, comma 4, D.Lgs. 81/08)
- ☛ Utilizzare sempre i dispositivi di protezione individuali previsti
- ☛ Accertarsi che l'attrezzatura sia marcata "CE"
- ☛ L'attrezzatura deve possedere, in relazione alle necessità della sicurezza del lavoro, i necessari requisiti di resistenza e di idoneità ed essere mantenuta in buono stato di conservazione e di efficienza
- ☛ L'attrezzatura di lavoro deve essere installata, disposta ed usata in maniera tale da ridurre i rischi per i loro utilizzatori e per le altre persone (punto 1.1 Allegato D.Lgs. 81/08)
- ☛ È vietato compiere sugli organi in moto dell'attrezzatura qualsiasi operazione di riparazione o registrazione. Qualora sia necessario eseguire tali operazioni durante il moto, si devono adottare adeguate

cautele a difesa dell'incolumità del lavoratore. Del divieto indicato devono essere resi edotti i lavoratori mediante avvisi chiaramente visibili (punto 1.6.2, Allegato VI D.Lgs. 81/08)

- ☛ Gli organi lavoratori della molazza non completamente chiusi nell'involucro esterno fisso della macchina e che presentino pericolo, debbono essere protetti mediante idonei ripari, che possono essere costituiti anche da robusti parapetti collocati a sufficiente distanza dagli organi da proteggere (Punto 5.7.1, Allegato V. D.Lgs. 81/08)
- ☛ Ai lavoratori è vietato effettuare operazioni di manutenzione o pulizia con la molazza in moto (Punto 1.6.1, Allegato VI, D.Lgs. 81/08)
- ☛ Verificare la presenza dell'involucro coprimotore ed ingranaggi della molazza

Caduta dall'alto

- ☛ Verificare l'efficienza della griglia di protezione sulla vasca della molazza

Caduta di materiale dall'alto

- ☛ Verificare la presenza della tettoia del posto di lavoro prima dell'uso della molazza

Punture, tagli ed abrasioni

- ☛ Durante l'uso dell'attrezzatura dovranno essere vietati indumenti che possono impigliarsi, bracciali od altro.
- ☛ Il coperchio della molazza sarà dotato di dispositivo collegato con gli organi di messa in moto tale che all'atto della apertura della protezione la macchina si fermi o che impedisca di aprire la protezione con macchina in moto. (Punto 5.2.3, Allegato V - D.Lgs.81/08)
- ☛ La molazza prevederà un dispositivo in grado di impedire il riavviamento spontaneo dopo un'interruzione dell'alimentazione elettrica.

Elettrocuzione

- ☛ La macchina dovrà essere collegata all'impianto di terra.
- ☛ Verificare l'integrità delle parti elettriche della molazza
- ☛ Verificare l'integrità dell'interruttore di comando della molazza

Rumore

- ☛ Effettuare la valutazione specifica del livello di esposizione al rumore ed adottare le conseguenti misure di prevenzione obbligatorie

DISPOSITIVI DI PROTEZIONE INDIVIDUALE OBBLIGATORI (D.P.I.)

I lavoratori addetti alla lavorazione dovranno utilizzare i seguenti D.P.I. con marcatura "CE" :

Elmetto	Guanti	Calzature	Mascherina
In polietilene o ABS <i>UNI EN 397</i>	Edilizia Antitaglio <i>UNI EN 388,420</i>	Livello di Protezione S3 <i>UNI EN 345,344</i>	Facciale Filtrante <i>UNI EN 149</i>
			
Antiurto, elettricamente isolato fino a 440 V	Guanti di protezione contro i rischi meccanici	Antiforo, sfilamento rapido e puntale in acciaio	Per polveri e fumi nocivi a bassa tossicità, classe FFP2

Occhiali
Di protezione <i>UNI EN 166</i>

In policarbonato antigraffio

PICCONE**DESCRIZIONE**

Attrezzatura manuale utilizzata per lavori diversi in cantiere.

**RISCHI EVIDENZIATI DALL'ANALISI**

Descrizione del Pericolo	Probabilità	Magnitudo	Rischio	
Rumore	<i>Come da valutazione specifica</i>			
Proiezione di schegge	Possibile	Grave	MEDIO	3
Punture, tagli e abrasioni	Possibile	Modesta	BASSO	2
Inalazione di polveri e fibre	Possibile	Modesta	BASSO	2

MISURE DI PREVENZIONE E PROTEZIONE ED ISTRUZIONI PER GLI ADDETTI

Oltre alle misure generali di prevenzione e protezione nei confronti dei singoli Rischi individuati e riportati nella sezione specifica della relazione introduttiva, i lavoratori che utilizzeranno la presente attrezzatura dovranno attenersi alle seguenti istruzioni ed osservare le sottoriportate misure di prevenzione e protezione:

Generale





- ☛ L'attrezzatura dovrà essere corredata da un libretto d'uso e manutenzione (art. 71, comma 4, D.Lgs. 81/08)
- ☛ Utilizzare sempre i dispositivi di protezione individuali previsti
- ☛ L'attrezzatura deve possedere, in relazione alle necessità della sicurezza del lavoro, i necessari requisiti di resistenza e di idoneità ed essere mantenuta in buono stato di conservazione e di efficienza
- ☛ L'attrezzatura di lavoro deve essere installata, disposta ed usata in maniera tale da ridurre i rischi per i loro utilizzatori e per le altre persone (punto 1.1 Allegato V D.Lgs. 81/08)
- ☛ Si raccomanda ai lavoratori di valutare con attenzione l'entità dei colpi del piccone in riferimento soprattutto ai punti su cui l'attrezzo si andrà a conficcare

Rumore

- ☛ Effettuare la valutazione specifica del livello di esposizione al rumore ed adottare le conseguenti misure di prevenzione obbligatorie

DISPOSITIVI DI PROTEZIONE INDIVIDUALE OBBLIGATORI (D.P.I.)

I lavoratori addetti all' utilizzo dovranno impiegare i seguenti D.P.I. con marcatura "CE" :

Guanti	Calzature	Occhiali	Inserti auricolari
Edilizia Antitaglio <i>UNI EN 388,420</i>	Livello di Protezione S3 <i>UNI EN 345,344</i>	Di protezione <i>UNI EN 166</i>	Modellabili Tipo: <i>UNI EN 352-2</i>
			
Guanti di protezione contro i rischi meccanici	Antiforo, sfilamento rapido e puntale in acciaio	In policarbonato antigraffio	Se necessari da valutazione

Mascherina

Facciale Filtrante
UNI EN 149



Per polveri e fumi nocivi a
bassa tossicità, classe FFP2

SALDATRICE OSSIACETILENICA**DESCRIZIONE**

Saldatrice con cannello ossiacetilenico per saldature di diversa natura.

**RISCHI EVIDENZIATI DALL'ANALISI**

Descrizione del Pericolo	Probabilità	Magnitudo	Rischio	
Calore, fiamme, esplosione	Probabile	Grave	ALTO	4
Gas e vapori	Possibile	Grave	MEDIO	3
Ustioni	Possibile	Grave	MEDIO	3

MISURE DI PREVENZIONE E PROTEZIONE ED ISTRUZIONI PER GLI ADDETTI

Oltre alle misure generali di prevenzione e protezione nei confronti dei singoli Rischi individuati e riportati nella sezione specifica della relazione introduttiva, i lavoratori che utilizzeranno la presente attrezzatura dovranno attenersi alle seguenti istruzioni ed osservare le sottoriportate misure di prevenzione e protezione:

Generale





- ☛ L'attrezzatura dovrà essere corredata da un libretto d'uso e manutenzione (art. 71, comma 4, D.Lgs. 81/08)
- ☛ Utilizzare sempre i dispositivi di protezione individuali previsti
- ☛ Accertarsi che l'attrezzatura sia marcata "CE"
- ☛ L'attrezzatura deve possedere, in relazione alle necessità della sicurezza del lavoro, i necessari requisiti di resistenza e di idoneità ed essere mantenuta in buono stato di conservazione e di efficienza
- ☛ L'attrezzatura di lavoro deve essere installata, disposta ed usata in maniera tale da ridurre i rischi per i loro utilizzatori e per le altre persone (punto 1.1 Allegato V D.Lgs. 81/08)
- ☛ Presso la macchina, poichè vengono effettuate operazioni che presentano particolari pericoli, per prodotti o materie (infiammabili, esplosivi, corrosivi, a temperature dannose, asfissianti, irritanti, tossici o infettanti, taglienti o pungenti) dovranno essere esposte le disposizioni e le istruzioni concernenti la sicurezza delle specifiche lavorazioni (punto 1.8.1, Allegato VI D.Lgs. 81/08)
- ☛ Verificare l'assenza di gas o materiale infiammabile nell'ambiente o su tubazioni e/o serbatoi sui quali si effettuano gli interventi con la saldatrice ossiacetilenica
- ☛ In caso di lavorazione in ambienti confinati predisporre un adeguato sistema di aspirazione fumi e/o di ventilazione durante l'utilizzo della saldatrice ossiacetilenica

Calore, fiamme, esplosione

- ☛ Durante l'uso dell'attrezzatura dovranno essere allontanati gli eventuali materiali che, per la loro natura, risultino infiammabili, facilmente combustibili o danneggiabili. Quando ciò non è possibile detti materiali dovranno essere opportunamente protetti contro le scintille
- ☛ Il trasporto nell'interno delle aziende e dei locali di lavoro degli apparecchi mobili di saldatura al cannello deve essere effettuato mediante mezzi atti ad assicurare la stabilità dei gasogeni e dei recipienti dei gas compressi o disciolti e ad evitare urti pericolosi (Punto 8.2, Allegato VI D.Lgs. 81/08)
- ☛ I recipienti dei gas compressi o sciolti, ad uso di impianti fissi di saldatura, devono essere efficacemente ancorati, al fine di evitarne la caduta accidentale (punto 8.3, Allegato VI D.Lgs. 81/08)
- ☛ Non devono eseguirsi lavorazioni ed operazioni con fiamme libere o con corpi incandescenti a meno di 5 metri di distanza dai generatori o gasometri di acetilene (Punto 8.1, Allegato VI, D.Lgs. 81/08)

DISPOSITIVI DI PROTEZIONE INDIVIDUALE OBBLIGATORI (D.P.I.)

I lavoratori addetti all' utilizzo dovranno impiegare i seguenti D.P.I. con marcatura "CE" :

Calzature	Guanti	Occhiali per saldature	Mascherina
Livello di Protezione S3 <i>UNI EN 345,344</i>	Per saldature <i>UNI EN 388,407,420</i>	Protezione irradiazioni <i>UNI EN 166, 169</i>	Specifica per saldature <i>UNI EN 149</i>
			
Antiforo, sfilamento rapido e puntale in acciaio	Res.Mecc. 4 1 4 3 Res. Calore 4 2 3 1 4	In policarbonato, con filtri per saldature	Per polveri e fumi nocivi a bassa tossicità, classe FFP2(S)

SCANALATRICE PER MURI ED INTONACI**DESCRIZIONE**

Scanalatrice da intonaco (esecuzione di tracce per impianti e simili)

**RISCHI EVIDENZIATI DALL'ANALISI**

Descrizione del Pericolo	Probabilità	Magnitudo	Rischio	
Inalazione di polveri e fibre	Probabile	Modesta	MEDIO	3
Rumore	<i>Come da valutazione specifica</i>			
Elettrocuzione	Possibile	Grave	MEDIO	3
Proiezione di schegge	Possibile	Grave	MEDIO	3
Punture, tagli e abrasioni	Possibile	Modesta	BASSO	2
Urti, colpi, impatti e compressioni	Possibile	Modesta	BASSO	2
Vibrazioni	Probabile	Lieve	BASSO	2

MISURE DI PREVENZIONE E PROTEZIONE ED ISTRUZIONI PER GLI ADDETTI

Oltre alle misure generali di prevenzione e protezione nei confronti dei singoli Rischi individuati e riportati nella sezione specifica della relazione introduttiva, i lavoratori che utilizzeranno la presente attrezzatura dovranno attenersi alle seguenti istruzioni ed osservare le sottoriportate misure di prevenzione e protezione:

Generale

- ☛ L'attrezzatura dovrà essere corredata da un libretto d'uso e manutenzione (art. 71, comma 4, D.Lgs. 81/08)
- ☛ Utilizzare sempre i dispositivi di protezione individuali previsti
- ☛ Accertarsi che l'attrezzatura sia marcata "CE"
- ☛ L'attrezzatura deve possedere, in relazione alle necessità della sicurezza del lavoro, i necessari requisiti di resistenza e di idoneità ed essere mantenuta in buono stato di conservazione e di efficienza
- ☛ L'attrezzatura di lavoro deve essere installata, disposta ed usata in maniera tale da ridurre i rischi per i loro utilizzatori e per le altre persone (punto 1.1 Allegato V D.Lgs. 81/08)

Punture, tagli ed abrasioni

- ☛ Verificare la presenza del carter di protezione della scanalatrice
- ☛ Controllare il regolare fissaggio della fresa o dei dischi della scanalatrice

Elettrocuzione

- ☛ L'attrezzatura di lavoro verrà installata in modo da proteggere i lavoratori esposti contro i rischi di un contatto diretto o indiretto con la corrente elettrica (punto 6.1, Allegato VI D.Lgs. 81/08)
- ☛ L'attrezzatura dovrà portare l'indicazione della tensione, dell'intensità e del tipo di corrente e delle altre eventuali caratteristiche costruttive necessarie per l'uso (Punto 9.4, Allegato V, D.Lgs. 81/08)
- ☛ Verificare che la scanalatrice sia del tipo a doppio isolamento (220V)
- ☛ Verificare l'integrità del cavo e delle spine di alimentazione della scanalatrice

Rumore





- ☛ Prima dell'uso della scanalatrice segnalare la zona esposta a livello di rumorosità elevato
- ☛ Per l'uso dello scanalatore dovranno essere osservate le ore di silenzio imposte dai regolamenti locali
- ☛ Effettuare la valutazione specifica del livello di esposizione al rumore ed adottare le conseguenti misure di prevenzione obbligatorie

Proiezione di schegge

☛ Nelle operazioni di scalpellatura, sbavatura, taglio di chiodi e in genere nei lavori eseguiti mediante utensili a mano o a motore, che possono dar luogo alla proiezione pericolosa di schegge o di materiali, si devono predisporre schermi o adottare altre misure atte ad evitare che le materie proiettate abbiano a recare danno alle persone (punto 1.5, Allegato VI D.Lgs. 81/08)

DISPOSITIVI DI PROTEZIONE INDIVIDUALE OBBLIGATORI (D.P.I.)

I lavoratori addetti all' utilizzo dovranno impiegare i seguenti D.P.I. con marcatura "CE" :

Guanti	Calzature	Mascherina	Occhiali
Imbottiti, Antivibrazioni Tipo: <i>UNI EN 10819-95</i>	Livello di Protezione S3 <i>UNI EN 345,344</i>	Antipolvere Tipo: <i>UNI EN 149</i>	Di protezione Tipo: <i>UNI EN 166</i>
			
Guanti di protezione contro le vibrazioni	Antiforo, sfilamento rapido e puntale in acciaio	Facciale filtrante FFP1 a doppia protezione	In policarbonato antigraffio

Inserti auricolari

Modellabili

Tipo: *UNI EN 352-2*



Se necessari da valutazione

TAGLIAPIASTRELLE ELETTRICA**DESCRIZIONE**

Attrezzatura elettrica utilizzata per il taglio di piastrelle e simili.

**RISCHI EVIDENZIATI DALL'ANALISI**

Descrizione del Pericolo	Probabilità	Magnitudo	Rischio	
Inalazione di polveri e fibre	Probabile	Modesta	MEDIO	3
Rumore	<i>Come da valutazione specifica</i>			
Elettrocuzione	Possibile	Grave	MEDIO	3
Proiezione di schegge	Possibile	Grave	MEDIO	3
Postura	Possibile	Modesta	BASSO	2
Scivolamenti, cadute a livello	Possibile	Modesta	BASSO	2
Punture, tagli e abrasioni	Possibile	Modesta	BASSO	2

MISURE DI PREVENZIONE E PROTEZIONE ED ISTRUZIONI PER GLI ADDETTI

Oltre alle misure generali di prevenzione e protezione nei confronti dei singoli Rischi individuati e riportati nella sezione specifica della relazione introduttiva, i lavoratori che utilizzeranno la presente attrezzatura dovranno attenersi alle seguenti istruzioni ed osservare le sottoriportate misure di prevenzione e protezione:

Generale

- ☞ L'attrezzatura dovrà essere corredata da un libretto d'uso e manutenzione (art. 71, comma 4, D.Lgs. 81/08)
- ☞ Utilizzare sempre i dispositivi di protezione individuali previsti
- ☞ Accertarsi che l'attrezzatura sia marcata "CE"
- ☞ L'attrezzatura deve possedere, in relazione alle necessità della sicurezza del lavoro, i necessari requisiti di resistenza e di idoneità ed essere mantenuta in buono stato di conservazione e di efficienza
- ☞ L'attrezzatura di lavoro deve essere installata, disposta ed usata in maniera tale da ridurre i rischi per i loro utilizzatori e per le altre persone (punto 1.1 Allegato V D.Lgs. 81/08)
- ☞ Presso la macchina, poichè vengono effettuate operazioni che presentano particolari pericoli, per prodotti o materie (infiammabili, esplosivi, corrosivi, a temperature dannose, asfissianti, irritanti, tossici o infettanti, taglienti o pungenti) dovranno essere esposte le disposizioni e le istruzioni concernenti la sicurezza delle specifiche lavorazioni (punto 1.8.1, Allegato VI D.Lgs. 81/08)
- ☞ È vietato compiere sugli organi in moto dell'attrezzatura qualsiasi operazione di riparazione o registrazione. Qualora sia necessario eseguire tali operazioni durante il moto, si devono adottare adeguate cautele a difesa dell'incolumità del lavoratore. Del divieto indicato devono essere resi edotti i lavoratori mediante avvisi chiaramente visibili (punto 1.6.2, Allegato VI D.Lgs. 81/08)

Punture, tagli ed abrasioni

- ☞ Verificare l'efficienza della lama di protezione del disco del tagliapiastrelle
- ☞ Verificare la presenza delle protezioni agli organi di trasmissione (pulegge, cinghie) del tagliapiastrelle
- ☞ Verificare il funzionamento dell'interruttore del tagliapiastrelle

Scivolamenti, cadute a livello

- ☞ Utilizzare l'attrezzo in condizioni di stabilità adeguata
- ☞ Non intralciare i passaggi con il cavo di alimentazione prima di utilizzare il tagliapiastrelle

Elettrocuzione

- ☞ L'attrezzatura di lavoro verrà installata in modo da proteggere i lavoratori esposti contro i rischi di un contatto diretto o indiretto con la corrente elettrica (punto 6.1, Allegato VI D.Lgs. 81/08)
- ☞ Verificare l'integrità dei collegamenti elettrici prima di utilizzare il tagliapiastrelle

Rumore

- ☛ Attuare gli interventi tecnici, organizzativi e procedurali concretamente attuabili al fine di ridurre al minimo i rischi derivanti dall'esposizione al rumore

Proiezione di schegge





- ☛ Nelle operazioni di scalpellatura, sbavatura, taglio di chiodi e in genere nei lavori eseguiti mediante utensili a mano o a motore, che possono dar luogo alla proiezione pericolosa di schegge o di materiali, si devono predisporre schermi o adottare altre misure atte ad evitare che le materie proiettate abbiano a recare danno alle persone (punto 1.5, Allegato VI D.Lgs. 81/08)

Postura

- ☛ Eseguire il lavoro assumendo una posizione corretta con il busto

DISPOSITIVI DI PROTEZIONE INDIVIDUALE OBBLIGATORI (D.P.I.)

I lavoratori addetti all' utilizzo dovranno impiegare i seguenti D.P.I. con marcatura "CE" :

Guanti	Calzature	Inserti auricolari	Occhiali
Edilizia Antitaglio <i>UNI EN 388,420</i>	Livello di Protezione S3 <i>UNI EN 345,344</i>	Modellabili Tipo: <i>UNI EN 352-2</i>	Di protezione Tipo: <i>UNI EN 166</i>
			
Guanti di protezione contro i rischi meccanici	Antiforo, sfilamento rapido e puntale in acciaio	Se necessario da valutazione	In policarbonato antigraffio

Mascherina
Antipolvere Tipo: <i>UNI EN 149</i>

Facciale filtrante FFP1 a doppia protezione

TAGLIAPIASTRELLE MANUALE**DESCRIZIONE**

Attrezzo manuale portatile utilizzato per il taglio di piastrelle e simili.

**RISCHI EVIDENZIATI DALL'ANALISI**

Descrizione del Pericolo	Probabilità	Magnitudo	Rischio	
Postura	Probabile	Modesta	MEDIO	3
Punture, tagli e abrasioni	Probabile	Modesta	MEDIO	3
Proiezione di schegge	Possibile	Grave	MEDIO	3
Inalazione di polveri e fibre	Possibile	Modesta	BASSO	2
Scivolamenti, cadute a livello	Possibile	Modesta	BASSO	2

MISURE DI PREVENZIONE E PROTEZIONE ED ISTRUZIONI PER GLI ADDETTI

Oltre alle misure generali di prevenzione e protezione nei confronti dei singoli Rischi individuati e riportati nella sezione specifica della relazione introduttiva, i lavoratori che utilizzeranno la presente attrezzatura dovranno attenersi alle seguenti istruzioni ed osservare le sottoriportate misure di prevenzione e protezione:

Generale

- ☛ L'attrezzatura dovrà essere corredata da un libretto d'uso e manutenzione (art. 71, comma 4, D.Lgs. 81/08)
- ☛ Utilizzare sempre i dispositivi di protezione individuali previsti
- ☛ Accertarsi che l'attrezzatura sia marcata "CE"
- ☛ L'attrezzatura deve possedere, in relazione alle necessità della sicurezza del lavoro, i necessari requisiti di resistenza e di idoneità ed essere mantenuta in buono stato di conservazione e di efficienza
- ☛ L'attrezzatura di lavoro deve essere installata, disposta ed usata in maniera tale da ridurre i rischi per i loro utilizzatori e per le altre persone (punto 1.1 Allegato D.Lgs. 81/08)

Scivolamenti, cadute a livello

- ☛ Utilizzare l'attrezzo in condizioni di stabilità adeguata

Proiezione di schegge



- ☛ Nelle operazioni di scalpellatura, sbavatura, taglio di chiodi e in genere nei lavori eseguiti mediante utensili a mano o a motore, che possono dar luogo alla proiezione pericolosa di schegge o di materiali, si devono predisporre schermi o adottare altre misure atte ad evitare che le materie proiettate abbiano a recare danno alle persone (punto 1.5, Allegato VI D.Lgs. 81/08)

Postura

- ☛ Eseguire il lavoro assumendo una posizione corretta con il busto

DISPOSITIVI DI PROTEZIONE INDIVIDUALE OBBLIGATORI (D.P.I.)

I lavoratori addetti all' utilizzo dovranno impiegare i seguenti D.P.I. con marcatura "CE" :

Guanti	Calzature	Occhiali
Edilizia Antitaglio <i>UNI EN 388,420</i>	Livello di Protezione S3 <i>UNI EN 345,344</i>	Di protezione Tipo: <i>UNI EN 166</i>
		
Guanti di protezione contro i rischi meccanici	Antiforo, sfilamento rapido e puntale in acciaio	In policarbonato antigraffio

Mascherina
Antipolvere Tipo: <i>UNI EN 149</i>

Facciale filtrante FFP1 a doppia protezione

UTENSILI ELETTRICI PORTATILI**DESCRIZIONE**

Piccoli utensili ad alimentazione elettrica utilizzati per lavori diversi nei cantieri edili.

**RISCHI EVIDENZIATI DALL'ANALISI**

Descrizione del Pericolo	Probabilità	Magnitudo	Rischio	
Rumore	<i>Come da valutazione specifica</i>			
Elettrocuzione	Possibile	Grave	MEDIO	3
Proiezione di schegge	Possibile	Grave	MEDIO	3
Urti, colpi, impatti e compressioni	Possibile	Modesta	BASSO	2

MISURE DI PREVENZIONE E PROTEZIONE ED ISTRUZIONI PER GLI ADDETTI

Oltre alle misure generali di prevenzione e protezione nei confronti dei singoli Rischi individuati e riportati nella sezione specifica della relazione introduttiva, i lavoratori che utilizzeranno la presente attrezzatura dovranno attenersi alle seguenti istruzioni ed osservare le sottoriportate misure di prevenzione e protezione:

Generale

- ☛ L'attrezzatura dovrà essere corredata da un libretto d'uso e manutenzione (art. 71, comma 4, D.Lgs. 81/08)
- ☛ Utilizzare sempre i dispositivi di protezione individuali previsti
- ☛ Accertarsi che l'attrezzatura sia marcata "CE"
- ☛ L'attrezzatura deve possedere, in relazione alle necessità della sicurezza del lavoro, i necessari requisiti di resistenza e di idoneità ed essere mantenuta in buono stato di conservazione e di efficienza
- ☛ L'attrezzatura di lavoro deve essere installata, disposta ed usata in maniera tale da ridurre i rischi per i loro utilizzatori e per le altre persone (punto 1.1 Allegato V D.Lgs. 81/08)
- ☛ È vietato compiere sugli organi in moto dell'attrezzatura qualsiasi operazione di riparazione o registrazione. Qualora sia necessario eseguire tali operazioni durante il moto, si devono adottare adeguate cautele a difesa dell'incolumità del lavoratore. Del divieto indicato devono essere resi edotti i lavoratori mediante avvisi chiaramente visibili (punto 1.6.2, Allegato VI D.Lgs. 81/08)

Elettrocuzione





- ☛ L'attrezzatura di lavoro verrà installata in modo da proteggere i lavoratori esposti contro i rischi di un contatto diretto o indiretto con la corrente elettrica (punto 6.1, Allegato VI D.Lgs. 81/08)
- ☛ L'attrezzatura dovrà portare l'indicazione della tensione, dell'intensità e del tipo di corrente e delle altre eventuali caratteristiche costruttive necessarie per l'uso (Punto 9.4, Allegato V, D.Lgs. 81/08)
- ☛ È vietato l'uso dell'attrezzo a tensione superiore a 50 V verso terra nei lavori in luoghi bagnati o molto umidi, e nei lavori a contatto od entro grandi masse metalliche (punto 6.2.2, Allegato VI D.Lgs. 81/08)
- ☛ Gli utensili elettrici portatili provvisti di doppio isolamento elettrico non verranno collegati all'impianto di terra

Rumore

- ☛ Effettuare la valutazione specifica del livello di esposizione al rumore ed adottare le conseguenti misure di prevenzione obbligatorie

DISPOSITIVI DI PROTEZIONE INDIVIDUALE OBBLIGATORI (D.P.I.)

I lavoratori addetti all' utilizzo dovranno impiegare i seguenti D.P.I. con marcatura "CE" :

Elmetto	Guanti	Calzature	Occhiali
In polietilene o ABS <i>UNI EN 397</i>	Edilizia Antitaglio <i>UNI EN 388,420</i>	Livello di Protezione S3 <i>UNI EN 345,344</i>	Di protezione <i>UNI EN 166</i>
			
Antiurto, elettricamente isolato fino a 440 V	Guanti di protezione contro i rischi meccanici	Antiforo, sfilamento rapido e puntale in acciaio	In policarbonato antigraffio

Se necessario da valutazione dell'esposizione quotidiana e settimanale al rumore, utilizzare cuffie o tappi.

PIANO DI SICUREZZA

PER I CANTIERI TEMPORANEI O MOBILI

(Titolo IV D.Lgs. 81/08)

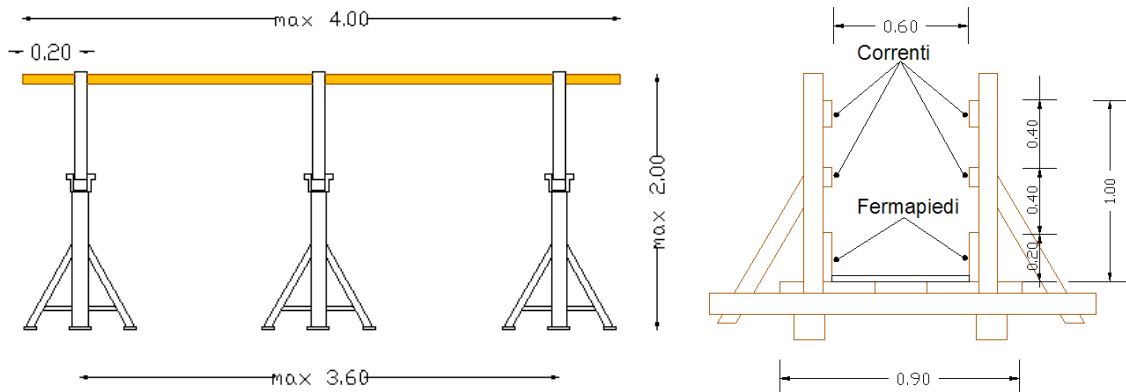

OPERE PROVVISORIE

Sezione 12 - VALUTAZIONE RISCHIO OPERE PROVVISORIALI

Qui di seguito viene riportata l'analisi dei rischi relativi alle Opere Provvisoriali utilizzate nelle diverse attività lavorative ed indicate in ogni singola fase di lavoro. Anche per le Opere Provvisoriali sono stati individuati e valutati (con la metodologia di cui alla Sezione 3) i singoli rischi derivanti dal loro utilizzo e/o montaggio e smontaggio, sono state dettagliate le misure di prevenzione e protezione ed indicati i Dispositivi di Protezione Individuale da indossare.

OPERE PROVVISORIALI

CANALE PER IL CONVOGLIAMENTO DEI MATERIALI

DESCRIZIONE

Il canale convogliatore dei materiali viene utilizzato per scaricare da piani alti i materiali di risulta prodotti da lavori di demolizione e simili, direttamente al piano terra.



RISCHI EVIDENZIATI DALL'ANALISI

Descrizione del Pericolo	Probabilità	Magnitudo	Rischio	
Inalazione di polveri e fibre	Probabile	Modesta	MEDIO	3
Caduta di materiale dall'alto	Possibile	Grave	MEDIO	3
Caduta dall'alto	Possibile	Grave	MEDIO	3
Urti, colpi, impatti e compressioni	Possibile	Modesta	BASSO	2

MISURE DI PREVENZIONE E PROTEZIONE ED ISTRUZIONI PER GLI ADDETTI

Oltre alle misure generali di prevenzione e protezione nei confronti dei singoli Rischi individuati e riportati nella sezione specifica della relazione introduttiva, i lavoratori addetti all'utilizzo dell'opera provvisoria dovranno attenersi alle seguenti istruzioni ed osservare le sottoriportate misure di prevenzione e protezione:

Generale

- Utilizzare sempre i dispositivi di protezione individuali previsti
- Accertarsi che l'attrezzatura sia marcata "CE"
- L'attrezzatura deve possedere, in relazione alle necessità della sicurezza del lavoro, i necessari requisiti di resistenza e di idoneità ed essere mantenuta in buono stato di conservazione e di efficienza
- L'attrezzatura deve essere installata, disposta ed usata in maniera tale da ridurre i rischi per i loro utilizzatori e per le altre persone (punto 1.1, Allegato VI, D.Lgs. 81/08)
- Le operazioni di montaggio e smontaggio devono essere realizzate in modo sicuro, in particolare rispettando le eventuali istruzioni d'uso del fabbricante (punto 1.2, Allegato VI, D.Lgs. 81/08)

Caduta dall'alto

- L'imboccatura superiore del canale deve essere realizzata in modo che non possano cadervi accidentalmente persone (Art. 153, comma 3, D.Lgs. 81/08)

Caduta di materiale dall'alto

- L'estremo inferiore del canale di scarico viene tenuto ad una altezza inferiore ai due metri dal terreno di raccolta. (Art. 153, comma 2, D.Lgs. 81/08)
- L'accesso allo sbocco dei canali di scarico per il caricamento ed il trasporto del materiale accumulato deve essere consentito soltanto dopo che sia stato sospeso lo scarico dall'alto (Art. 154, comma 2, D.Lgs. 81/08)

Inalazione di polveri e fibre





☛ I materiali di risulta, prima di essere rovesciati nel canale di scarico, dovranno essere irrorati con acqua per ridurre il sollevamento della polvere (Art. 153, comma 5, D.Lgs. 81/08)

Punture, tagli ed abrasioni

☛ Se il canale di scarico viene assemblato e guidato manualmente fare attenzione a non pizzicarsi nell'aggancio dei vari tronconi e del suo orientamento

DISPOSITIVI DI PROTEZIONE INDIVIDUALE OBBLIGATORI (D.P.I.)

I lavoratori addetti alla lavorazione dovranno utilizzare i seguenti D.P.I. con marcatura “CE” :

Elmetto	Guanti	Mascherina	Occhiali
In polietilene o ABS <i>UNI EN 397</i>	Edilizia Antitaglio <i>UNI EN 388,420</i>	Antipolvere <i>UNI EN 149</i>	Di protezione <i>UNI EN 166</i>
			
Antiurto, elettricamente isolato fino a 440 V	Guanti di protezione contro i rischi meccanici	Facciale filtrante FFP1 a doppia protezione	In policarbonato antigraffio

Per tutte le operazioni di montaggio a rischio di caduta dall'alto, occorrerà provvedere all'installazione di idonee protezioni (parapetti normali) e, in assenza di esse, occorrerà adottare un idoneo sistema anticaduta costituito, ad esempio, da imbracatura per il corpo intero, cordino con assorbitore di energia (o dispositivo retrattile anticaduta) ed un punto fisso o una linea di ancoraggio.

CASTELLI DI TIRO**DESCRIZIONE**

Trattasi di opere provvisorie atte al sollevamento dei materiali.

**RISCHI EVIDENZIATI DALL'ANALISI**

Descrizione del Pericolo	Probabilità	Magnitudo	Rischio	
Caduta dall'alto	Probabile	Gravissima	M. ALTO	4
Caduta di materiale dall'alto	Probabile	Grave	ALTO	4
Scivolamenti e cadute a livello	Possibile	Modesta	MEDIO	3
Urti, colpi, impatti, compressioni	Probabile	Lieve	MEDIO	3
Movimentazione manuale dei carichi	Probabile	Lieve	MEDIO	3

MISURE DI PREVENZIONE E PROTEZIONE ED ISTRUZIONI PER GLI ADDETTI

Oltre alle misure generali di prevenzione e protezione nei confronti dei singoli Rischi individuati e riportati nella sezione specifica della relazione introduttiva, i lavoratori addetti dovranno attenersi alle seguenti istruzioni ed osservare le sottoriportate misure di prevenzione e protezione:

Generale

- ☛ I castelli collegati ai ponteggi e costruiti per le operazioni di sollevamento e discesa dei materiali mediante elevatori, devono avere i montanti controventati per ogni due piani di ponteggio (Punto 3.1.1, Allegato XVIII, D.Lgs. 81/08)
- ☛ I montanti che portano l'apparecchio di sollevamento devono essere costituiti, a seconda dell'altezza e del carico massimo da sollevare, da più elementi collegati fra loro e con giunzioni sfalsate, poggianti sui corrispondenti elementi sottostanti (Punto 3.1.2, Allegato XVIII, D.Lgs. 81/08)
- ☛ I castelli devono essere progettati ai sensi dell'articolo 123 del Capo V ed ancorati alla costruzione ad ogni piano di ponteggio (Punto 3.1.3, Allegato XVIII, D.Lgs. 81/08)
- ☛ Nei castelli, dal lato interno dei sostegni di cui sopra, all'altezza di m 1,20 e nel senso normale all'apertura, devono essere applicati due staffoni in ferro sporgenti almeno cm 20, da servire per appoggio e riparo del lavoratore. (Punto 3.2.3, Allegato XVIII, D.Lgs. 81/08)
- ☛ Gli intavolati dei singoli ripiani del castello devono essere formati con tavoloni di spessore non inferiore a cm 5 che devono poggiare su traversi aventi sezione ed interasse dimensionati in relazione al carico massimo previsto per ciascuno dei ripiani medesimi (Punto 3.2.4, Allegato XVIII, D.Lgs. 81/08)
- ☛ Per il passaggio della benna o del secchione nei castelli può essere lasciato un varco purché in corrispondenza di esso sia applicato un fermapiede alto non meno di 30 centimetri. Il varco deve essere ridotto allo stretto necessario e delimitato da robusti e rigidi sostegni laterali, dei quali quello opposto alla posizione del tiro deve essere assicurato superiormente ad elementi fissi dell'impalcatura (Punto 3.2.2, Allegato XVIII, D.Lgs. 81/08)
- ☛ Nei castelli, dal lato interno dei sostegni laterali di delimitazione di cui al punto precedente, all'altezza di m 1,20 e nel senso normale all'apertura, devono essere applicati due staffoni in ferro sporgenti almeno cm 20, da servire per appoggio e riparo del lavoratore. (Punto 3.2.3, Allegato XVIII, D.Lgs. 81/08)

Caduta dall'alto

- ☛ Gli impalcati dei castelli devono risultare sufficientemente ampi e muniti, sui lati verso il vuoto, di parapetto e tavola fermapiede normali (Punto 3.2.1, Allegato XVIII, D.Lgs. 81/08)



Caduta di materiale dall'alto

In corrispondenza del supporto anteriore dell'argano a cavalletto, per il passaggio del secchione può essere lasciato un varco purché in corrispondenza di esso sia applicato un fermapiede alto non meno di 30 centimetri. (Punto 3.2.2, Allegato XVIII, D.Lgs. 81/08)

DISPOSITIVI DI PROTEZIONE INDIVIDUALE OBBLIGATORI (D.P.I.)

I lavoratori addetti alla lavorazione dovranno utilizzare i seguenti D.P.I. con marcatura “CE” :

Elmetto	Guanti	Calzature
In polietilene o ABS <i>UNI EN 397</i>	Edilizia Antitaglio <i>UNI EN 388,420</i>	Livello di Protezione S3 <i>UNI EN 345,344</i>
		
Antiurto, elettricamente isolato fino a 440 V	Guanti di protezione contro i rischi meccanici	Antiforo, sfilamento rapido e puntale in acciaio

Imbracatura	Cordino
Imbracatura corpo intero <i>UNI EN 361</i>	Con assorbitore di energia <i>UNI EN 354,355</i>
	
Per sistemi anticaduta	Per sistemi anticaduta

Per tutte le operazioni di montaggio a rischio di caduta dall'alto, occorrerà provvedere all'installazione di idonee protezioni (parapetti normali) e, in assenza di esse, occorrerà adottare un idoneo sistema anticaduta costituito da imbracatura per il corpo intero, cordino con assorbitore di energia (o dispositivo retrattile anticaduta) ed un punto fisso o una linea di ancoraggio.

PONTE SU CAVALLETTI**DESCRIZIONE**

Trattasi di ponti costituiti da tavolati in legno montati su supporti metallici (cavalletti), utilizzati per la esecuzione di lavori di diversa natura.

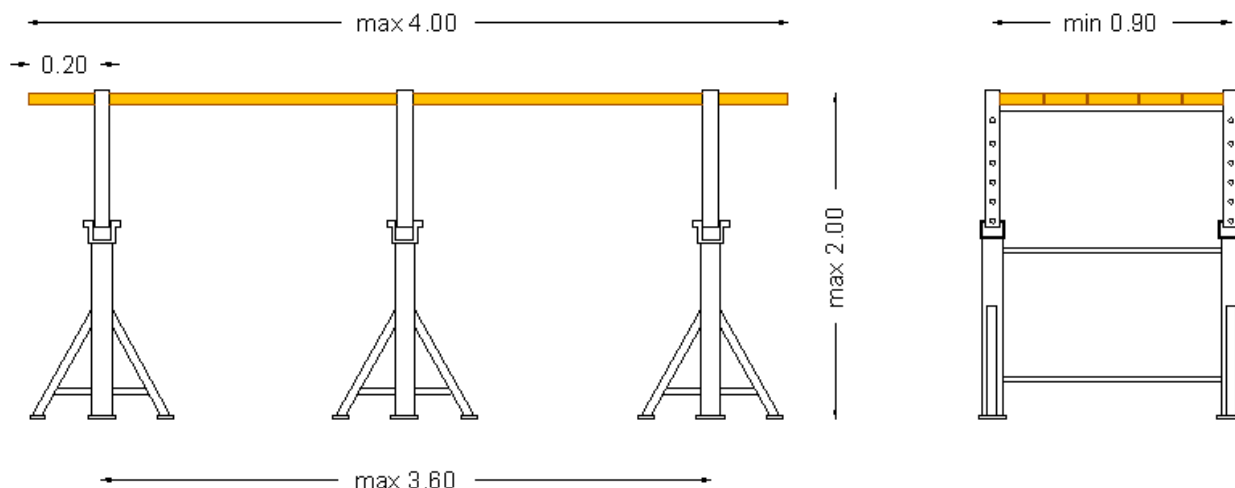
**RISCHI EVIDENZIATI DALL'ANALISI**

Descrizione del Pericolo	Probabilità	Magnitudo	Rischio	
Caduta di materiale dall'alto	Possibile	Grave	MEDIO	3
Caduta dall'alto	Possibile	Grave	MEDIO	3
Punture, tagli e abrasioni	Possibile	Modesta	BASSO	2
Urti, colpi, impatti e compressioni	Possibile	Modesta	BASSO	2

MISURE DI PREVENZIONE E PROTEZIONE ED ISTRUZIONI PER GLI ADDETTI

Oltre alle misure generali di prevenzione e protezione nei confronti dei singoli Rischi individuati e riportati nella sezione specifica della relazione introduttiva, i lavoratori addetti dovranno attenersi alle seguenti istruzioni ed osservare le sottoriportate misure di prevenzione e protezione:

Generale

- ☛ Durante il montaggio e lo smontaggio del ponte su cavalletti è presente una persona esperta per dirigere le varie fasi di lavorazione. (Art.136 - D. Lgs. 81/08)
- ☛ E' fatto divieto di usare ponti su cavalletti sovrapposti (Punto 2.2.2.4, Allegato XVIII, D.Lgs. 81/08)

Caduta dall'alto

- ☛ Il ponte su cavalletti dovrà essere munito di un regolare parapetto normale con arresto al piede. E' considerato "normale" un parapetto che soddisfi alle seguenti condizioni: sia costruito con materiale rigido e resistente in buono stato di conservazione; abbia un'altezza utile di almeno un metro; sia costituito da almeno due correnti, di cui quello intermedio posto a circa metà distanza fra quello superiore ed il pavimento; sia costruito e fissato in modo da poter resistere, nell'insieme ed in ogni sua parte, al massimo sforzo cui può essere assoggettato, tenuto conto delle condizioni ambientali e della sua specifica funzione (Punto 1.7, Allegato IV, D.Lgs. 81/08)
- ☛ Il ponte su cavalletti deve essere usato solo al suolo o all' interno di edifici.
- ☛ I ponti su cavalletti non devono aver altezza superiore a metri 2 e non devono essere montati sugli impalcati dei ponteggi. (Art. 139, comma 1, D.Lgs. 81/08)
- ☛ La distanza massima tra due cavalletti consecutivi può essere di m 3,60, quando si usino tavole con sezione trasversale di cm 30 x 5 e lunghe m 4. Quando si usino tavole di dimensioni trasversali minori, esse devono poggiare su tre cavalletti (Punto 2.2.2.2, Allegato XVIII, D.Lgs. 81/08)

- ☛ La larghezza dell'impalcato non deve essere inferiore a 90 centimetri e le tavole che lo costituiscono, oltre a risultare bene accostate fra loro ed a non presentare parti in sbalzo superiori a 20 centimetri, devono essere fissate ai cavalletti di appoggio (Punto 2.2.2.3, Allegato XVIII, D.Lgs. 81/08)
- ☛ Non dovranno essere mai usate scale doppie al posto dei regolari cavalletti.
- ☛ Le tavole del ponte su cavalletti avranno spessore di 5 cm. (Punto 2.1.3.3, lettera b), Allegato XVIII - D.Lgs 81/08)
- ☛ Il montaggio e lo smontaggio del ponte su cavalletti viene eseguito da personale esperto e con materiali omologati. (Art.136, comma 6 - D. Lgs. 81/08).
- ☛ I piedi dei cavalletti, oltre ad essere irrigiditi da tiranti normali e diagonali, devono poggiare sempre su pavimento solido e ben livellato. (Punto 2.2.2.1. Allegato XVIII D.Lgs. 81/08)

DISPOSITIVI DI PROTEZIONE INDIVIDUALE OBBLIGATORI (D.P.I.)

I lavoratori addetti al montaggio ed all'utilizzo dovranno utilizzare i seguenti D.P.I. con marcatura "CE" :

Elmetto	Guanti	Calzature
In polietilene o ABS <i>UNI EN 397</i>	Edilizia Antitaglio <i>UNI EN 388,420</i>	Livello di Protezione S3 <i>UNI EN 345,344</i>
		
Antiurto, elettricamente isolato fino a 440 V	Guanti di protezione contro i rischi meccanici	Antiforo, sfilamento rapido e puntale in acciaio

PONTI SU CAVALLETTI D.P.R. n° 164 art. 51

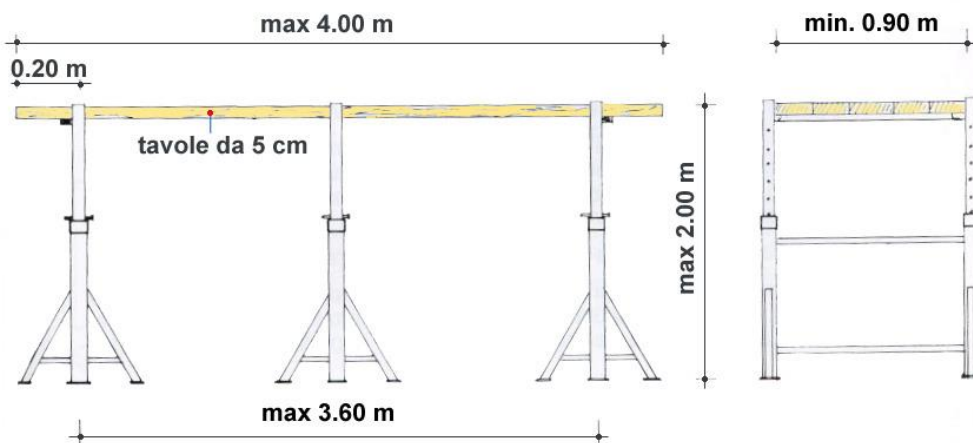
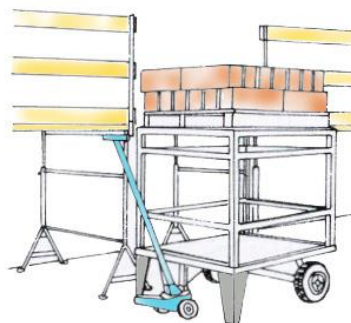

- I PONTI SU CAVALLETTI NON DEVONO SUPERARE 2.00 m IN ALTEZZA
- I PONTI SU CAVALLETTI NON DEVONO ESSERE MONTATI SU IMPALCATI ESTERNI

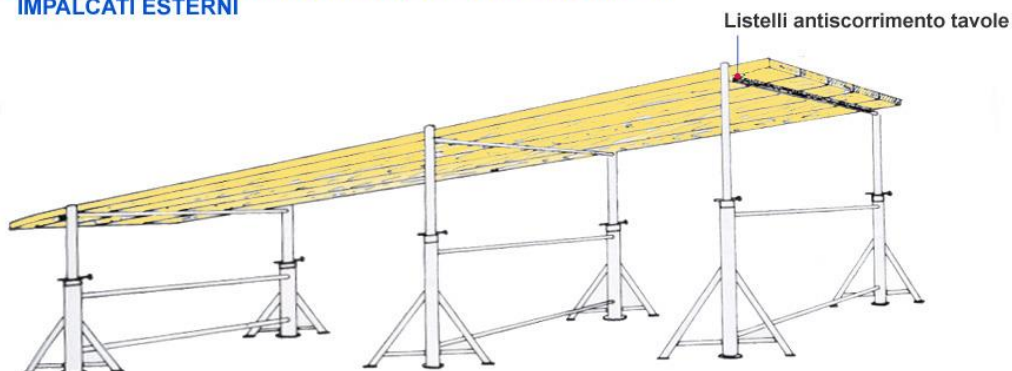

E' VIETATO ASSOLUTAMENTE USARE PONTI SU CAVALLETTI SOVRAPPOSTI

PONTEGGIO FISSO**DESCRIZIONE****RISCHI EVIDENZIATI DALL'ANALISI**

La seguente tabella riporta l'elenco dei pericoli individuati nell'utilizzo dell' Opera Provvisoriale, per ognuna delle quali è stato valutato il relativo Rischio in funzione della probabilità e della magnitudo del danno.

Descrizione del Pericolo	Probabilità	Magnitudo	Rischio	
Punture, tagli e abrasioni	Possibile	Modesta	BASSO	2
Urti, colpi, impatti e compressioni	Possibile	Modesta	BASSO	2
Caduta dall'alto	Possibile	Grave	MEDIO	3
Elettrocuzione	Possibile	Grave	MEDIO	3

MISURE DI PREVENZIONE E PROTEZIONE ED ISTRUZIONI PER GLI ADDETTI

Oltre alle misure generali di prevenzione e protezione nei confronti dei singoli Rischi individuati e riportati nella sezione specifica della relazione introduttiva, i lavoratori che utilizzeranno la presente opera provvisoriale dovranno attenersi alle seguenti istruzioni ed osservare le sottoriportate misure di prevenzione e protezione:

GENERALE

- ☛ I ponteggi devono essere controventati opportunamente sia in senso longitudinale che trasversale; è ammessa deroga alla controventatura trasversale a condizione che i collegamenti realizzino una adeguata rigidità angolare. Ogni controvento deve resistere a trazione e a compressione (Punto 2.2.1.3, Allegato XVIII, D.Lgs. 81/08)
- ☛ L'estremità inferiore del montante deve essere sostenuta dalla piastra di base, di adeguate dimensioni, corredata da elementi di ripartizione del carico trasmesso dai montanti aventi dimensioni e caratteristiche adeguate ai carichi da trasmettere ed alla consistenza dei piani di posa. La piastra deve avere un dispositivo di collegamento col montante atto a regolare il centraggio del carico su di essa (Punto 2.2.1.2, Allegato XVIII, D.Lgs. 81/08)
- ☛ Gli elementi costituenti il ponteggio devono avere carico di sicurezza non minore di quello indicato nell'autorizzazione ministeriale prevista all'articolo 120 del Capo V del D.Lgs. 81/08 (Punto 2.2.1.1, Allegato XVIII, D.Lgs. 81/08)
- ☛ Prima di installare il ponteggio occorrerà procedere alla verifica statica della sottostruttura di appoggio.
- ☛ L'impalcato del ponteggio va corredata di una chiara indicazione in merito alle condizioni di carico massimo ammissibile
- ☛ Per i ponteggi a tubi e giunti, a giunto serrato, le due ganasce non devono essere a contatto dalla parte del bullone. Le parti costituenti il giunto di collegamento, in esercizio devono essere riunite fra di loro permanentemente e solidamente in modo da evitare l'accidentale distacco di qualcuna di esse (Punti 2.2.1.4 e 2.2.1.5, Allegato XVIII, D.Lgs. 81/08)

CADUTA DALL'ALTO

- ☛ Gli impalcati e ponti di servizio devono avere un sottoponte di sicurezza, costruito come il ponte, a distanza non superiore a m 2,50. Esso ha la funzione di trattenere persone o materiali che possono cadere dal ponte soprastante in caso di rottura di una tavola (Art. 128, comma 1, D.Lgs. 81/08). La costruzione del sottoponte può essere omessa per i ponti sospesi, per i ponti a sbalzo e quando vengano eseguiti lavori di manutenzione e di riparazione di durata non superiore a cinque giorni (Art. 128, comma 2, D.Lgs. 81/08)
- ☛ Le tavole del ponteggio fisso dovranno avere sezione 4x30 o 5x20 cm. (Punto 2.1.3.3, lettera b), Allegato XVIII - D.Lgs 81/08)

- ☛ Il montaggio e lo smontaggio del ponteggio fisso viene eseguito da personale esperto e con materiali omologati. (Art.136, comma 6 - D. Lgs. 81/08).
- ☛ Il ponteggio metallico, unitamente a tutte le altre misure necessarie ad eliminare i pericoli di caduta di persone e cose, va previsto nei lavori eseguiti ad un'altezza superiore ai due metri
- ☛ Il montaggio e lo smontaggio dei ponteggi metallici devono essere eseguiti da personale pratico ed idoneo, dotato di dispositivi personali di protezione, rispettando quanto indicato nell'autorizzazione ministeriale e sotto la diretta sorveglianza di un preposto ai lavori.
- ☛ Per i lavori superiori a cinque giorni, per il ponteggio fisso, dovrà essere costruito il sottoponte in maniera identica al ponte di lavoro. (Art.128, comma 2 - D.Lgs.81/08)
- ☛ Gli impalcati, siano essi realizzati in tavole di legno che con tavole metalliche o di materiale diverso, devono essere messi in opera secondo quanto indicato nell'autorizzazione ministeriale e in modo completo
- ☛ Oltre ai ponteggi, anche le altre opere provvisorie costituite da elementi metallici o di notevole importanza e complessità in rapporto alle dimensioni ed ai sovraccarichi devono essere erette in base ad un progetto comprendente calcolo e disegno esecutivo

CADUTA DI MATERIALE DALL'ALTO

- ☛ Tutte le zone di lavoro e di passaggio poste a ridosso dell'edificio o altro saranno protette contro i rischi di caduta di materiali dall'alto del ponteggio fisso mediante la predisposizione di mantovane o parasassi e la delimitazione delle aree di transito



SCIVOLAMENTI, CADUTE A LIVELLO

- ☛ Sopra i ponti di servizio dei ponteggi metallici è vietato qualsiasi deposito, salvo quello temporaneo dei materiali e degli attrezzi in uso, la cui presenza non deve intralciare i movimenti e le manovre necessarie per l'andamento del lavoro ed il cui peso deve essere sempre inferiore a quello previsto dal grado di resistenza del ponteggio

DISPOSITIVI DI PROTEZIONE INDIVIDUALE OBBLIGATORI (D.P.I.)

I lavoratori addetti alla lavorazione dovranno utilizzare i seguenti D.P.I. con marcatura "CE" :

- ☛ Guanti rischi meccanici (Conformi UNI EN 388-420)
- ☛ Scarpe di sicurezza con suola imperforabile (Conformi UNI EN 345-344)
- ☛ Sistema anticaduta con imbracatura e cordico con dissipatore (Per lavori in altezza non protetti)

Guanti	Calzature di Sicurezza	Attrezzatura Anticaduta
Antitaglio <i>UNI EN 388,420</i>	Livello di protezione S3 <i>UNI EN 344,345</i>	Imbrac.+ cordino e dissip. <i>UNI EN 361</i>
		
Protezione contro i rischi meccanici	Con suola imperforabile e puntale in acciaio	Utilizzare per lavori in altezza non protetti

PONTEGGIO METALLICO**DESCRIZIONE**

Secondo il D. Lgs. 81/08, sarà necessario redigere a mezzo di persona competente un piano di montaggio, uso e smontaggio del ponteggio Pi.M.U.S., in funzione della sua complessità. Tale piano dovrà contenere istruzioni e progetti particolareggiati per gli schemi speciali costituenti il ponteggio e dovrà essere messo a disposizione del preposto addetto alla sorveglianza e di tutti i lavoratori interessati.

I ponteggi, quindi, dovranno essere montati, smontati o trasformati sotto la sorveglianza di un preposto e ad opera di lavoratori che hanno ricevuto una formazione adeguata e mirata alle operazioni previste

La formazione dei lavoratori deve riguardare:

- ☛ la comprensione del piano di montaggio, smontaggio o trasformazione del ponteggio;
- ☛ la sicurezza durante le operazioni di montaggio, smontaggio o trasformazione del ponteggio con riferimento alla legislazione vigente;
- ☛ le misure di prevenzione dei rischi di caduta di persone o di oggetti;
- ☛ le misure di sicurezza in caso di cambiamento delle condizioni meteorologiche pregiudizievoli alla sicurezza del ponteggio;
- ☛ le condizioni di carico ammissibile;
- ☛ qualsiasi altro rischio che le suddette operazioni di montaggio, smontaggio o trasformazione possono comportare

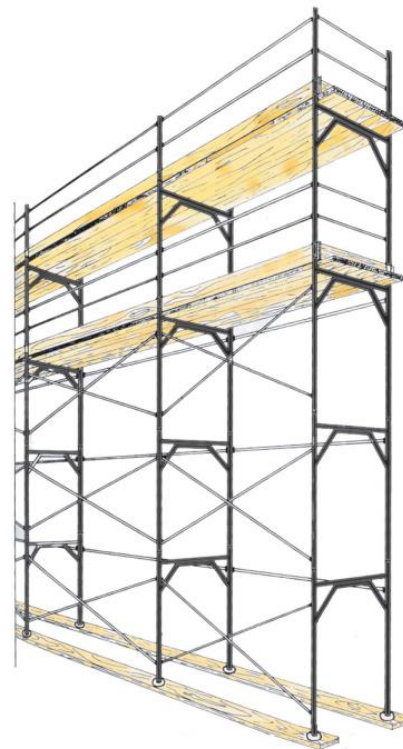

Verificare sempre la presenza e completezza del Pi.M.U.S. prima del montaggio e dell'utilizzo del ponteggio. Verificarne il contenuto e verificare che tutte le operazioni di montaggio, utilizzo, trasformazione e smontaggio vengano effettuate in modo ad esso conforme.

RISCHI EVIDENZIATI DALL'ANALISI

Descrizione del Pericolo	Probabilità	Magnitudo	Rischio	
Caduta dall'alto	Probabile	Gravissima	ALTO	4
Caduta di materiale dall'alto	Probabile	Grave	ALTO	4
Elettrocuzione	Possibile	Grave	MEDIO	3
Scivolamenti e cadute a livello	Possibile	Modesta	BASSO	2
Urti, colpi, impatti, compressioni	Probabile	Lieve	BASSO	2
Movimentazione manuale dei carichi	Probabile	Lieve	BASSO	2

Per le misure generali di prevenzione nei confronti dei singoli rischi fare riferimento a quanto riportato nel capitolo specifico della relazione introduttiva.

MISURE DI PREVENZIONE E PROTEZIONE ED ISTRUZIONI PER GLI ADDETTI

Oltre alle misure generali di prevenzione e protezione nei confronti dei singoli Rischi individuati e riportati nella sezione specifica della relazione introduttiva, i lavoratori addetti dovranno attenersi alle seguenti istruzioni ed osservare le sottoriportate misure di prevenzione e protezione:

Generale

- ☛ Gli elementi costituenti il ponteggio devono avere carico di sicurezza non minore di quello indicato nell'autorizzazione ministeriale prevista all'articolo 120 del Capo V del D.Lgs. 81/08 (Punto 2.2.1.1, Allegato XVIII, D.Lgs. 81/08)
- ☛ L'estremità inferiore del montante deve essere sostenuta dalla piastra di base, di adeguate dimensioni, corredata da elementi di ripartizione del carico trasmesso dai montanti aventi dimensioni e caratteristiche adeguate ai carichi da trasmettere ed alla consistenza dei piani di posa. La piastra deve avere un dispositivo di collegamento col montante atto a regolare il centraggio del carico su di essa (Punto 2.2.1.2, Allegato XVIII, D.Lgs. 81/08)

- ☛ I ponteggi devono essere controventati opportunamente sia in senso longitudinale che trasversale; è ammessa deroga alla controventatura trasversale a condizione che i collegamenti realizzino una adeguata rigidità angolare. Ogni controvento deve resistere a trazione e a compressione (Punto 2.2.1.3, Allegato XVIII, D.Lgs. 81/08)
- ☛ Per i ponteggi a tubi e giunti, a giunto serrato, le due ganasce non devono essere a contatto dalla parte del bullone. Le parti costituenti il giunto di collegamento, in esercizio devono essere riunite fra di loro permanentemente e solidamente in modo da evitare l'accidentale distacco di qualcuna di esse (Punti 2.2.1.4 e 2.2.1.5, Allegato XVIII, D.Lgs. 81/08)
- ☛ Verificare la presenza e completezza del Pi.M.U.S. prima del montaggio del ponteggio

Caduta dall'alto

- ☛ Il ponteggio metallico, unitamente a tutte le altre misure necessarie ad eliminare i pericoli di caduta di persone e cose, va previsto nei lavori eseguiti ad un'altezza superiore ai due metri
- ☛ Gli impalcati, siano essi realizzati in tavole di legno che con tavole metalliche o di materiale diverso, devono essere messi in opera secondo quanto indicato nell'autorizzazione ministeriale e in modo completo
- ☛ Gli impalcati e ponti di servizio devono avere un sottoponte di sicurezza, costruito come il ponte, a distanza non superiore a m 2,50. Esso ha la funzione di trattenere persone o materiali che possono cadere dal ponte soprastante in caso di rottura di una tavola (Art. 128, comma 1, D.Lgs. 81/08). La costruzione del sottoponte può essere omessa per i ponti sospesi, per i ponti a sbalzo e quando vengano eseguiti lavori di manutenzione e di riparazione di durata non superiore a cinque giorni (Art. 128, comma 2, D.Lgs. 81/08)
- ☛ L'impalcato del ponteggio va corredato di una chiara indicazione in merito alle condizioni di carico massimo ammissibile
- ☛ Oltre ai ponteggi, anche le altre opere provvisorie costituite da elementi metallici o di notevole importanza e complessità in rapporto alle dimensioni ed ai sovraccarichi devono essere erette in base ad un progetto comprendente calcolo e disegno esecutivo
- ☛ In relazione ai luoghi ed allo spazio disponibile è importante valutare quale sia il tipo di ponteggio da utilizzare che meglio si adatta
- ☛ Costituendo, nel suo insieme, una vera e propria struttura complessa, il ponteggio metallico deve avere un piano di appoggio solido e di adeguata resistenza, mezzi di collegamento efficaci, ancoraggi sufficienti, possedere una piena stabilità
- ☛ Distanze, disposizioni e reciproche relazioni fra le componenti il ponteggio metallico devono rispettare le indicazioni del costruttore che compaiono sull'autorizzazione ministeriale

Scivolamenti, cadute a livello

- ☛ Sopra i ponti di servizio dei ponteggi metallici è vietato qualsiasi deposito, salvo quello temporaneo dei materiali e degli attrezzi in uso, la cui presenza non deve intralciare i movimenti e le manovre necessarie per l'andamento del lavoro ed il cui peso deve essere sempre inferiore a quello previsto dal grado di resistenza del ponteggio

Elettrocuzione

- ☛ Il ponteggio metallico va collegato a terra in almeno 2 punti ed i dispersori devono essere almeno 4 (utilizzare corda in rame da 35 mmq o in acciaio zincato da 50 mmq).
- ☛ Quando necessario, il ponteggio metallico va protetto contro le scariche atmosferiche mediante apposite calate e spandenti a terra

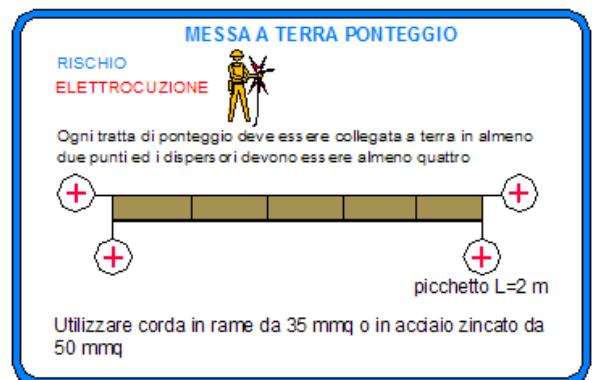

DISPOSITIVI DI PROTEZIONE INDIVIDUALE OBBLIGATORI (D.P.I.)

I lavoratori addetti alla lavorazione dovranno utilizzare i seguenti D.P.I. con marcatura "CE" :

Elmetto	Guanti	Calzature
In ABS, con sottogola	Edilizia Antitaglio	Livello di Protezione S3

<i>UNI EN 397</i>	<i>UNI EN 388,420</i>	<i>UNI EN 345,344</i>
		
Antiurto, elettricamente isolato fino a 440 V	Guanti di protezione contro i rischi meccanici	Antiforo, sfilamento rapido e puntale in acciaio

SCALA DOPPIA**DESCRIZIONE**

Attrezzatura utilizzata per lavori provvisori di diversa natura. Come previsto dall' art. 113, comma 9, del D.Lgs. 81/08, la scala doppia non deve superare l'altezza di metri 5 e devono essere provviste di catena di adeguata resistenza o di altro dispositivo che impedisca l'apertura della scala oltre il limite prestabilito di sicurezza.

**RISCHI EVIDENZIATI DALL'ANALISI**

Descrizione del Pericolo	Probabilità	Magnitudo	Rischio	
Caduta dall'alto	Possibile	Grave	MEDIO	3
Urti, colpi, impatti e compressioni	Possibile	Modesta	BASSO	2
Caduta di materiale dall'alto	Possibile	Modesta	BASSO	2
Caduta dall'alto	Possibile	Grave	BASSO	2
Ribaltamento	Possibile	Grave	BASSO	2

MISURE DI PREVENZIONE E PROTEZIONE ED ISTRUZIONI PER GLI ADDETTI

Oltre alle misure generali di prevenzione e protezione nei confronti dei singoli Rischi individuati e riportati nella sezione specifica della relazione introduttiva, i lavoratori addetti all'utilizzo dell'attrezzatura dovranno attenersi alle seguenti istruzioni ed osservare le seguenti misure di prevenzione e protezione:

Generale

- ☞ La scala doppia non deve superare l'altezza di m 5 (Art. 113, comma 9, D.Lgs. 81/08)
- ☞ La scala doppia deve essere provvista di catena di adeguata resistenza o di altro dispositivo che impedisca l'apertura della scala oltre il limite prestabilito di sicurezza (Art. 113, comma 9, D.Lgs. 81/08)

Caduta dall'alto

- ☞ I gradini o i pioli della scala doppia dovranno essere incastrati nei montanti.
- ☞ Durante l'uso della scala doppia, una persona dovrà esercitare da terra una continua vigilanza della stessa
- ☞ E' vietato salire sugli ultimi gradini o pioli della scala doppia.
- ☞ E' vietato l'uso della scala doppia che presenti listelli chiodati sui montanti al posto dei gradini o dei pioli rotti.
- ☞ E' vietato usare la scala doppia per lavori che richiedono una spinta su muri o pareti tale da compromettere la stabilità della stessa.
- ☞ E' vietato usare la scala doppia su qualsiasi tipo di opera provvisoria.

Caduta di materiale dall'alto

- ☞ Durante il lavoro sulle scale, gli utensili, nel tempo in cui non sono adoperati, devono essere tenuti entro apposite guaine o assicurati in modo da impedirne la caduta (punto 1.7, Allegato VI, D.Lgs. 81/08)

DISPOSITIVI DI PROTEZIONE INDIVIDUALE OBBLIGATORI (D.P.I.)

I lavoratori addetti alla lavorazione dovranno utilizzare i seguenti D.P.I. con marcatura "CE" :

Elmetto	Guanti	Calzature
In polietilene o ABS <i>UNI EN 397</i>	Edilizia Antitaglio <i>UNI EN 388,420</i>	Livello di Protezione S3 <i>UNI EN 345,344</i>
		
Antiurto, elettricamente isolato fino a 440 V	Guanti di protezione contro i rischi meccanici	Antiforo, sfilamento rapido e puntale in acciaio

SCALA IN METALLO**DESCRIZIONE**

Scala con struttura metallica utilizzata per lavori provvisori in cantiere.

Caduta per carente ancoraggio della scala

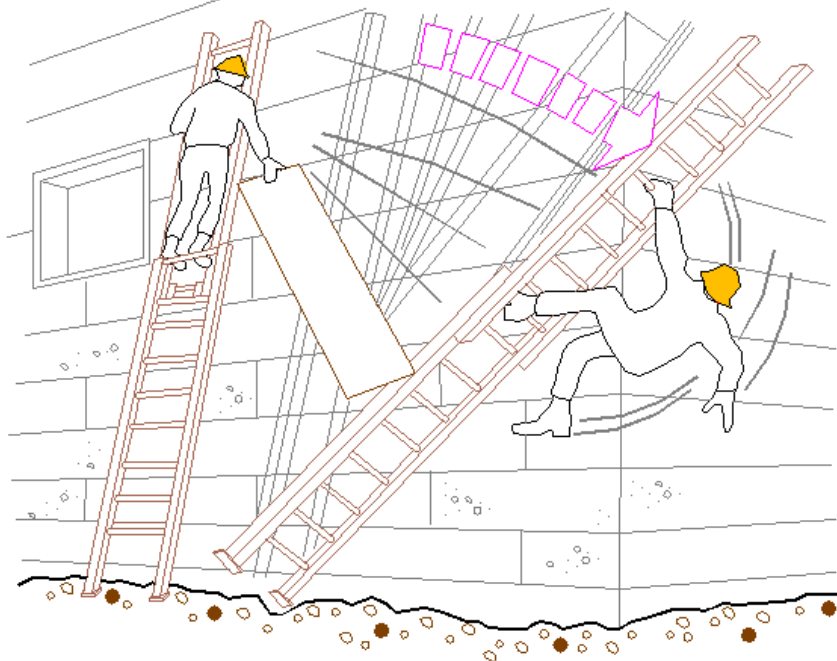
**RISCHI EVIDENZIATI DALL'ANALISI**

Descrizione del Pericolo	Probabilità	Magnitudo	Rischio	
Caduta di materiale dall'alto	Possibile	Grave	MEDIO	3
Elettrocuzione	Possibile	Grave	MEDIO	3
Caduta dall'alto	Possibile	Grave	MEDIO	3
Urti, colpi, impatti e compressioni	Possibile	Modesta	BASSO	2

MISURE DI PREVENZIONE E PROTEZIONE ED ISTRUZIONI PER GLI ADDETTI

Oltre alle misure generali di prevenzione e protezione nei confronti dei singoli Rischi individuati e riportati nella sezione specifica della relazione introduttiva, i lavoratori addetti dovranno attenersi alle seguenti istruzioni ed osservare le sottoriportate misure di prevenzione e protezione:

Generale

- ☛ Le scale a pioli di altezza superiore a m 5, fissate su pareti o incastellature verticali o aventi una inclinazione superiore a 75 gradi, devono essere provviste, a partire da m 2,50 dal pavimento o dai ripiani, di una solida gabbia metallica di protezione avente maglie o aperture di ampiezza tale da impedire la caduta accidentale della persona verso l'esterno. La parete della gabbia opposta al piano dei pioli non deve distare da questi più di cm 60. I pioli devono distare almeno 15 centimetri dalla parete alla quale sono applicati o alla quale la scala è fissata. Quando l'applicazione della gabbia alle scale costituisca intralcio all'esercizio o presenti notevoli difficoltà costruttive, devono essere adottate, in luogo della gabbia, altre misure di sicurezza atte ad evitare la caduta delle persone per un tratto superiore ad un metro (Art. 113, comma 2, D.Lgs. 81/08)
- ☛ Le scale semplici portatili (a mano) devono essere costruite con materiale adatto alle condizioni di impiego, devono essere sufficientemente resistenti nell'insieme e nei singoli elementi e devono avere dimensioni appropriate al loro uso. Dette scale, se di legno, devono avere i pioli fissati ai montanti mediante incastro. I pioli devono essere privi di nodi. Tali pioli devono essere trattenuti con tiranti in ferro applicati sotto i due pioli estremi; nelle scale lunghe più di 4 metri deve essere applicato anche un tirante intermedio. E' vietato l'uso di scale che presentino listelli di legno chiodati sui montanti al posto dei pioli rotti. Esse devono inoltre

essere provviste di: a) dispositivi antisdrucchiolevoli alle estremità inferiori dei due montanti; b) ganci di trattenuta o appoggi antisdrucchiolevoli alle estremità superiori, quando sia necessario per assicurare la stabilità della scala (Art. 113, comma 3, D.Lgs. 81/08). Per le scale provviste alle estremità superiori di dispositivi di trattenuta, anche scorrevoli su guide, non sono richieste le misure di sicurezza indicate nelle lettere a) e b) (Art. 113, comma 4, D.Lgs. 81/08).

- ☛ Quando l'uso delle scale, per la loro altezza o per altre cause, comporti pericolo di sbandamento, esse devono essere adeguatamente assicurate o trattenute al piede da altra persona (Art. 113, comma 5, D.Lgs. 81/08).
- ☛ Il datore di lavoro dovrà assicurare che le scale a pioli siano utilizzate in modo da consentire ai lavoratori di disporre in qualsiasi momento di un appoggio e di una presa sicuri. In particolare il trasporto a mano di pesi su una scala a pioli non deve precludere una presa sicura (Art. 113, comma 7, D.Lgs. 81/08).
- ☛ Le scale a pioli portatili devono poggiare su un supporto stabile, resistente, di dimensioni adeguate e immobile, in modo da garantire la posizione orizzontale dei pioli (Art. 113, comma 6, lettera a), D.Lgs. 81/08).
- ☛ Lo scivolamento del piede delle scale a pioli portatili, durante il loro uso, deve essere impedito con fissaggio della parte superiore o inferiore dei montanti, o con qualsiasi dispositivo antiscivolo, o ricorrendo a qualsiasi altra soluzione di efficacia equivalente (Art. 113, comma 6, lettera c), D.Lgs. 81/08).
- ☛ Le scale a pioli usate per l'accesso devono essere tali da sporgere a sufficienza oltre il livello di accesso, a meno che altri dispositivi garantiscono una presa sicura (Art. 113, comma 6, lettera d), D.Lgs. 81/08).
- ☛ Le scale a pioli composte da più elementi innestabili o a sfilo devono essere utilizzate in modo da assicurare il fermo reciproco dei vari elementi (Art. 113, comma 6, lettera e), D.Lgs. 81/08).
- ☛ Le scale a pioli mobili devono essere fissate stabilmente prima di accedervi (Art. 113, comma 6, lettera f), D.Lgs. 81/08).
- ☛ Per l'uso delle scale portatili composte di due o più elementi innestati (tipo all'italiana o simili), si devono osservare le seguenti disposizioni: a) la lunghezza della scala in opera non deve superare i 15 metri, salvo particolari esigenze, nel qual caso le estremità superiori dei montanti devono essere assicurate a parti fisse; b) le scale in opera lunghe più di 8 metri devono essere munite di rompitratta per ridurre la freccia di inflessione; c) nessun lavoratore deve trovarsi sulla scala quando se ne effettua lo spostamento laterale; d) durante l'esecuzione dei lavori, una persona deve esercitare da terra una continua vigilanza della scala (Art. 113, comma 8, D.Lgs. 81/08). È ammessa deroga per le scale portatili conformi all' Allegato XX dello stesso D.Lgs. 81 (Art. 113, comma 10, D.Lgs. 81/08).

Caduta dall'alto

- ☛ Durante l'uso della scala la stessa dovrà essere vincolata con ganci all'estremità superiore o altri sistemi per evitare sbandamenti, slittamenti, rovesciamenti, ecc. (Art.113, comma 3 - D.Lgs.81/08)
- ☛ Durante l'uso della scala sul ponteggio la stessa dovrà essere posizionata sfalsata e non in prosecuzione di quella che la precede. (Art.113, comma 4 - D.Lgs.81/08)
- ☛ Durante l'uso la scala dovrà presentare sempre almeno un montante sporgente di un metro o più oltre il piano di accesso.
- ☛ La scala deve distare dalla verticale di appoggio di una misura pari ad 1/4 della propria lunghezza

Caduta di materiale dall'alto

- ☛ Il sito dove viene installata la scala dovrà essere sgombro da eventuali materiali e lontano dai passaggi
- ☛ Durante il lavoro sulle scale, gli utensili, nel tempo in cui non sono adoperati, devono essere tenuti entro apposite guaine o assicurati in modo da impedirne la caduta (punto 1.7, Allegato VI, D.Lgs. 81/08)

Elettrocuzione

- ☛ La scala in metallo non deve essere usata per lavori su parti in tensione.

DISPOSITIVI DI PROTEZIONE INDIVIDUALE OBBLIGATORI (D.P.I.)

I lavoratori addetti alla lavorazione dovranno utilizzare i seguenti D.P.I. con marcatura "CE" :

Elmetto	Guanti	Calzature
In polietilene o ABS	Edilizia Antitaglio	Livello di Protezione S3
UNI EN 397	UNI EN 388,420	UNI EN 345,344

		
Antiurto, elettricamente isolato fino a 440 V	Guanti di protezione contro i rischi meccanici	Antiforo, sfilamento rapido e puntale in acciaio

TRABATTELLI**DESCRIZIONE**

I ponti a torre su ruote vanno realizzati a regola d'arte, utilizzando buon materiale, risultare idonei allo scopo ed essere mantenuti in efficienza per l'intera durata del lavoro.

La stabilità deve essere garantita anche senza la disattivazione delle ruote - prescindendo dal fatto che il ponte sia o meno ad elementi innestati - fino all'altezza e per l'uso cui possono essere adibiti.

Nel caso in cui invece la stabilità non sia assicurata contemporaneamente alla mobilità - vale a dire non è necessario disattivare le ruote per garantire l'equilibrio del ponte - rientrano nella disciplina relativa alla autorizzazione ministeriale, essendo assimilabili ai ponteggi metallici fissi.

Devono avere una base sufficientemente ampia da resistere, con largo margine di sicurezza, ai carichi ed alle oscillazioni cui possono essere sottoposti durante gli spostamenti o per colpi di vento ed in modo che non possano essere ribaltati.

L' altezza massima consentita è di m 15, dal piano di appoggio all'ultimo piano di lavoro.

Per quanto riguarda la portata, non possono essere previsti carichi inferiori a quelli di norma indicati per i ponteggi metallici destinati ai lavori di costruzione

I ponti debbono essere usati esclusivamente per l'altezza per cui sono costruiti, senza aggiunte di sovrastrutture. Sull'elemento di base deve trovare spazio una targa riportante i dati e le caratteristiche salienti del ponte, nonché le indicazioni di sicurezza e d'uso di cui tenere conto.

**RISCHI EVIDENZIATI DALL'ANALISI**

Descrizione del Pericolo	Probabilità	Magnitudo	Rischio	
Ribaltamento	Probabile	Grave	ALTO	4
Elettrocuzione	Possibile	Grave	MEDIO	3
Caduta dall'alto	Possibile	Grave	MEDIO	3
Urti, colpi, impatti e compressioni	Possibile	Modesta	BASSO	2
Caduta di materiale dall'alto	Possibile	Modesta	BASSO	2

MISURE DI PREVENZIONE E PROTEZIONE ED ISTRUZIONI PER GLI ADDETTI

Oltre alle misure generali di prevenzione e protezione nei confronti dei singoli Rischi individuati e riportati nella sezione specifica della relazione introduttiva, i lavoratori addetti dovranno attenersi alle seguenti istruzioni ed osservare le sottoriportate misure di prevenzione e protezione:

Generale

- ☛ Prima dell'utilizzo assicurarsi dell'integrità e della stabilità
- ☛ Durante l'utilizzo dei trabattelli, assicurarsi della presenza delle opportune protezioni
- ☛ Durante l'uso dei trabattelli, assicurarsi che non ci siano persone che eventualmente si trovassero nella zona interessata dai lavori.
- ☛ Prima dell'utilizzo verificare che il ponte su ruote sia realmente tale e non rientri nel regime imposto dalla autorizzazione ministeriale
- ☛ Rispettare con scrupolo le prescrizioni e le indicazioni fornite dal costruttore
- ☛ Verificare il buon stato di elementi, incastri, collegamenti e montare il ponte in tutte le parti, con tutte le componenti
- ☛ E' vietato installare sul ponte apparecchi di sollevamento

Caduta dall'alto

- ☛ Se si impiegano ponti su ruote (trabattelli) è necessario ricordare che, anche se la durata dei lavori è limitata a pochi minuti, bisogna rispettare le regole di sicurezza ed in particolare: l'altezza del trabattello deve essere quella prevista dal fabbricante, senza l'impiego di sovrastrutture; le ruote devono essere bloccate; l'impalcato deve essere completo e fissato agli appoggi; i parapetti devono essere di altezza regolare (almeno m. 1), presenti sui quattro lati e completi di tavole fermapiè

- ☛ Per l'accesso alle "mezze pontate", ai ponti su cavalletti, ai trabattelli, devono essere utilizzate regolari scale a mano e non quelle confezionate in cantiere. Le scale a mano devono avere altezza tale da superare di almeno m. 1 il piano di arrivo, essere provviste di dispositivi antisdruciolevoli, essere legate o fissate in modo da non ribaltarsi e, quando sono disposte verso la parte esterna del ponteggio, devono essere provviste di protezione (parapetto)
- ☛ Per impedirne lo sfilo va previsto un blocco all'innesto degli elementi verticali, correnti e diagonali
- ☛ L'impalcato deve essere completo e ben fissato sugli appoggi
- ☛ Per l'accesso ai vari piani di calpestio del trabattello devono essere utilizzate scale a mano regolamentari. Se presentano una inclinazione superiore a 75° vanno protette con paraschiena, salvo adottare un dispositivo anticaduta da collegare alla cintura di sicurezza
- ☛ Per l'accesso sono consentite botole di passaggio, purché richiudibili con coperchio praticabile
- ☛ Usare sempre i ripiani in dotazione al trabattello e non impalcato di fortuna
- ☛ Predisporre sempre sotto il piano di lavoro un regolare sottoponte a non più di m 2,50
- ☛ E' vietato effettuare spostamenti con persone sopra

Caduta di materiale dall'alto

- ☛ Il parapetto di protezione che perimetra il piano di lavoro del trabattello deve essere regolamentare e corredato sui quattro lati di tavola fermapiede alta almeno cm 20

Elettrocuzione

- ☛ Prima di procedere alla esecuzione dei lavori, verificare l'assenza di linee elettriche nelle zone di lavoro.



Ribaltamento

- ☛ Il piano di scorrimento delle ruote del trabattello deve risultare compatto e livellato
- ☛ Le ruote del trabattello devono essere metalliche, con diametro non inferiore a cm 20 e larghezza almeno pari a cm 5, corredate di meccanismo di bloccaggio. Col ponte in opera devono risultare sempre bloccate dalle due parti con idonei cunei o con stabilizzatori
- ☛ Il ponte va corredato alla base di dispositivo per il controllo dell'orizzontalità
- ☛ All'esterno e per altezze considerevoli, i ponti vanno ancorati alla costruzione almeno ogni due piani
- ☛ Prima dell'utilizzo, accertare la perfetta planarità e verticalità della struttura e, se il caso, ripartire il carico del ponte sul terreno con tavoloni

DISPOSITIVI DI PROTEZIONE INDIVIDUALE OBBLIGATORI (D.P.I.)

I lavoratori addetti alla lavorazione dovranno utilizzare i seguenti D.P.I. con marcatura "CE" :

Elmetto	Guanti	Calzature
In polietilene o ABS	Edilizia Antitaglio	Livello di Protezione S3
<i>UNI EN 397</i>	<i>UNI EN 388,420</i>	<i>UNI EN 345,344</i>
		
Antiurto, elettricamente isolato fino a 440 V	Guanti di protezione contro i rischi meccanici	Antiforo, sfilamento rapido e puntale in acciaio

Imbracatura	Cordino
Imbracatura corpo intero	Con assorbitore di energia
<i>UNI EN 361</i>	<i>UNI EN 354,355</i>
	
Per sistemi anticaduta	Per sistemi anticaduta

Per tutte le operazioni di montaggio e smontaggio a rischio di caduta dall'alto, occorrerà provvedere all'installazione di idonee protezioni (parapetti normali) e, in assenza di esse, occorrerà adottare un idoneo sistema anticaduta costituito da imbracatura per il corpo intero, cordino con assorbitore di energia (o dispositivo retrattile anticaduta) ed un punto fisso o una linea di ancoraggio.

PIANO DI SICUREZZA

PER I CANTIERI TEMPORANEI O MOBILI

(Titolo IV D.Lgs. 81/08)



SOSTANZE PERICOLOSE

Sezione 13 - VALUTAZIONE RISCHIO SOSTANZE PERICOLOSE

Qui di seguito viene riportata l'analisi dei rischi relativi alle Sostanze pericolose utilizzate nelle diverse attività lavorative ed indicate in ogni singola fase di lavoro. Anche per le Sostanze sono stati individuati e valutati (con la metodologia di cui alla Sezione 3) i singoli rischi derivanti dal loro utilizzo, sono state dettagliate le misure di prevenzione ed indicati gli eventuali Dispositivi di Protezione Individuale da indossare.

SOSTANZE PERICOLOSE

CALCE IDRAULICA NATURALE

PERICOLOSITA'

CARATTERISTICHE

Sostanza	Calce eminentemente idraulica naturale
Composizione	Risultato della cottura a 900-1.000°C circa di calcare marnoso, composto principalmente da CaO, silicati, alluminati e da tracce d'altri elementi. Non contiene silice libera.
Stato fisico	Solido in polvere
Frase di Rischio	R36 – Irritante agli occhi;
AVVERTENZE	S26 – In caso di contatto con gli occhi, lavare abbondantemente e consultare un medico; S39 – Proteggere gli occhi e la faccia.

MISURE DI PREVENZIONE E PROTEZIONE ED ISTRUZIONI PER GLI ADDETTI

- ☞ Nell'uso dotarsi di occhiali e guanti protettivi ;
- ☞ Usare creme protettive per le mani
- ☞ Non utilizzare mai solventi
- ☞ Dopo il lavoro lavarsi le mani prima con detergente e poi con acqua
- ☞ Cambiare eventuali indumenti contaminati
- ☞ Devono essere rispettate le condizioni vigenti in materia di smaltimento.
- ☞ Precauzioni di manipolazione: durante la manipolazione non mangiare e non bere, evitando la dispersione di polvere.
- ☞ Condizioni di stoccaggio: conservare in luogo asciutto e tenere lontano dagli acidi.

Misure in caso di fuoriuscita accidentale

- ☞ Precauzioni individuali: indossare guanti, occhiali ed altri indumenti protettivi;
- ☞ Precauzioni ambientali: tenere il prodotto lontano dagli scarichi, acque fluviali e marine per evitare l'inquinamento;
- ☞ Metodi di pulizia: raccogliere velocemente il prodotto in adeguati recipienti, senza provocare ulteriori dispersioni;
- ☞ Smaltimento: lo smaltimento dovrà seguire i dettati del D.P.R. 915/82 e successive modifiche.

PRIMO INTERVENTO DI PRONTO SOCCORSO

- ☞ **Inalazione** Portare l'infortunato all'aria aperta e rivolgersi al medico
- ☞ **Ingerimento** Sciacquarsi la bocca con acqua fredda e rivolgersi al medico
- ☞ **Contatto viso/occhi** Non strofinare, lavare immediatamente con acqua abbondante per almeno 15 minuti e consultare il medico
- ☞ **Contatto con la pelle** Lavarsi con abbondante acqua e sapone

DISPOSITIVI DI PROTEZIONE INDIVIDUALE OBBLIGATORI (D.P.I.)

- ☞ Guanti
- ☞ Occhiali a visiera



CEMENTO O MALTA CEMENTIZIA**DESCRIZIONE****RISCHI EVIDENZIATI DALL'ANALISI**

La seguente tabella riporta l'elenco dei pericoli individuati per la Sostanza esaminata, per ognuno dei quali è stato valutato il relativo Rischio in funzione della probabilità e della magnitudo del danno.

Descrizione del Pericolo	Probabilità	Magnitudo	Rischio	
Allergeni	Improbabile	Grave	BASSO	2
Inalazione di polveri e fibre	Probabile	Modesta	MEDIO	3

MISURE DI PREVENZIONE E PROTEZIONE ED ISTRUZIONI PER GLI ADDETTI

Oltre alle misure di prevenzione di ordine generale nei confronti dei rischi sopra individuati (riportate nella relazione introduttiva), vengono applicate le seguenti misure preventive:

GENERALE

- ☞ Durante l'uso di sostanze del tipo in esame, non devono essere consumati cibi e bevande
- ☞ Ogni sostanza del tipo in esame deve essere opportunamente conservata e tenuta in ambienti adeguati
- ☞ Attenersi scrupolosamente alle istruzioni riportate nelle schede di sicurezza dei prodotti impiegati
- ☞ Utilizzare sempre i dispositivi di protezione individuali previsti

ALLERGENI

- ☞ Durante l'uso della sostanza dovranno essere adottati gli accorgimenti necessari per evitare contatti con la pelle e con gli occhi
- ☞ Nel caso di contatto cutaneo esteso con il cemento o malta cementizia i lavoratori dovranno lavarsi con abbondante acqua

DISPOSITIVI DI PROTEZIONE INDIVIDUALE OBBLIGATORI (D.P.I.)

I lavoratori addetti dovranno utilizzare i seguenti D.P.I. con marcatura "CE" :

- ☞ Guanti rischi meccanici (Conformi UNI EN 388-420)
- ☞ Occhiali protettivi (Conformi UNI EN 166)
- ☞ Mascherina antipolvere (Conforme UNI EN 149)

Guanti	Occhiali di protezione	Mascherina
Antitaglio	Monolente in policarbonato	Facciale filtrante
UNI EN 388,420	UNI EN 166	UNI EN 149
		
Protezione contro i rischi meccanici	Sovrapponibili e regolabili	Per polveri e fumi nocivi a bassa tossicità, FFP2

COLLANTI**DESCRIZIONE****RISCHI EVIDENZIATI DALL'ANALISI**

La seguente tabella riporta l'elenco dei pericoli individuati per la Sostanza esaminata, per ognuno dei quali è stato valutato il relativo Rischio in funzione della probabilità e della magnitudo del danno.

Descrizione del Pericolo	Probabilità	Magnitudo	Rischio	
Allergeni	Improbabile	Grave	BASSO	2
Calore, fiamme, esplosione	Possibile	Grave	MEDIO	3
Gas e vapori	Possibile	Grave	MEDIO	3

MISURE DI PREVENZIONE E PROTEZIONE ED ISTRUZIONI PER GLI ADDETTI

Oltre alle misure di prevenzione di ordine generale nei confronti dei rischi sopra individuati (riportate nella relazione introduttiva), vengono applicate le seguenti misure preventive:

GENERALE

- ☞ Durante l'uso di sostanze del tipo in esame, non devono essere consumati cibi e bevande
- ☞ Ogni sostanza del tipo in esame deve essere opportunamente conservata e tenuta in ambienti adeguati
- ☞ Attenersi scrupolosamente alle istruzioni riportate nelle schede di sicurezza dei prodotti impiegati
- ☞ Utilizzare sempre i dispositivi di protezione individuali previsti

ALLERGENI

- ☞ Nel caso di contatto cutaneo con collante ai lavoratori viene raccomandato di lavarsi con abbondante acqua e sapone.
- ☞ Durante l'uso della sostanza dovranno essere adottati gli accorgimenti necessari per evitare contatti con la pelle e con gli occhi



CALORE, FIAMME, ESPLOSIONE

- ☞ Durante l'uso del collante viene tenuto nelle vicinanze un estintore

DISPOSITIVI DI PROTEZIONE INDIVIDUALE OBBLIGATORI (D.P.I.)

I lavoratori addetti dovranno utilizzare i seguenti D.P.I. con marcatura "CE" :

- ☞ Guanti rischi meccanici (Conformi UNI EN 388-420)
- ☞ Tuta di lavoro
- ☞ Mascherina con carboni attivi (Conforme UNI EN 149)

Guanti	Indumenti da lavoro	Mascherina
Antitaglio	Con resistenza permeaz.	Con carboni attivi
UNI EN 388, 420	UNI EN 340, 369	UNI EN 149, 143
		
Protezione contro i rischi meccanici	Vestiti di protezione polveri e sostanze chimiche	Per fumi nocivi a bassa tossicità, classe FFP2(S)

POLVERI INERTI**PERICOLOSITA'**

Sono quelle polveri che non presentano tracce di asbesto e che abbiano un contenuto di silice libera cristallina inferiore all' 1%.

Comprendono polveri di silicati contenute nella sabbia o pietrisco usati per il calcestruzzo, polvere di gesso o di calce.

La dispersione di queste polveri avviene principalmente durante le operazioni di demolizione, nello svuotamento manuale di sacchi di cemento, nella preparazione degli intonaci o nel taglio dei pannelli.

MISURE DI PREVENZIONE E PROTEZIONE ED ISTRUZIONI PER GLI ADDETTI

- ☞ Per prevenire la dispersione di polveri è necessario:
- ☞ che le lavorazioni siano eseguite a umido, bagnando convenientemente i materiali interessati;
- ☞ fare uso, qualora possibile, di impianti di aspirazione localizzata con abbattimento delle polveri raccolte;
- ☞ fare uso di maschere per polveri da parte degli operai interessati; le maschere dovranno essere periodicamente sostituite.

Norme di prevenzione sanitaria

- ☞ La legge non prevede visite mediche obbligatorie.
- ☞ Esse potranno essere prescritte dall'ASL in caso di esposizione a concentrazioni di polveri superiori ai limiti permessibili scientificamente o a polveri contemplate nella tabella delle malattie professionali.

DISPOSITIVI DI PROTEZIONE INDIVIDUALE OBBLIGATORI (D.P.I.)

I lavoratori che eseguiranno l'attività dovranno utilizzare regolari DPI con marcatura "CE", in particolare:

Guanti	Occhiali	Mascherina	Tuta intera
Antitaglio	Di protezione	Facciale Filtrante	NYLPRENE
UNI EN 388,420	UNI EN 166	UNI EN 149	Tipo: UNI EN 340-466
			
Guanti di protezione contro i rischi meccanici	In policarbonato antigraffio	Durante le operazioni	Resistente agenti chimici

Calzature

Livello di Protezione S3

UNI EN 345,344



Con suola antiscivolo

VERNICI**DESCRIZIONE****RISCHI EVIDENZIATI DALL'ANALISI**

La seguente tabella riporta l'elenco dei pericoli individuati per la Sostanza esaminata, per ognuno dei quali è stato valutato il relativo Rischio in funzione della probabilità e della magnitudo del danno.

Descrizione del Pericolo	Probabilità	Magnitudo	Rischio	
Allergeni	Improbabile	Grave	BASSO	2
Calore, fiamme, esplosione	Possibile	Grave	MEDIO	3
Gas e vapori	Possibile	Grave	MEDIO	3

MISURE DI PREVENZIONE E PROTEZIONE ED ISTRUZIONI PER GLI ADDETTI

Oltre alle misure di prevenzione di ordine generale nei confronti dei rischi sopra individuati (riportate nella relazione introduttiva), vengono applicate le seguenti misure preventive:

GENERALE

- ☞ Nel caso di contatto cutaneo con vernici ai lavoratori viene raccomandato di lavarsi con abbondante acqua e sapone o comunque di utilizzare le sostanze specifiche indicate per la deterzione
- ☞ Durante l'uso di sostanze del tipo in esame, non devono essere consumati cibi e bevande
- ☞ Ogni sostanza del tipo in esame deve essere opportunamente conservata e tenuta in ambienti adeguati
- ☞ Attenersi scrupolosamente alle istruzioni riportate nelle schede di sicurezza dei prodotti impiegati
- ☞ Utilizzare sempre i dispositivi di protezione individuali previsti

ALLERGENI

- ☞ Durante l'uso della sostanza dovranno essere adottati gli accorgimenti necessari per evitare contatti con la pelle e con gli occhi

CALORE, FIAMME, ESPLOSIONE

- ☞ In presenza di lavorazioni con fiamme libere o che comportino scintille o temperature elevate, l'uso della sostanza dovrà avvenire con la dovuta accortezza e dopo aver adottato tutte le misure necessarie per eliminare o far fronte ad un eventuale incendio

DISPOSITIVI DI PROTEZIONE INDIVIDUALE OBBLIGATORI (D.P.I.)

I lavoratori addetti dovranno utilizzare i seguenti D.P.I. con marcatura "CE" :

- ☞ Guanti rischi meccanici (Conformi UNI EN 388-420)
- ☞ Mascherina con carboni attivi (Conforme UNI EN 149)
- ☞ Tuta in Tyvec ad uso limitato (Conformi UNI EN 340-465)

Guanti	Mascherina	Tuta intera
Antitaglio UNI EN 388,420	Con carboni attivi UNI EN 149, 143	In Tyvec, ad uso limitato UNI EN 340, 465
		
Protezione contro i rischi meccanici	Per fumi nocivi a bassa tossicità, classe FFP2(S)	Protezione da contaminazioni esterne

STIMA DEI COSTI DELLA SICUREZZA

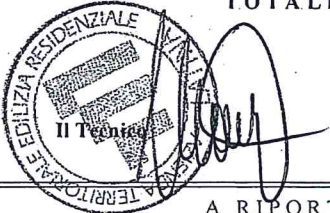
Num.Ord. TARIFFA	DESIGNAZIONE DEI LAVORI	DIMENSIONI				Quantità	IMPORTI	
		par.ug.	lung.	larg.	H/peso		unitario	TOTALE
	RIPORTO							
	LAVORI A MISURA							
1 01.01.080.00 1e	Recinzione del cantiere mediante elementi tubolari infissi a terra e lamiera metallica (ondulata o grecata), alta non meno di 2 m, compreso il montaggio, la rimozione, il ritiro del materiale a fine lavori; per i primi sei mesi. alloggio scalla C alloggio scalla H		20,00 60,00		2,000 2,000	40,00 120,00		
	SOMMANO m2					160,00	7,05	1'128,00
2 01.06.001.00 1e	Box prefabbricato di dimensioni cm 240x450x240, adibito a ufficio, avente struttura portante in profilati metallici, tamponamento e copertura in pannelli sandwich autoportanti in (... acqua calda e fredda) e fognario. Sono esclusi gli allacciamenti e la realizzazione del basamento; per i primi sei mesi.					1,00		
	SOMMANO n.					1,00	833,65	833,65
3 01.06.120.00 1l	Baracca in lamiera zincata da adibire a deposito materiali e attrezzi di dimensioni cm 240x450x240 fornita in opera su piazzola in cls (questa esclusa), compreso il trasporto, il montaggio, lo smontaggio; per ogni mese o parte di mese successivo.					5,00		
	SOMMANO n.*mesi					5,00	15,48	77,40
4 01.06.120.00 1a	Baracca in lamiera zincata da adibire a deposito materiali e attrezzi di dimensioni cm 240x450x240 fornita in opera su piazzola in cls (questa esclusa), compreso il trasporto, il montaggio, lo smontaggio; per il primo mese.					1,00		
	SOMMANO n.					1,00	64,02	64,02
5 01.06.020.00 1e	Box prefabbricato di dimensioni cm 240x450x240, adibito a spogliatoio/riposo, avente struttura portante in profilati metallici, tamponamento e copertura in pannelli sandwich autopo ... acqua calda e fredda) e fognario. Sono esclusi gli allacciamenti e la realizzazione del basamento; per i primi sei mesi.					1,00		
	SOMMANO n.					1,00	749,30	749,30
6 08.35.040.00 2	Assemblea tra coordinatore della sicurezza in fase di esecuzione e responsabili della sicurezza delle imprese che concorrono ai lavori del cantiere sui contenuti dei piani di sicurezza e il coordinamento delle attività di prevenzione; costo ad personam.					6,00		
	SOMMANO ore					6,00	44,72	268,32
	Parziale LAVORI A MISURA euro							3'120,69
	TOTALE euro							3'120,69
	Data, 17/07/2014							
								
	A RIPORTARE							3'120,69